

Installation Guide

Remote Installation Kit

K-1446

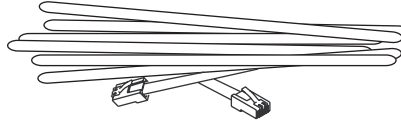

M product numbers are for Mexico (i.e. K-12345**M**)
Los números de productos seguidos de **M** corresponden a México
(Ej. K-12345**M**)
Français, page "Français-1"
Español, página "Español-1"

THE BOLD LOOK
OF **KOHLER**®

Important Information



DANGER: Risk of electric shock. Connect only to circuits protected by a Ground-Fault Circuit-Interrupter (GFCI) or Residual Current Device (RCD).



WARNING: When using electrical products, basic precautions should always be followed, including the following:



WARNING: Risk of electric shock. A licensed electrician should make all electrical connections.



WARNING: Risk of electric shock. Disconnect power before servicing.



WARNING: Risk of injury or property damage. Please read all instructions thoroughly before beginning installation, including the following requirements.

NOTICE: Follow all local plumbing and electrical codes.

Building materials and wiring should be routed away from the blower body and other heat-producing components of the unit.

Install to permit access for servicing.

Product Information

Electrical Requirements

The installation must have a Class A Ground-Fault Circuit-Interrupter (GFCI) or Residual Current Device (RCD). The GFCI or RCD protect against line-to-ground shock hazard. **Use a 120V, 15 A, 50/60 Hz dedicated service for the bath with airjets.**

An equipment grounding terminal is provided in the field wiring compartment. To reduce the risk of electrical shock, this terminal must be connected to the grounding means provided in the electric supply panel with a conductor equivalent in size to the circuit conductors supplying this equipment.

For Canadian installations, install the bath with airjets in accordance with Canadian Electrical Code, Part I.

The electrical rating of the bath is printed on a label near the blower motor. You can also find the electrical requirements from the Installation Guide and Roughing-in page packed with the bath in the Product Information section.

Product Notices



WARNING: Risk of personal or property damage. Unauthorized modification may cause unsafe operation or effect performance of the bath with airjets. Do not relocate the bath blower motor, or make other modifications to the bath system in the absence of kit or other published instructions, as this could adversely affect the performance and safe operation of the bath with airjets. Kohler Co. shall not be liable under its warranty or otherwise for personal injury or damage caused by any such unauthorized modification. Refer to the "Before You Begin" section for blower motor relocation requirements, recommendations, and section coverage information.

NOTICE: Keep the area around the blower motor clean and free of debris. Ensure that the area around the blower motor is free of sawdust, insulation, dirt, or other small loose debris. Such material could clog the blower motor air ducts and reduce the air flow through the blower.

Connections and Service Access

NOTICE: Provide unrestricted service access to the blower motor. You must provide access for servicing the blower motor and controls. The access must be located immediately next to the blower motor. Study the roughing-in information packed with the bath with airjets.

Product Information (cont.)

Before installation, ensure that there is proper access to the blower motor and final connections. If the blower motor is installed in an enclosed area, an access panel is required at the blower motor. This panel should be 18" (45.7 cm) wide and 14" (35.6 cm) high minimum.

Tools and Materials

- Flat blade screwdriver.
- Drill and bits as required to install the blower mounting fasteners.
- 1-1/2" (3.8 cm) PVC or other rigid pipe, with fittings, unions, PVC cement or equivalent fastening method, and support clips, as required, not provided.
- Flathead wood screws, concrete anchors, or other fasteners for mounting the blower motor, four (4) each, not provided.
- Cable ties or other support clips for supporting the keypad cable.

Before You Begin

NOTICE: It is not necessary that the blower motor and check valve be relocated. The option is provided for the case that a particular installation makes this effort practical.

NOTICE: The blower motor and the check valve must be relocated together. Do not relocate one without the other.

- For your convenience or accessibility, the blower motor and check valve can be mounted in a remote location. Choose a space as close to the bath as possible to maximize bath performance. Plan and prepare for the relocation. Pay attention to the following requirements and recommendations:

NOTE: Refer to the Installation Guide packed with the bath for preliminary steps and considerations for installation of the bath.

- The blower motor must be located within 15' (4.6 m) of rigid piping from the bath air harness. This limitation is for total pipe length and applies to any direction changes and elbows. There can be no more than six changes of direction. There should be as few direction changes as possible.
 - The blower motor must be mounted horizontally at least 2" (5 cm) above the floor. Do not mount the blower motor with the blower motor discharge pointing up.
 - The blower motor must have adequate ventilation for cooling and airflow. Do not install the blower motor closer than 1" (2.5 cm) from the wall or other objects. Provide a free space of about 30 cubic feet (0.8 cubic meters) for cooling.
 - **The check valve must be relocated with the blower motor.** At the new location, the check valve must be no lower than 24" (61 cm) below the rim of the bath. The check valve must be within 12" (30.5 cm) of the blower motor. The check valve must be oriented vertically with the flow arrow pointing up. **DO NOT relocate the control unit.** The control unit must remain with the whirlpool.
 - 1-1/2" PVC or equivalent rigid piping should be used.
 - The piping installation must meet the requirements of local plumbing or building codes. Ensure that the installation does not reduce the fire rating of any walls. Piping must be supported at intervals along the length in accordance with local codes.
 - Use PVC unions or other means of making the installation maintainable.
 - Ensure that the blower motor location is clean and free of dust or debris.
 - If appropriate, install an additional access panel for blower motor maintenance.
 - In accordance with local codes, the keypad cable must be supported by cable ties or support clips at intervals along the length of the bath. The cable must not rest on wet surfaces or floors that are subject to flooding.
 - All material needed for the relocation must be supplied by the installer.
- Kohler Co. reserves the right to make revisions in the design of products without notice, as specified in the Price Book.

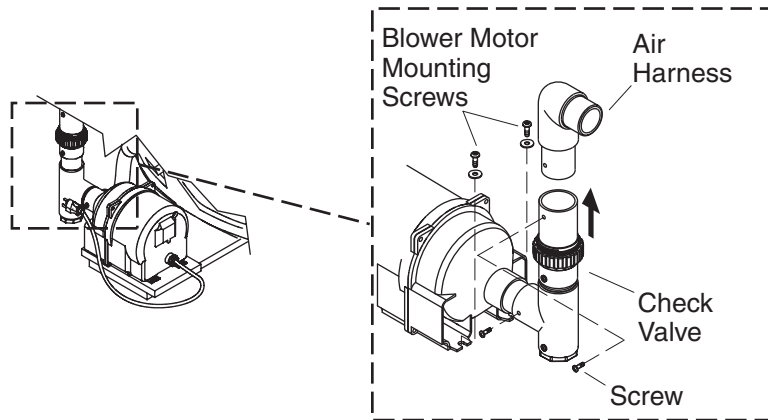

1. Prepare Site

- Prepare the site for the bath installation and blower motor installation. Refer to the installation instructions packed with your bath.
- Install the required access panel to service the blower motor.
- Prepare routing paths for the PVC piping and the keypad cable. Follow all applicable building, fire, plumbing, and electrical codes.

2. Disconnect

NOTICE: Do not cut the bath harness (pipes) for this installation. Cutting the bath harness will void the warranty.

- Remove the four blower mounting screws from the board.
- Cut any cable ties that support the cord.
- Remove and retain the screw that is holding the air harness on the blower motor discharge.
- Disconnect the keypad cable connecting the blower motor and the keypad.
- At the same time, support the air harness with one hand and slide the blower motor away from the air harness. Set the blower motor aside.
- Remove and retain the upper screw at the check valve.
- Remove the check valve and the PVC elbow from the bath harness.
- Prepare, install, and secure the bath. Refer to the installation instructions packed with your bath.

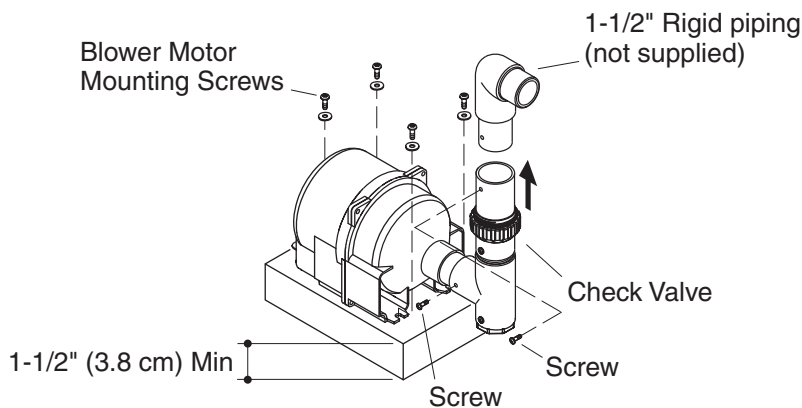

3. Reconnect

NOTE: Refer to the "Before You Begin" section for other detailed requirements for the blower motor relocation.

- At the new blower motor location, install a 1-1/2" (3.8 cm) block (not supplied) for the new blower motor support.
- Use the blower motor as a template to mark the location of the four mounting bolts or screws.
- Drill four pilot holes for the blower motor mounting screws.
- Fasten the blower motor to the support board.
- Install the check valve at the blower motor location. The check valve must be oriented vertically. Ensure that the check valve is oriented with the flow arrow pointing away from the blower motor, and no lower than 24" (61 cm) below the bath rim. If appropriate, reuse the screws previously removed from the blower motor and the check valve.
- Install and support PVC or other 1-1/2" rigid piping (not supplied) between the blower motor location and the bath air harness.
- At the bath end, provide a union or other serviceable connection to the existing air harness.
- Ensure that any wall holes are properly sealed as required by local building or fire codes.
- Align and connect the keypad cable that is provided with this kit to the blower motor.
- Route the keypad cable from the new blower motor location to the bath. Provide cable ties or other support clips as required.
- Align and connect the cable to the keypad.

4. Make Electrical Connections



WARNING: Risk of electric shock. To reduce the risk of electric shock, connect the control to a properly grounded Ground-Fault Circuit-Interrupter (GFCI) or Residual Current Device (RCD). This will provide additional protection against line-to-ground shock hazard.

- Make electrical connections according to the Installation Guide packed with the bath.
- Complete the bath installation according to the Installation Guide packed with the bath.

Guide d'installation

Kit d'installation à distance

Renseignements importants



DANGER : Risque d'électrocution. Raccorder uniquement à des circuits protégés par un Disjoncteur de Fuite de Terre (GFCI) ou un appareil de courant résiduel (RCD).



AVERTISSEMENT : Lors de l'utilisation des produits électriques, des précautions de base devraient toujours être observées, incluant ce qui suit:



AVERTISSEMENT : Risque d'électrocution. Un électricien agréé devrait faire toutes les connexions électriques.



AVERTISSEMENT : Risque d'électrocution. Débrancher l'alimentation avant de procéder à l'entretien.



AVERTISSEMENT : Risque de blessures ou d'endommagement du matériel. Veuillez s'il vous plaît lire avec attention toutes les instructions avant de commencer l'installation, y compris les conditions suivantes:

AVIS : Respecter tous les codes de plomberie et électriques locaux.

Les matériaux de construction et le câblage devraient être acheminés loin du souffleur et des autres composants qui dégagent de la chaleur de l'unité.

Installer de façon à permettre l'accès pour l'entretien.

Information sur le produit

Branchements électriques requis

L'installation électrique doit avoir un Disjoncteur de Fuite de Terre (GFCI) ou un appareil de courant résiduel (RCD). Le GFCI ou le RCD protège contre une électrocution par la mise à la terre. **Utiliser une alimentation dédiée de 120 V, 15 A, 50/60 Hz pour la baignoire à jets d'air.**

Une borne de mise à la terre est incluse dans le boîtier du câblage. Afin de réduire les risques de choc électrique, raccorder la borne à la terre du panneau de service électrique, avec un fil ayant la même dimension du fil conducteur qui alimente cet équipement.

Pour des installations canadiennes, installer la baignoire à jets d'air selon le Code d'Électricité Canadien, Partie 1.

Les caractéristiques électriques de la baignoire sont imprimées sur une étiquette près du moteur-souffleur. Vous pouvez aussi trouver les exigences électriques du guide d'installation et de la page de raccordement emballées avec la baignoire dans la section d'information du produit.

Notices du produit



AVERTISSEMENT : Risque de blessures ou d'endommagement du matériel. Des modifications non-autorisées pourraient provoquer un fonctionnement dangereux ou affecter la performance de la baignoire à jets d'air. Ne pas re-localiser le moteur-souffleur de la baignoire, ni effectuer d'autres modifications au système sans le kit ou instructions publiées, ce qui pourrait affecter la performance et l'opération sécurisée de la baignoire à jets d'air. Kohler Co. décline toute responsabilité sous ses garanties quant à toutes blessures ou dommages causés par des modifications non autorisées. Se référer à la section "Avant de commencer" pour les exigences de

Information sur le produit (cont.)

déplacement du moteur-souffleur, les recommandations, et l'information de la section.

AVIS : Garder l'espace autour du moteur-souffleur propre et exempt de débris. S'assurer que l'espace autour du moteur-souffleur soit exempt de sciure, insulation, poussière, ou autres petits débris volatiles. De tels matériaux pourraient boucher les conduits d'air du moteur-souffleur et réduire le débit d'air à travers le souffleur.

Connexions et accès pour l'entretien

AVIS : Prévoir un accès total de service au moteur-souffleur. Prévoir suffisamment d'accès pour l'entretien futur du moteur-souffleur et des commandes. La panneau d'accès doit être placé juste à côté du moteur-souffleur. Étudier le plan de raccordement emballé avec la baignoire à jets d'air.

Avant l'installation, s'assurer qu'il y ait un bon accès au moteur-souffleur et aux connexions. Si le moteur-souffleur est installé dans un espace fermé, un panneau d'accès au moteur-souffleur est requis. Ce panneau devrait être de 18" (45,7 cm) de large et de 14" (35,6 cm) de haut minimum.

Outils et matériels

- Tournevis à lame plate.
- Perceuse et mèches telles que requises pour installer les fixations de montage du souffleur.
- Un PVC 1-1/2" ou autre tube rigide, avec raccords, unions, ciment PVC ou méthode de fixation équivalente et des clips de support, tels que requis, non fournis.
- Vis à bois à tête plate, dispositifs d'ancrage pour le béton, ou autres fixations pour le montage du moteur-souffleur, quatre (4) de chaque, non fournis.
- Colliers de serrage ou autres clips pour supporter le câble du clavier.

Avant de commencer

AVIS : Il n'est pas nécessaire que le moteur-souffleur et la valve clapet soient relocalisés. L'option est disponible au cas où une installation particulière facilite de manière pratique cet effort.

AVIS : Le **moteur-souffleur et la valve clapet doivent être relocalisés ensemble.** Ne pas relocaliser l'un sans l'autre.

- Pour votre commodité ou accessibilité, le moteur-souffleur et la valve clapet peuvent être montés dans un endroit distant. Choisir un espace aussi prêt de la baignoire que possible pour maximiser la performance de la baignoire. Planifier et préparer la relocalisation. Prêter attention aux nécessités et recommandations suivantes:

REMARQUE : Se référer au guide d'installation emballé avec la baignoire pour les étapes préliminaires et précisions concernant l'installation de la baignoire.

- Le moteur-souffleur doit être localisé dans les 15' (4,6 m) de tuyau rigide du harnais d'air de la baignoire. Cette restriction s'applique à la longueur totale du tuyau et tout changement de direction et des coudes. Il ne peut y avoir plus de six changements de direction. Il ne devrait y avoir qu'aussi peu de changements de direction que possible.
- Le moteur-souffleur doit être monté horizontalement au moins à 2" (5 cm) au-dessus du sol. Ne pas monter le moteur-souffleur avec sa décharge pointée vers le haut.
- Le moteur-souffleur doit avoir une ventilation adéquate pour le refroidissement et le débit d'air. Ne pas installer le moteur-souffleur plus près que 1" (2,5 cm) du mur ou d'autres objets. Prévoir un espace libre d'à peu près 30 pieds cubes (0,8 mètres) pour le refroidissement.
- **La valve clapet doit être relocalisée avec le moteur-souffleur.** Au nouvel emplacement, la valve clapet ne doit pas être plus bas que 24" (61 cm) au-dessous du rebord de la baignoire. La valve clapet doit être à une proximité de 12" (30,5 cm) du moteur-souffleur. La valve clapet de non retour doit être orientée avec la flèche de débit pointant vers le haut. **NE PAS relocaliser l'unité de contrôle.** L'unité de contrôle doit rester avec la baignoire à hydromassage.
- Un PVC de 1-1/2" ou tube rigide équivalent devrait être utilisé.

Avant de commencer (cont.)

- L'installation de la tuyauterie doit être conforme aux codes de plomberie et de bâtiment locaux. S'assurer que l'installation ne réduit pas les caractéristiques anti-incendie de tout mur. La tuyauterie doit être supportée à intervalles sur la longueur en accordance avec les codes locaux.
 - Utiliser des raccords PVC ou d'autres moyens pour maintenir l'installation.
 - S'assurer que l'espace du moteur-souffleur soit propre et exempt de poussière ou de débris.
 - Si approprié, installer un panneau d'accès à la maintenance du moteur-souffleur supplémentaire.
 - En conformité avec les codes locaux, le câble du clavier doit être supporté par des serre-câbles ou clips de support par intervalles tout au long de la baignoire. Le câble ne doit pas reposer sur des surfaces humides ou sols sujets à inondation.
 - Tous les matériels nécessaires à la relocalisation doivent être fournis par l'installateur.
- Kohler Co. se réserve le droit d'apporter toutes modifications sur le design des produits et ceci sans préavis, tel que spécifié dans le catalogue des prix.

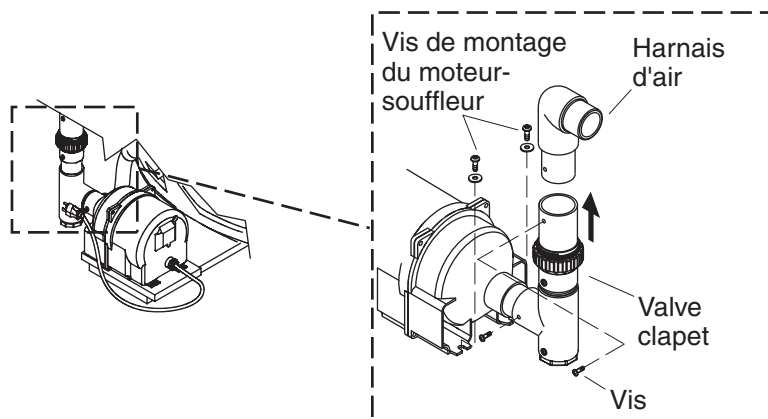

1. Préparer le site

- Préparer le site pour l'installation de la baignoire et du moteur-souffleur. Se référer aux instructions d'installation emballées avec la baignoire.
- Installer le panneau d'accès pour le service du moteur-souffleur.
- Préparer les passages de tuyauterie PVC et du câble de clavier. Respecter tous les codes de plomberie d'électricité et de bâtiment locaux.

2. Déconnecter

AVIS : Ne pas sectionner le harnais de la baignoire (tuyaux) pour cette installation. La découpe du harnais de la baignoire annulera la garantie.

- Retirer les quatre vis de fixation du moteur-souffleur du panneau.
- Couper tout serre-câble supportant le cordon.
- Retirer et conserver la vis de fixation qui maintient le harnais d'air sur la sortie du moteur-souffleur.
- Déconnecter le câble du clavier connectant le moteur-souffleur et du clavier.
- En même temps, supporter le harnais d'air d'une main et glisser le moteur-souffleur hors du harnais d'air. Mettre le moteur-souffleur de côté.
- Retirer et conserver la vis supérieure à la valve clapet de non retour.
- Retirer la valve clapet et le coude PVC du harnais de la baignoire.
- Préparer, installer et sécuriser la baignoire. Se référer aux instructions d'installation emballées avec la baignoire.

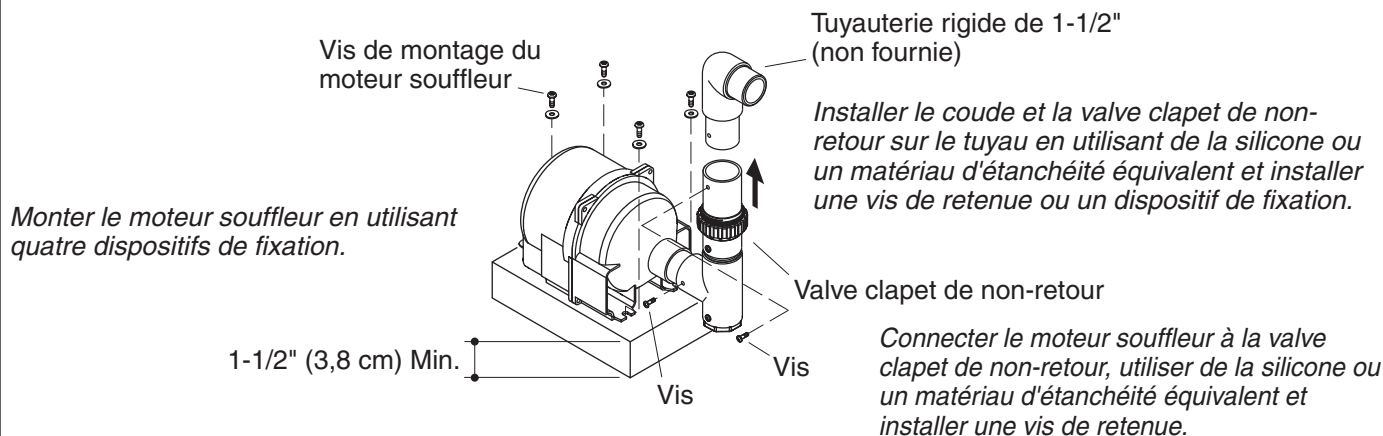

3. Reconnecter

REMARQUE : Se référer à la section "Avant de commencer" pour autres exigences détaillées de relocalisation du moteur-souffleur.

- Au nouvel emplacement du moteur-souffleur, installer un bloc de 1-1/2" (3,8 cm) (non-fourni) pour le nouveau support du moteur-souffleur.
- Utiliser le moteur-souffleur comme gabarit afin de marquer l'emplacement des quatre boulons de montage ou vis.
- Percer quatre trous pilotes pour les vis de fixation du moteur-souffleur.
- Fixer le moteur-souffleur sur le support.
- Installer la valve clapet à l'emplacement du moteur-souffleur. La valve clapet doit être orientée verticalement. S'assurer que la valve clapet soit orientée avec la flèche de débit pointant à l'écart du moteur-souffleur, et pas plus bas que 24" (61 cm) en-dessous du rebord de la baignoire. Si approprié, réutiliser les vis préalablement retirées du moteur-souffleur et de la valve clapet.
- Installer et supporter le PVC ou autre tuyau rigide de 1-1/2" (non fourni) entre l'emplacement du moteur-souffleur et le harnais d'air de la baignoire.
- A l'extrémité de la baignoire, prévoir une connexion de maintenance au harnais d'air existant.
- S'assurer que tout trou dans le mur soit correctement comblé selon les codes de construction et d'incendie locaux.
- Aligner et connecter le câble du clavier qui est fourni avec ce jeu au moteur-souffleur.
- Acheminer le câble du clavier du nouvel emplacement du moteur-souffleur à la baignoire. Fournir des serre-câbles ou autres clips de support tel que requis.
- Aligner et connecter le câble au clavier.

4. Faire les connexions électriques



AVERTISSEMENT : Risque d'électrocution. Afin de réduire les risques de choc électrique, connecter le contrôle à une prise de terre, protégée par un Disjoncteur de Fuite de Terre (GFCI) ou un appareil de courant résiduel (RCD). Ceci fournira une mesure de protection additionnelle contre le risque d'électrocution.

- Faire les connexions électriques selon le guide d'installation emballé avec la baignoire.
- Compléter l'installation de la baignoire suivant les instructions d'installation emballées avec la baignoire.

Guía de instalación

Kit de instalación remota

Información importante



PELIGRO: Riesgo de descarga eléctrica. Conecte sólo a circuitos protegidos con un interruptor de circuito con pérdida a tierra (GFCI) o dispositivo de corriente residual (RCD).



ADVERTENCIA: Al usar aparatos eléctricos, siga siempre las precauciones básicas, incluyendo las siguientes:



ADVERTENCIA: Riesgo de descarga eléctrica. Un electricista calificado debe realizar todas las conexiones eléctricas.



ADVERTENCIA: Riesgo de descarga eléctrica. Desconecte el suministro eléctrico antes de dar servicio.



ADVERTENCIA: Riesgo de lesiones personales o daños a la propiedad. Lea atentamente todas las instrucciones antes de comenzar la instalación, incluyendo los requisitos detallados a continuación.

AVISO: Cumpla con todos los códigos locales de electricidad y de plomería.

El material de construcción y el cableado se deben colocar lejos del cuerpo del soplador y de otros componentes que produzcan calor.

Instale la unidad de manera que se permita el acceso para darle servicio.

Información sobre el producto

Requisitos eléctricos

La instalación debe contar con un interruptor de circuito con pérdida a tierra (GFCI) de Clase A o dispositivo de corriente residual (RCD). El GFCI o RCD protege contra el peligro de descarga eléctrica de línea a tierra. **Utilice un circuito dedicado de 120 V, 15 A, 50/60 Hz para la bañera con jets de aire.**

El compartimiento de cables tiene un terminal de conexión a tierra para el equipo. Para reducir el riesgo de descarga eléctrica, se debe conectar el terminal a tierra en el panel de suministro eléctrico, con un conductor del mismo tamaño que los conductores del circuito que alimentan este equipo.

Para las instalaciones canadienses, instale la bañera con jets de aire conforme al Código Eléctrico Canadiense, Parte I.

La capacidad nominal eléctrica de la bañera está impresa en una etiqueta cerca del motor soplador. También puede encontrar los requisitos eléctricos en la sección de información sobre el producto de la guía de instalación o diagrama de instalación que se incluyen con la bañera.

Avisos sobre el producto



ADVERTENCIA: Riesgo de daños personales o a la propiedad. Las modificaciones no autorizadas pueden causar el funcionamiento peligroso o afectar el rendimiento de la bañera con jets de aire.

No cambie la ubicación del motor soplador de la bañera, ni haga ninguna otra modificación en el sistema de la bañera si no dispone de un kit u otras instrucciones publicadas, pues esto podría perjudicar el rendimiento y funcionamiento seguro de la bañera con jets de aire. Kohler Co. no se hace responsable bajo esta garantía o de ninguna otra forma, de las lesiones personales o los daños provocados por modificaciones no autorizadas. Consulte la sección "Antes de comenzar" para

Información sobre el producto (cont.)

conocer las recomendaciones y los requisitos de cambio de ubicación del motor soplador así como la información tratada en cada sección.

AVISO: Mantenga limpia el área alrededor del motor soplador. Asegúrese de que el área alrededor del motor soplador no tenga aserrín, material aislante, suciedad u otras partículas sueltas. Estos materiales podrían tapan los conductos de aire del motor soplador, reduciendo el flujo de aire a través del soplador.

Acceso de servicio y a las conexiones

AVISO: Provea acceso sin restricciones para dar servicio al motor soplador. Debe proveer un acceso para dar servicio al motor soplador y los controles. El acceso debe situarse justo al lado del motor soplador. Consulte el diagrama de instalación incluido con la bañera con jets de aire.

Antes de instalar, asegúrese de que el acceso al motor soplador y a las conexiones finales sea adecuado. Si el motor soplador se ha instalado en un área cerrada, es necesario instalar un panel de acceso para el mismo. Este panel debe tener 18" (45,7 cm) de ancho y 14" (35,6 cm) de alto, como mínimo.

Herramientas y materiales

- Destornillador plano.
- Taladro y brocas según sea necesario para instalar los herrajes de montaje del soplador.
- Tubo de PVC u de otro tipo rígido de 1-1/2" (3,8 cm) con conexiones, uniones, cemento para PVC o método de fijación equivalente y clips de soporte, según sea necesario; no provistos.
- Tornillos para madera de cabeza plana, anclajes para el concreto, u otros herrajes para el montaje del motor soplador, cuatro (4) c/u; no provistos.
- Sujeta cables u otros clips de sujeción para sostener el cable del teclado.

Antes de comenzar

AVISO: No es necesario cambiar el lugar de instalación del motor soplador y la válvula de retención. La opción se incluye en caso de que una instalación en particular haga práctico este esfuerzo.

AVISO: Se debe cambiar juntos el lugar de instalación del motor soplador y la válvula de retención. No cambie el lugar de instalación de uno sin el otro.

- Para su conveniencia o accesibilidad, el motor soplador y la válvula de retención se pueden instalar a distancia. Elija un espacio lo más cerca posible de la bañera para optimizar el rendimiento de la bañera. Planifique y haga los preparativos para cambiar la ubicación. Preste atención a los siguientes requisitos y recomendaciones:

NOTA: Consulte la Guía de instalación embalada con su bañera para obtener los pasos preliminares y las consideraciones para la instalación de la bañera.

- El motor soplador debe conectarse con tubos rígidos y colocarse a menos de 15' (4,6 m) del equipo de aire de la bañera. Esta limitación es para la longitud total del tubo y se aplica a cualquier cambio de dirección y codos. No puede haber más de seis cambios de dirección. Cambie de dirección lo menos posible.
- El motor soplador debe estar montado horizontalmente 2" (5 cm) como mínimo, por encima del piso. No monte el motor soplador con la salida apuntando hacia arriba.
- El motor soplador debe tener una ventilación adecuada para poder enfriarse y facilitar el flujo de aire. No instale el motor soplador a menos de 1" (2,5 cm) de distancia de la pared u otros objetos. Proporcione un espacio libre de unos 30 pies cúbicos (0,8 metros cúbicos) para que se enfríe.
- **Se debe cambiar el lugar de instalación de la válvula de retención con el motor soplador.** En la nueva ubicación, la válvula de retención no debe estar a menos de 24" (61 cm) de altura por debajo del borde de la bañera. La válvula de retención debe estar a 12" (30,5 cm) del motor soplador. La válvula de retención debe estar orientada verticalmente con la flecha de flujo apuntando hacia arriba. **NO cambie el lugar de instalación de la unidad de control.** La unidad de control debe permanecer con la bañera de hidromasaje.
- Se debe utilizar tubería PVC de 1-1/2" o equivalente.

Antes de comenzar (cont.)

- La instalación de los tubos debe cumplir con los requisitos de los códigos locales de plomería o construcción. Asegúrese de que la instalación no reduzca la resistencia al fuego de ninguna de las paredes. Los tubos deben estar soportados, a intervalos, a lo largo de la longitud conforme a los códigos locales.
 - Utilice uniones en PVC u otros medios que hagan la instalación fácil de mantener.
 - Asegúrese de que el lugar donde se coloque el motor soplador esté limpio y no tenga polvo o restos de suciedad.
 - Si resulta apropiado, instale un panel de acceso adicional para el mantenimiento del motor soplador.
 - En conformidad con los códigos locales, el cable del teclado debe estar soportado con sujetas cables o clips de soporte en intervalos a lo largo de la longitud de la bañera. Los cables no deben estar apoyados en superficies mojadas o pisos que puedan inundarse.
 - Todo el material necesario para cambiar el lugar de instalación debe ser provisto por el instalador.
- Kohler Co. se reserva el derecho de modificar el diseño de los productos sin previo aviso, tal como se especifica en la lista de precios.

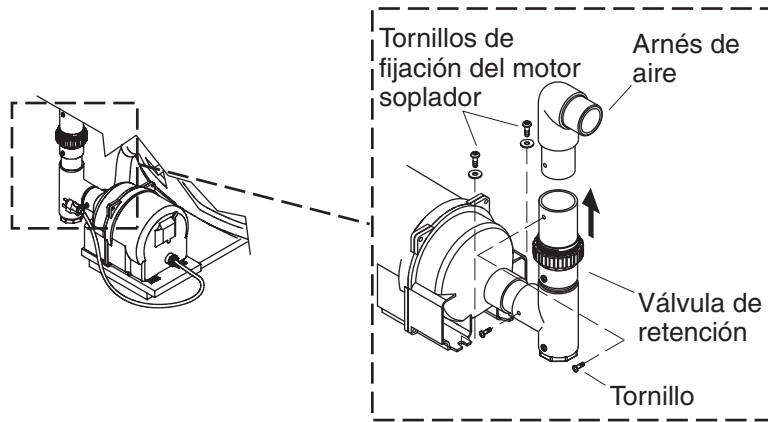

1. Prepare el sitio

- Prepare el sitio para la instalación de la bañera y del motor soplador. Consulte las instrucciones de instalación que se incluyen con su bañera.
- Instale el panel de acceso requerido para dar servicio al motor soplador.
- Prepare la ruta de tendido de la tubería de PVC y del cable del teclado. Cumpla con todos los códigos pertinentes de construcción, incendios, plomería y electricidad.

2. Desconecte

AVISO: No corte el arnés (tubería) de la bañera para esta instalación. El cortar el arnés de la bañera anulará la garantía.

- Retire los cuatro tornillos de fijación del soplador de la placa de montaje.
- Corte los sujetacables que soportan el cable.
- Retire y retenga el tornillo que sostiene el arnés de aire en la salida del motor soplador.
- Desconecte el cable del teclado que conecta el motor soplador y el teclado.
- Al mismo tiempo, soporte el arnés de aire con una mano y saque el motor soplador del arnés de aire. Coloque el motor soplador a un lado.
- Retire y retenga el tornillo superior de la válvula de retención.
- Retire la válvula de retención y el codo de PVC del arnés de aire.
- Prepare, instale y fije la bañera. Consulte las instrucciones de instalación que se incluyen con su bañera.

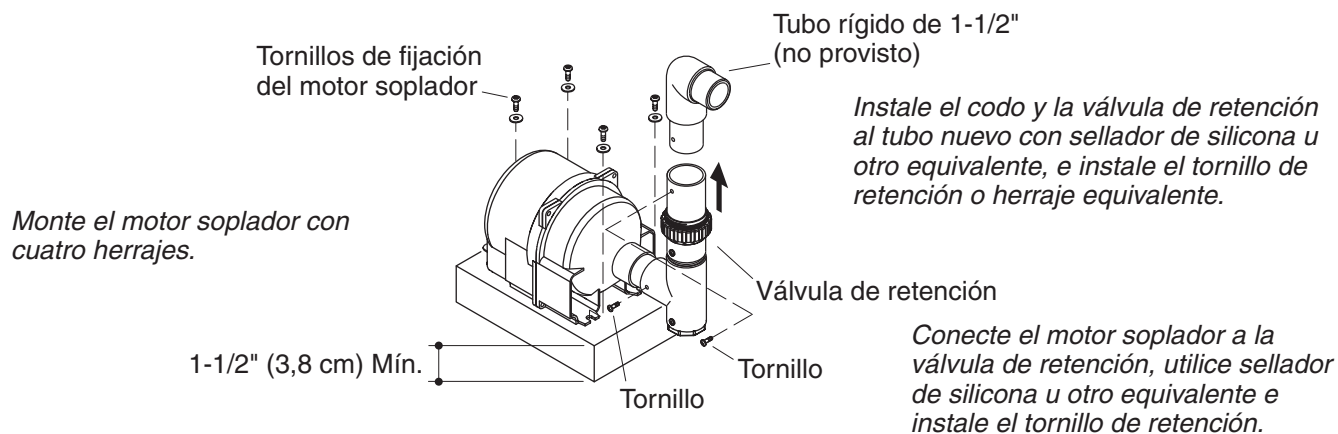

3. Vuelva a conectar

NOTA: Consulte la sección "Antes de comenzar" para otros requisitos detallados para cambiar la ubicación del motor soplador.

- En la nueva ubicación del motor soplador, instale un bloque (no provisto) de 1-1/2" (3,8 cm) para el nuevo soporte del motor soplador.
- Utilice el motor soplador como una plantilla para marcar la ubicación de los cuatro pernos de fijación o tornillos.
- Taladre cuatro orificios guía para los tornillos de fijación del motor soplador.
- Fije el motor soplador a la placa de soporte.
- Instale la válvula de retención en el lugar de instalación del motor soplador. La válvula de retención debe estar orientada verticalmente. Asegúrese de que la válvula de retención esté orientada con la flecha apuntando hacia el lado opuesto del motor soplador y no quede a menos de 24" (61 cm) de alto bajo el borde de la bañera. De ser apropiado, vuelva a utilizar los tornillos que se quitaron con anterioridad del motor soplador y de la válvula de retención.
- Instale y soporte tuberías rígidas de PVC o de otro tipo (no provista) de 1-1/2" entre el lugar de instalación del motor soplador y las tuberías de aire de la bañera.
- Proporcione una unión u otro tipo de conexión de mantenimiento en el lado de la bañera para el equipo de aire existente.
- Asegúrese de que se hayan sellado correctamente todos los orificios en la pared, como lo requieren los códigos locales de construcción y de prevención de incendios.
- Alinee y conecte al motor soplador el cable del teclado que se incluye con este kit.
- Tienda el cable del teclado desde el lugar de instalación nuevo del motor soplador a la bañera. Proporcione sujeta cables u otros clips de soporte según sea necesario.
- Alinee y conecte el cable al teclado.

4. Realice las conexiones eléctricas



ADVERTENCIA: Riesgo de descarga eléctrica. Para reducir el riesgo de descarga eléctrica, conecte el control a un tomacorriente correctamente conectado a tierra protegido por un interruptor de circuito con pérdida a tierra (GFCI) o un dispositivo de corriente residual (RCD). Esto servirá de protección adicional contra el peligro de descarga eléctrica de línea a tierra.

- Realice las conexiones eléctricas según la guía de instalación incluida con la bañera.
- Termine de instalar la bañera según la Guía de instalación incluida con la bañera.

USA: 1-800-4-KOHLER
Canada: 1-800-964-5590
México: 001-877-680-1310

kohler.com

THE BOLD LOOK
OF **KOHLER**®

©2008 Kohler Co.

1037564-2-B