



# LCN 1460/1461 TRACK

1-800-526-2400

## 180° Template Pull Side Mounting INSTRUCTION SHEET

- 1** Locate proper template. Center punch all hole locations. For self reaming tapping screws (SRT) drill 1/8" pilot holes.

Note: Steps 1-8 show right hand door mount, left hand door is opposite.



Reduce installation torque if using SRT screws in wood. The use of wood screws is recommended for wood.

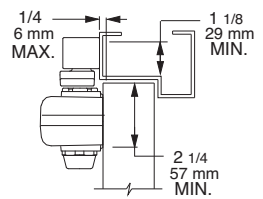
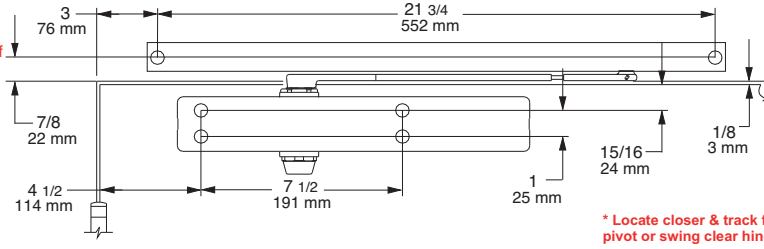
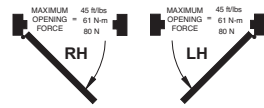

\* Locate closer & track from centerline of pivot or swing clear hinge pin when used.

- 2** Determine door width, adjust spring power to match chart.

**CAUTION**  
IMPROPER INSTALLATION OR REGULATION MAY RESULT IN PERSONAL INJURY OR PROPERTY DAMAGE. FOLLOW ALL INSTRUCTIONS CAREFULLY. FOR QUESTIONS, CALL LCN AT 800-526-2400

Rotational Indicator for Spring Power Adjustment



1461T	0
1460T	-5
30"-750mm	-5
36"-915mm	0
48"-1220mm	+9

- 3** Assemble roller into track.

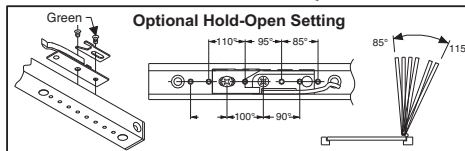
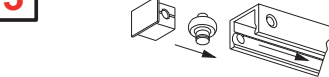

- 4** Secure track to frame with fasteners provided. Insert (4) track plugs.

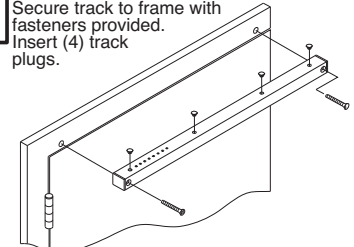

- 5** Secure bracket to door with provided fasteners. Snap closer body onto bracket. Secure closer to door with fasteners provided.

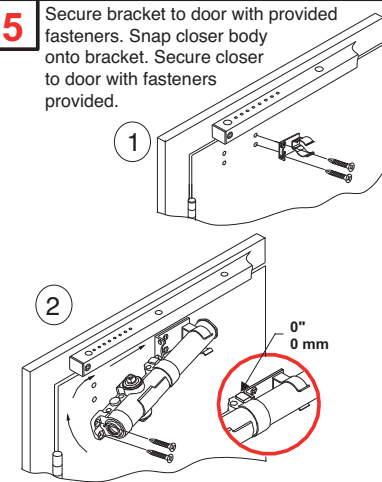

- 6** Attach arm to closer at pre-load position of 30°. Secure with provided pinion screw. Attach arm to track, as shown.

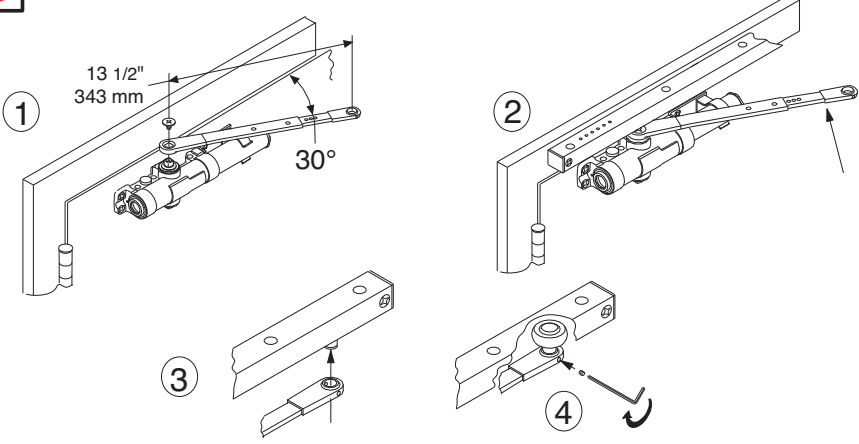

- 7** If necessary, adjust closer

NOTE: A "Normal" closing time from 90° open position is 5 to 7 seconds, evenly divided between main speed and latch speed.

**CAUTION**  
OPENING OF REGULATION VALVES TOO FAR MAY RESULT IN LEAKAGE OF CLOSER. PERSONAL INJURY OR PROPERTY DAMAGE. FOLLOW ALL INSTRUCTIONS CAREFULLY.

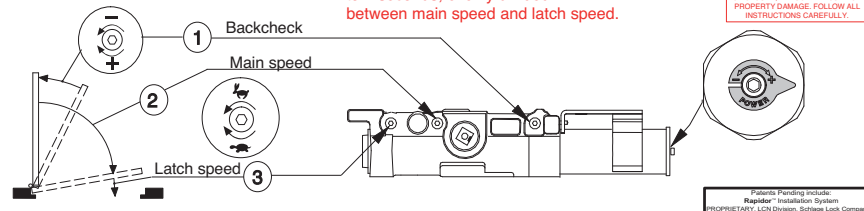

- 8** Snap on cover and shaft cap.

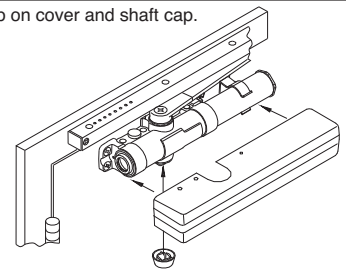

### 1460/1461 Instructions pour rail et gabarit 180° pour une installation sur le côté à tirer

- 1** Repérez le gabarit approprié. Marquez le centre de tous les trous. Percez des trous de guidage de 1/8" pour les vis tarauds.  
Note: Étapes 1-8 illustrent une main droite, main gauche à l'opposé  
Réduisez le couple de serrage à l'installation des vis tarauds dans le bois. Les vis à bois sont recommandées pour le bois.
- 2** Mesurez la largeur de la porte. Réglez le ressort selon les indications du tableau.  
Indicateur rotatif de réglage du ressort.
- 3** Glissez le galet dans le rail.  
Réglage de l'angle d'ouverture optionnel

- 4** Fixez le rail au cadre avec les attaches fournies. Insérez les (4) bouchons du rail.
- 5** Fixez la console à la porte à l'aide des attaches fournies. Emboîtez le corps du ferme-porte dans les attaches, fixez le ferme-porte sur la porte avec les attaches fournies.
- 6** Attachez le bras au ferme-porte à la position préchargée de 30°. Fixez à l'aide des vis fournies. Attachez le bras au rail, comme sur l'illustration.

- 7** Au besoin, réglez  
① - frein à l'ouverture  
② - vitesse de fermeture  
③ - vitesse d'enclenchement

NOTE: la fermeture d'une porte ouverte à 90° prend normalement de 5 à 7 secondes, ce délai est réparti entre la vitesse de fermeture et la vitesse de verrouillage.

- 8** Placez le couvercle et le capuchon du piignon.

#### DANGER

Une installation ou un réglage inadéquats peuvent entraîner des blessures ou des dommages. Veuillez suivre toutes les instructions avec soin. Pour plus de renseignements, composez le 800-526-2400

#### DANGER

UNE OUVERTURE EXAGÉRÉE DES SOUPAPES DE RÉGLAGE PEUT ENTRAÎNER DES FUITES, DES BLESSURES OU DES DOMMAGES. VEUILLEZ SUIVRE LES INSTRUCTIONS AVEC SOIN.

### 1460/1461 Instrucciones de rieles para plantilla 180° montaje al lado del tirón.

- 1** Localice la plantilla apropiada. Marque el centro de cada agujero. Barrena agujeros pilotos de 1/8" para los tornillos autorroscantes.  
Nota: Las etapas 1-8 indican un montaje de puerta a la derecha; una puerta a la izquierda está al lado opuesto.  
Si se usan tornillos de rosca cortante en la madera, se deberá reducir el par de apretado. Con la madera, se recomienda utilizar tornillos para madera.
- 2** Determina la anchura de la puerta. Ajusta la fuerza del resorte según lo indicado en el gráfico.  
Indicador rotacional para el ajuste de la fuerza del resorte.
- 3** Monte el rodillo en el riel.  
Posición de retención opcional

- 4** Sujete el riel al bastidor con los sujetadores ya incluidos. Inserte cuatro (4) tapones de rieles.
- 5** Sujete el soporte a la puerta con los sujetadores ya incluidos. Coloque el cuerpo del cerrador al soporte. Sujete el cerrador a la puerta con los sujetadores ya incluidos.
- 6** Coloque el brazo al cerrador a la posición de prearma de 30°. Sujete con el tornillo de piñón ya incluido. Sujete el brazo al riel, tal como se muestra.

- 7** Ajusta si se necesita  
① - resistencia de apertura  
② - velocidad principal  
③ - velocidad de seguro

NOTA: El tiempo de cerrado "Normal" de una puerta abierta a 90° es de 5 hasta 7 segundos, dividido igualmente entre la velocidad principal y la velocidad de seguro.

- 8** Coloca la tapa y el tapón de tiro.

#### ADVERTENCIA

UNA INSTALACIÓN O UN AJUSTE INCORRECTOS PUEDEN RESULTAR EN DAÑO PERSONAL O MATERIAL. SIGA BIEN TODAS LAS INSTRUCCIONES. PARA MÁS INFORMACIONES, LLAMA A LCN AL 800-526-2400

#### ADVERTENCIA

LA APERTURA DEMASIADO GRANDE DE LAS VÁLVULAS DE AJUSTE PUEDE OCASIONAR UN DERRAME. DAÑO PERSONAL O MATERIAL. SIGA BIEN TODAS LAS INSTRUCCIONES.



# LCN 1460/1461 TRACK

1-800-526-2400

## 180° Template Top Jamb Mounting INSTRUCTION SHEET

- 1** Locate proper template. Center punch all hole locations. For self reaming tapping screws (SRT) drill 1/8" pilot holes.

Note: Steps 1-8 show right hand door mount, left hand door is opposite.



Reduce installation torque if using SRT screws in wood. The use of wood screws is recommended for wood.

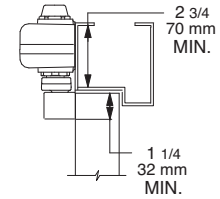
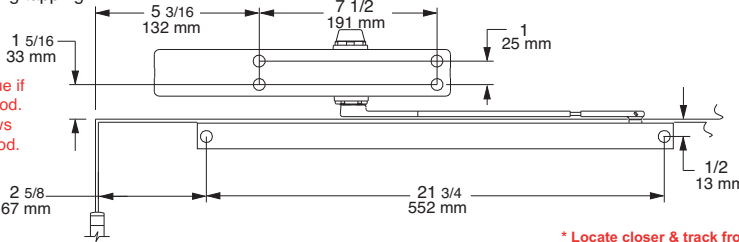

\* Locate closer & track from centerline of pivot or swing clear hinge pin when used.

- 2** Determine door width, adjust spring power to match chart.

### CAUTION

IMPROPER INSTALLATION OR REGULATION MAY RESULT IN PERSONAL INJURY OR PROPERTY DAMAGE. FOLLOW ALL INSTRUCTIONS CAREFULLY. FOR QUESTIONS, CALL LCN AT 800-526-2400

1461T	0
1460T	0
30" - 750mm	-5
36" - 915mm	0
48" - 1220mm	+9

Rotational Indicator for Spring Power Adjustment



- 3** Assemble roller into track.

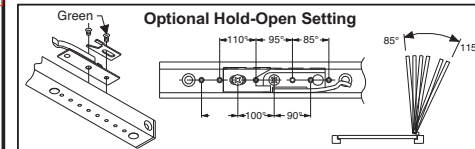
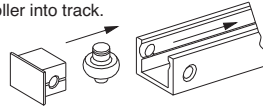

- 4** Secure track to door with provided fasteners. Insert (4) track plugs.

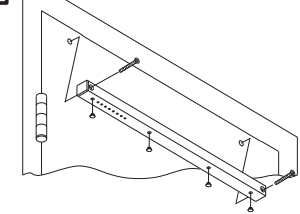

- 5** Secure bracket to frame with provided fasteners. Snap closer body onto bracket. Secure closer to frame with fasteners provided.

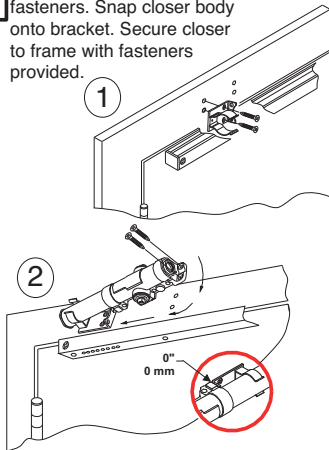

- 6** Attach arm to closer at pre-load position of 30°. Attach arm to track, as shown.

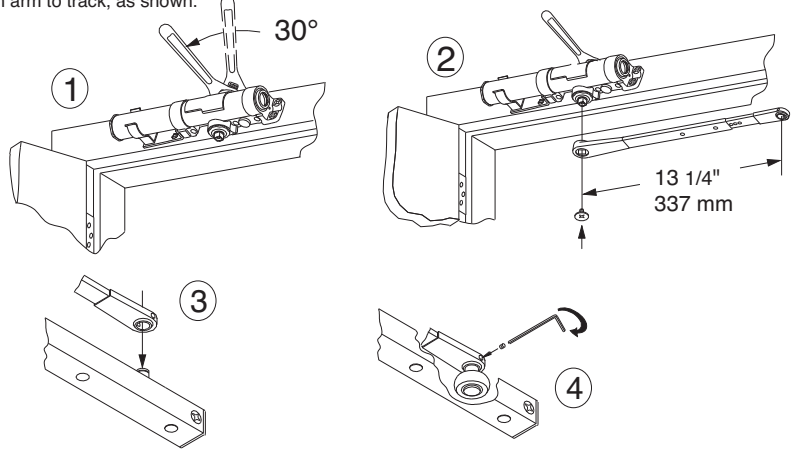

- 7** If necessary, adjust closer

NOTE: A "Normal" closing time from 90° open position is 5 to 7 seconds, evenly divided between main speed and latch speed.

### CAUTION

OPENING OF REGULATION VALVES TOO FAR MAY RESULT IN LEAKAGE OF CLOSER, PERSONAL INJURY OR PROPERTY DAMAGE. FOLLOW ALL INSTRUCTIONS CAREFULLY.

- 8** Snap on cover and shaft cap.

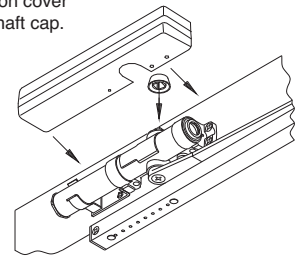

### 1461 Rail Instructions et gabarit de 180° pour une installation sur le linteau

- 1** Repérez le gabarit approprié. Marquez le centre de tous les trous. Percez des trous de guidage de 1/8" pour les vis tarauds.

Note: Étapes 1-8 illustrent une main droite, main gauche à l'opposé

Réduisez le couple de serrage à l'installation des vis tarauds dans le bois. Les vis à bois sont recommandées pour le bois.

- 2** Mesurez la largeur de la porte. Réglez le ressort selon les indications du tableau. Indicateur rotatif de réglage du ressort.

- 3** Glissez le galet dans le rail. Réglez de l'angle d'ouverture optionnel

- 4** Fixez le rail sur la porte avec les attaches fournies. Insérez les (4) bouchons du rail.

- 5** Fixez la console au cadre à l'aide des attaches fournies. Emboîtez le corps du ferme-porte dans les attaches, fixez le ferme-porte sur la porte avec les attaches fournies.

- 6** Attachez le bras au ferme-porte à la position préchargée de 30°. Fixez à l'aide des vis fournies. Attachez le bras au rail, comme sur l'illustration.

- 7** Au besoin, réglez  
① - frein à l'ouverture  
② - vitesse de fermeture  
③ - vitesse d'enclenchement

NOTE: la fermeture d'une porte ouverte à 90° prend normalement de 5 à 7 secondes, ce délai est réparti entre la vitesse de fermeture et la vitesse de verrouillage.

- 8** Placez le couvercle et le capuchon du pignon.

### DANGER

Une installation ou un réglage inadéquats peuvent entraîner des blessures ou des dommages. Veuillez suivre toutes les instructions avec soin. Pour plus de renseignements, composez le 800-526-2400

### DANGER

UNE OUVERTURE EXAGÉRÉE DES SOUPAPES DE RÉGLAGE PEUT ENTRAINER DES FUITES, DES BLESSURES OU DES DOMMAGES. VEUILLEZ SUIVRE LES INSTRUCTIONS AVEC SOIN.

### 1461 Instrucciones de rieles para plantilla 180° montaje en la parte superior de la jamba.

- 1** Localice la plantilla apropiada. Marque el centro de cada agujero. Barrena agujeros pilotos de 1/8" para los tornillos autorroscantes.

Nota: Las etapas 1-8 indican un montaje de puerta a la derecha; una puerta a la izquierda está al lado opuesto. Si se usan tornillos de rosca cortante en la madera, se deberá reducir el par de apretado. Con la madera, se recomienda utilizar tornillos para madera.

- 2** Determina la anchura de la puerta. Ajusta la fuerza del resorte según lo indicado en el gráfico. Indicador rotacional para el ajuste de la fuerza del resorte.

- 3** Monte el rodillo en el riel. Posición de retención opcional

- 4** Asegure el riel a la puerta con los sujetadores ya incluidos. Inserte cuatro (4) tapones de riel.

- 5** Asegure el soporte al bastidor con los sujetadores ya incluidos. Coloque el cuerpo del cerrador al soporte. Asegure el cerrador a la puerta con los sujetadores ya incluidos.

- 6** Coloque el brazo al cerrador a la posición de prearma de 30°. Sujete con el tornillo de piñón ya incluido. Sujete el brazo al riel, tal como se muestra.

- 7** Ajusta si se necesita  
① - resistencia de apertura  
② - velocidad principal  
③ - velocidad de seguro

NOTA: El tiempo de cerrado "Normal" de una puerta abierta a 90° es de 5 hasta 7 segundos, dividido igualmente entre la velocidad principal y la velocidad de seguro.

- 8** Coloca la tapa y el tapón de tiro.

### ADVERTENCIA

UNA INSTALACIÓN O UN AJUSTE INCORRECTOS PUEDEN RESULTAR EN DAÑO PERSONAL O MATERIAL. SIGA BIEN TODAS LAS INSTRUCCIONES. PARA MÁS INFORMACIONES, LLAMA A LCN AL 800-526-2400

### ADVERTENCIA

LA APERTURA DEMASIADO GRANDE DE LAS VALVULAS DE AJUSTE PUEDE OCASIONAR UN DERRAME DE DAÑO PERSONAL O MATERIAL. SIGA BIEN TODAS LAS INSTRUCCIONES.

# IR LCN 1460/1461 TRACK

## 110° Template Push Side Mounting INSTRUCTION SHEET

1-800-526-2400

**1** Locate proper template. Center punch all hole locations. For self reaming tapping screws (SRT) drill 1/8" pilot holes.

Note: Steps 1-8 show right hand door mount, left hand door is opposite.

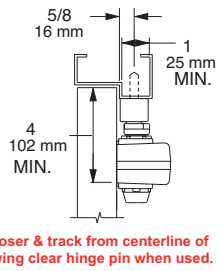
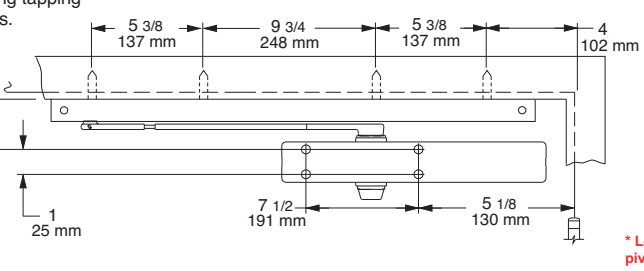
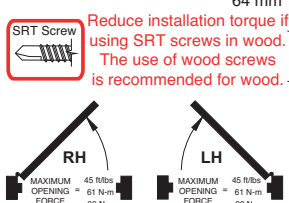

**SRT Screw** Reduce installation torque if using SRT screws in wood. The use of wood screws is recommended for wood.

\* Locate closer & track from centerline of pivot or swing clear hinge pin when used.

**2** Determine door width, adjust spring power to match chart.

**CAUTION** IMPROPER INSTALLATION OR REGULATION MAY RESULT IN PERSONAL INJURY OR PROPERTY DAMAGE. FOLLOW ALL INSTRUCTIONS CAREFULLY. FOR QUESTIONS, CALL LCN AT 800-526-2400.

**3** Assemble roller into track.

**4** Secure track to frame with provided fasteners. Insert (2) track plugs.

1461T	0
1460T	
30" - 750mm	-5
36" - 915mm	0
48" - 1220mm	+9

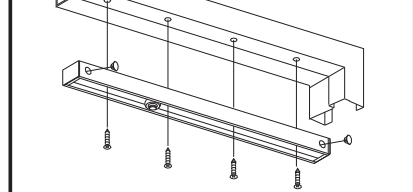
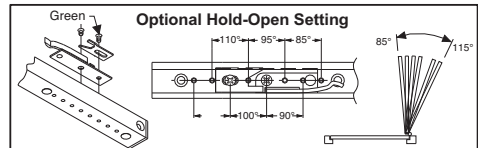
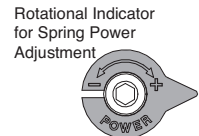

**5** Secure bracket to door with provided fasteners. Snap closer body onto bracket. Secure closer to door with fasteners provided.

**6** Attach arm to closer at pre-load position of 30°. Secure with provided shaft screw. Attach arm to track, as shown.

**8** Snap on cover and shaft cap.

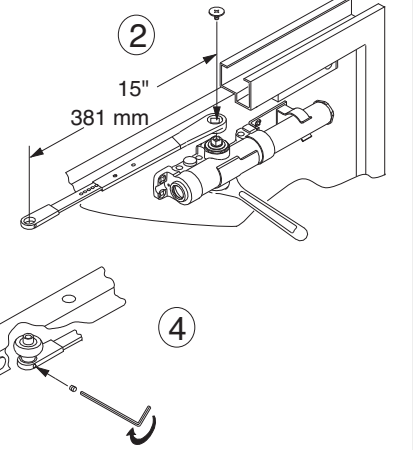
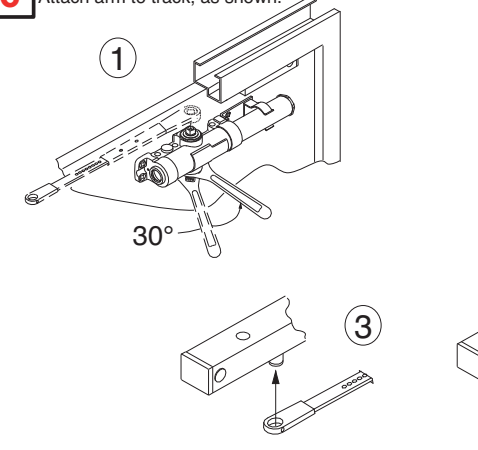
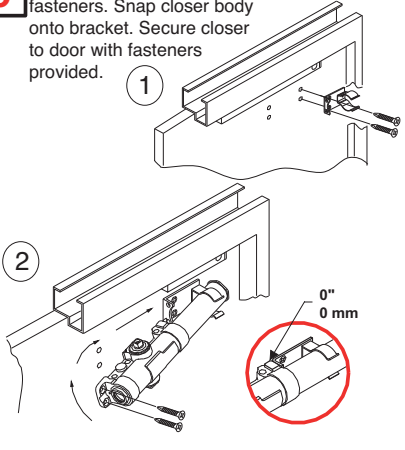

**7** If necessary, adjust closer

NOTE: A "Normal" closing time from 90° open position is 5 to 7 seconds, evenly divided between main speed and latch speed.

**CAUTION** OPENING OF REGULATION VALVES TOO FAR MAY RESULT IN LEAKAGE OF CLOSER. PERSONAL INJURY OR PROPERTY DAMAGE. FOLLOW ALL INSTRUCTIONS CAREFULLY.

**8** Snap on cover and shaft cap.

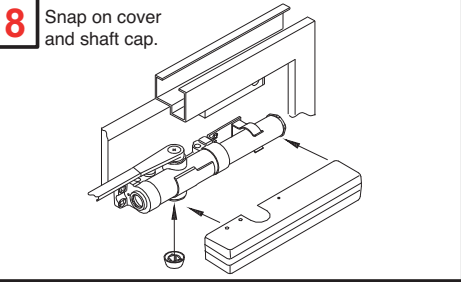
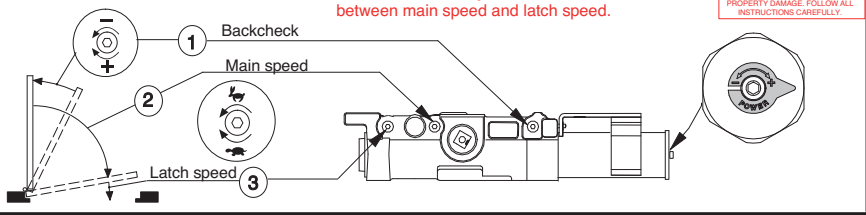

### 1461 Rail Instructions et gabarit de 180° pour une installation sur le côté à pousser

- Repérez le gabarit approprié. Marquez le centre de tous les trous. Percez des trous de guidage de 1/8" pour les vis tarauds.  
 Note: Étapes 1-8 illustrent une main droite, main gauche à l'opposé.  
 Réduisez le couple de serrage à l'installation des vis tarauds dans le bois. Les vis à bois sont recommandées pour le bois.
- Mesurez la largeur de la porte. Réglez le ressort selon les indications du tableauau. Indicateur rotatif de réglage du ressort.
- Glissez le galet dans le rail. Réglage de l'angle d'ouverture optionnel

- Fixez le rail au cadre avec les attaches fournies. Insérez les (2) bouchons du rail.
- Fixez la console à la porte à l'aide des attaches fournies. Emboîtez le corps du ferme-porte dans les attaches, fixez le ferme-porte sur la porte avec les attaches fournies.
- Attachez le bras au ferme-porte à la position préchargée de 30°. Fixez à l'aide des vis fournies. Attachez le bras au rail, comme sur l'illustration.

- Au besoin, réglez  
 ① - frein à l'ouverture  
 ② - vitesse de fermeture  
 ③ - vitesse d'enclenchement  
 NOTE: la fermeture d'une porte ouverte à 90° prend normalement de 5 à 7 secondes, ce délai est réparti entre la vitesse de fermeture et la vitesse de verrouillage.
- Placez le couvercle et le capuchon du pignon.

**DANGER**  
 Une installation ou un réglage inadéquats peuvent entraîner des blessures ou des dommages. Veuillez suivre toutes les instructions avec soin. Pour plus de renseignements, composez le 800-526-2400

**DANGER**  
 UNE OUVERTURE EXAGÉRÉE DES SOUPAPES DE RÉGLAGE PEUT ENTRAINER DES FUITES DES BLESSURES OU DES DOMMAGES. VEUILLEZ SUIVRE LES INSTRUCTIONS AVEC SOIN.

### 1461 Instrucciones de rieles para plantilla 180° montaje del lado de empuje.

- Localice la plantilla apropiada. Marque el centro de cada agujero. Barrena agujeros pilotos de 1/8" para los tornillos autorroscantes.  
 Nota: Las etapas 1-8 indican un montaje de puerta a la derecha; una puerta a la izquierda está al lado opuesto.  
 Si se usan tornillos de rosca cortante en la madera, se deberá reducir el par de apretado. Con la madera, se recomienda utilizar tornillos para madera.
- Determina la anchura de la puerta. Ajusta la fuerza del resorte según lo indicado en el gráfico. Indicador rotacional para el ajuste de la fuerza del resorte.
- Monte el rodillo en el riel. Posición de retención opcional

- Sujete el riel al bastidor con los sujetadores ya incluidos. Inserte dos (2) tapones de rieles.
- Sujete el soporte a la puerta con los sujetadores ya incluidos. Coloque el cuerpo del cerrador al soporte. Sujete el cerrador a la puerta con los sujetadores ya incluidos.
- Coloque el brazo al cerrador a la posición de prearma de 30°. Sujete con el tornillo de piñón ya incluido. Sujete el brazo al riel, tal como se muestra.

- Ajusta si se necesita  
 ① - resistencia de apertura  
 ② - velocidad principal  
 ③ - velocidad de seguro  
 NOTA: El tiempo de cerrado "Normal" de una puerta abierta a 90° es de 5 hasta 7 segundos, dividido igualmente entre la velocidad principal y la velocidad de seguro.
- Coloca la tapa y el tapón de tiro.

**ADVERTENCIA**  
 UNA INSTALACIÓN O UN AJUSTE INCORRECTOS PUEDEN RESULTAR EN DAÑO PERSONAL O MATERIAL. SIGA BIEN TODAS LAS INSTRUCCIONES. PARA MÁS INFORMACIONES, LLAMA A LCN AL 800-526-2400

**ADVERTENCIA**  
 LA APERTURA DEMASIADO GRANDE DE LAS VALVULAS DE AJUSTE PUEDE OCASIONAR UN DERRAME. DAÑO PERSONAL O MATERIAL. SIGA BIEN TODAS LAS INSTRUCCIONES.



# LCN 1460/1461 TRACK

1-800-526-2400

## 130° Template Push Side Mounting INSTRUCTION SHEET

- 1** Locate proper template. Center punch all hole locations. For self reaming tapping screws (SRT) drill 1/8" pilot holes.

Note: Steps 1-8 show left hand door mount, right hand door is opposite.



Reduce installation torque if using SRT screws in wood. The use of wood screws is recommended for wood.

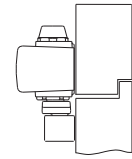
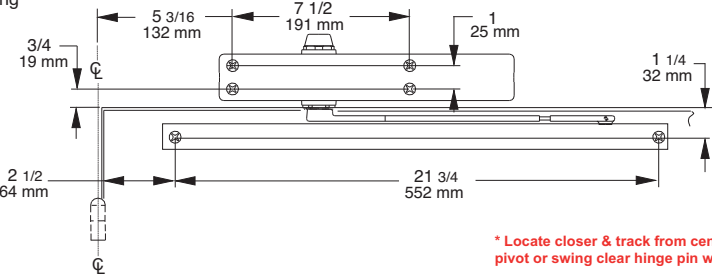
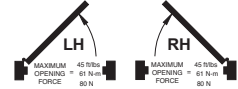

\* Locate closer & track from centerline of pivot or swing clear hinge pin when used.

- 2** Determine door width, adjust spring power to match chart.

**CAUTION**  
IMPROPER INSTALLATION OR REGULATION MAY RESULT IN PERSONAL INJURY OR PROPERTY DAMAGE. FOLLOW ALL INSTRUCTIONS CAREFULLY. FOR QUESTIONS, CALL LCN AT 800-526-2400.

Rotational Indicator for Spring Power Adjustment



1461T	0
1460T	-5
30" - 750mm	-5
36" - 915mm	0
48" - 1220mm	+9

- 3** Assemble roller into track.

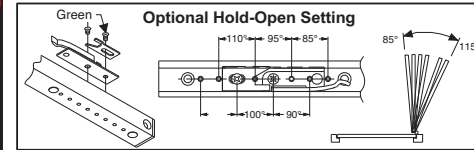
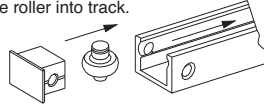

- 4** Secure track to door with provided fasteners. Insert (4) track plugs.

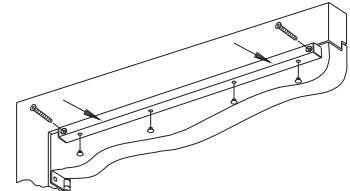

- 5** Secure bracket to frame with provided fasteners. Snap closer body onto bracket. Secure closer to frame with fasteners provided.

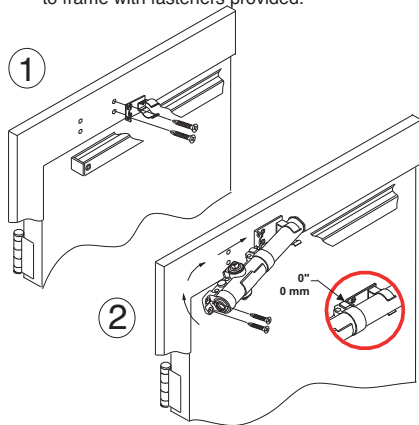

- 6** Attach arm to closer at pre-load position of 30°. Secure with provided shaft screw. Attach arm to track, as shown.

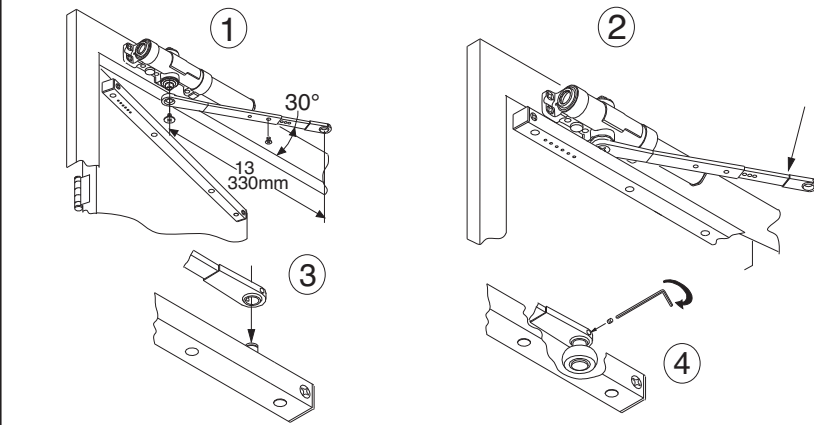

- 7** If necessary, adjust closer

NOTE: A "Normal" closing time from 90° open position is 5 to 7 seconds, evenly divided between main speed and latch speed.

**CAUTION**  
OPENING OF REGULATION VALVES TOO FAR MAY RESULT IN LEAKAGE OF CLOSER, PERSONAL INJURY OR PROPERTY DAMAGE. FOLLOW ALL INSTRUCTIONS CAREFULLY.

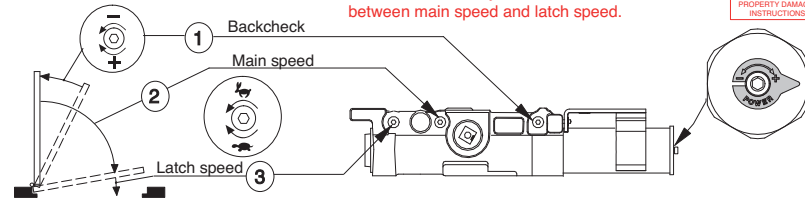

- 8** Snap on cover and shaft cap.

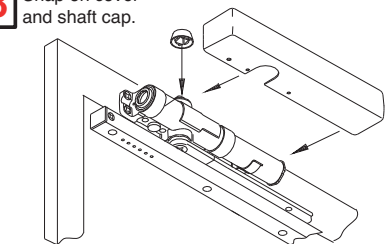

### 1461 Rail Instructions et gabarit de 130° pour une installation sur le côté à pousser

- 1** Repérez le gabarit approprié. Marquez le centre de tous les trous. Percez des trous de guidage de 1/8" pour les vis taraudés.

Note: Étapes 1-8 illustrent une main droite, main gauche à l'opposé

Réduisez le couple de serrage à l'installation des vis taraudés dans le bois. Les vis à bois sont recommandées pour le bois.

- 2** Mesurez la largeur de la porte. Réglez le ressort selon les indications du tableau. Indicateur rotatif de réglage du ressort.

- 3** Glissez le galet dans le rail. Réglage de l'angle d'ouverture optionnel

- 4** Fixez le rail sur la porte avec les attaches fournies. Insérez les (4) bouchons de rail.

- 5** Fixez la console au cadre à l'aide des attaches fournies. Emboîtez le corps du ferme-porte dans les attaches, fixez le ferme-porte sur la porte avec les attaches fournies.

- 6** Attachez le bras au ferme-porte à la position préchargée de 30°. Fixez à l'aide des vis fournies. Attachez le bras au rail, comme sur l'illustration.

- 7** Au besoin, réglez  
① - frein à l'ouverture  
② - vitesse de fermeture  
③ - vitesse d'enclenchement

NOTE: la fermeture d'une porte ouverte à 90° prend normalement de 5 à 7 secondes, ce délai est réparti entre la vitesse de fermeture et la vitesse de verrouillage.

- 8** Placez le couvercle et le capuchon du pignon.

**DANGER**

UNE INSTALLATION OU UN RÉGLAGE INADÉQUATS PEUVENT ENTRAÎNER DES BLESSURES OU DES DOMMAGES. Veuillez suivre toutes les instructions avec soin. Pour plus de renseignements, composez le 800-526-2400

**DANGER**

UNE OUVERTURE EXAGÉRÉE DES SOUPAPES DE RÉGLAGE PEUT ENTRAÎNER DES FUITES, DES BLESSURES OU DES DOMMAGES. VEUILLEZ SUIVRE LES INSTRUCTIONS AVEC SOIN.

### 1461 Instrucciones de rieles para plantilla 130° montaje del lado de empuje.

- 1** Localice la plantilla apropiada. Marque el centro de cada agujero. Barrena agujeros pilotos de 1/8" para los tornillos autorroscantes.

Nota: Las etapas 1-8 indican un montaje de puerta a la derecha; una puerta a la izquierda está al lado opuesto.

Si se usan tornillos de rosca cortante en la madera, se deberá reducir el par de apretado. Con la madera, se recomienda utilizar tornillos para madera.

- 2** Determina la anchura de la puerta. Ajusta la fuerza del resorte según lo indicado en el gráfico. Indicador rotacional para el ajuste de la fuerza del resorte.

- 3** Monte el rodillo en el rail. Posición de retención opcional

- 4** Asegure el riel a la puerta con los sujetadores ya incluidos. Inserte cuatro (4) tapones de riel.

- 5** Asegure el soporte al bastidor con los sujetadores ya incluidos. Coloque el cuerpo del cerrador al soporte. Asegure el cerrador a la puerta con los sujetadores ya incluidos.

- 6** Coloque el brazo al cerrador a la posición de prearma de 30°. Sujete con el tornillo de piñón ya incluido. Sujete el brazo al riel, tal como se muestra.

- 7** Ajusta si se necesita  
① - resistencia de apertura  
② - velocidad principal  
③ - velocidad de seguro

NOTA: El tiempo de cerrado "Normal" de una puerta abierta a 90° es de 5 hasta 7 segundos, dividido igualmente entre la velocidad principal y la velocidad de seguro.

- 8** Coloca la tapa y el tapón de tiro.

**ADVERTENCIA**

UNA INSTALACIÓN O UN AJUSTE INCORRECTOS PUEDEN RESULTAR EN DAÑO PERSONAL O MATERIAL. SIGA BIEN TODAS LAS INSTRUCCIONES. PARA MÁS INFORMACIONES, LLAMA A LCN AL 800-526-2400

**ADVERTENCIA**

LA APERTURA DEMASIADO GRANDE DE LAS VALVULAS DE AJUSTE PUEDE OCASIONAR UN DEPRIME, DAÑO PERSONAL O MATERIAL. SIGA BIEN TODAS LAS INSTRUCCIONES.