

RIDGID®

OWNERS MANUAL

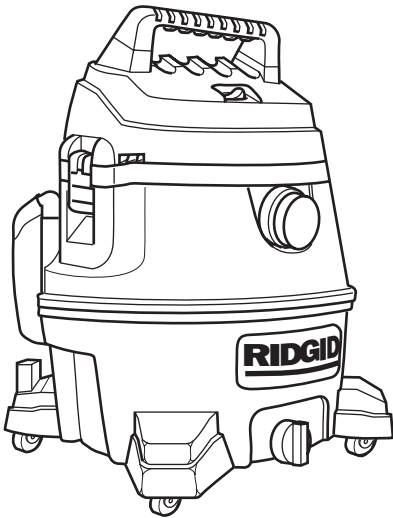

WD1450

**14 U.S. GALLONS/
12 CDN. GALLONS
PROFESSIONAL
WET/DRY VAC**

**For Your Safety:
Read all instructions carefully
Save this manual for future
reference**

**FOR QUESTIONS OR INFORMATION
CONTACT US AT**

**1-800-4-RIDGID (1-800-474-3443) OR
www.ridgid.com**

MAXIMIZE VACUUM PERFORMANCE WITH A NEW FILTER

**\$500
Gift Card
Sweepstakes**



Logon to . . .

www.ridgidvac.com/filterclub

**to Join Our Filter Club
and/or Enter Our
\$500 Home Depot Gift
Card Sweepstakes.**



— IMPORTANT —

If you require a French owner's manual, call 1-800--4-RIDGID or E-mail us at info@ridgidvac.com.

Si vous nécessitent un mode d'emploi en français, téléphonez au 1-800-4-RIDGID ou contactez-nous par courrier électronique à info@ridgidvac.com.

Table of Contents

Section	Page	Section	Page
Table of Contents	2	Vacuuming Liquids	11
Important Safety Instructions	2	Emptying the Drum	11
Safety Signal Words	2	Moving the Wet/Dry Vac	11
Introduction	4	Blowing Feature	11
Unpacking and Checking		Accessory Storage	12
Carton Contents	4	Cord Wrap	12
Tools Required	4	Maintenance	13
Carton Contents List	5	Filter	13
Replacement Filter Assembly	6	Removal	13
Drum/Caster Foot Assembly	7	Cleaning a Dry Filter	13
Accessory Storage Bag Assembly	8	Cleaning a Wet Filter	13
Installing Accessory Storage Bag	8	Installation	13
Removing Accessory Storage Bag	8	Wet/Dry Vac	13
Wet/Dry Vac Assembly	9	Casters	13
Insert Hose	9	Filter Replacement	14
Operation	10	Repair Parts	16
Vacuuming Dry Materials	10	Warranty	20

IMPORTANT SAFETY INSTRUCTIONS SAVE THESE INSTRUCTIONS

Read and understand this owner's manual and all labels on the Wet/Dry Vac before operating. Safety is a combination of common sense, staying alert and knowing how your vac works. Use only as described in this manual. To reduce the risk of personal injury or damage to your Wet/Dry Vac, use only RIDGID recommended accessories.

Safety Signal Words

DANGER: means if the safety information is not followed someone **will** be seriously injured or killed.

WARNING: means if the safety information is not followed someone **could** be seriously injured or killed.

CAUTION: means if the safety information is not followed someone **may** be injured.

When using your Wet/Dry Vac, follow basic safety precautions including the following.

WARNING - To reduce the risk of fire, electric shock, or injury:

- Do not run vac unattended.
- Do not expose to rain. Store indoors.
- Do not vacuum, or use this Wet/Dry Vac, near flammable or combustible liquids, gases, or explosive vapors like gasoline or other fuels, lighter fluid, cleaners, oil-based paints, natural gas, hydrogen, or explosive dusts like coal dust, magnesium dust, grain dust, or gun powder. Sparks inside the motor can ignite flammable vapors or dust.

- Do not vacuum anything that is burning or smoking, such as cigarettes, matches, or hot ashes.
- If your Wet/Dry Vac is not working as it should, has missing parts, has been dropped or damaged, left outdoors, or dropped into water, return it to an Authorized Service Center.
- To reduce the risk of health hazards from vapors or dusts, do not vacuum toxic materials.
- Do not use or store near hazardous materials.
- To reduce the risk of falls, use extra care when cleaning on stairs.
- Do not allow to be used as a toy. Close attention is necessary when used by or near children.
- Keep cord away from heated surfaces.
- Do not unplug by pulling on cord. To unplug, grasp the plug, not the cord.
- Do not use with damaged cord, plug or other parts.
- Do not pull or carry by cord, use cord as handle, close a door on cord, or pull cord around sharp edges or corners.
- Do not run Wet/Dry Vac over cord.
- Do not handle plug or the Wet/Dry Vac with wet hands.
- Do not use this Wet/Dry Vac with a torn filter or without the filter installed except when vacuuming liquids as described in the operation section of this manual.
- Do not leave Wet/Dry Vac when plugged in. Unplug from outlet when not in use and before servicing. Turn off Wet/Dry Vac before unplugging.
- To reduce the risk of injury from accidental starting, unplug power cord before changing or cleaning filter.
- Do not put any object into ventilation openings. Do not vacuum with any ventilation openings blocked; keep free of dust, lint, hair or anything that may reduce air flow.

- Keep hair, loose clothing, fingers, and all parts of body away from openings and moving parts.

When using as blower:

- Direct air discharge only at work area.
- Do not direct air at bystanders.
- Keep children away when blowing.
- Do not use blower for any job except blowing dirt and debris.
- Do not use Wet/Dry Vac as a sprayer.

This Wet/Dry Vac is double-insulated, eliminating the need for a separate grounding system. Use only identical replacement parts. Read the instructions for Servicing Double-Insulated Wet/Dry Vacs before servicing.

CAUTION:

Observe the following warnings that appear on the motor housing of your Wet/Dry Vac.



DOUBLE INSULATED
GROUNDING NOT REQUIRED.
WHEN SERVICING USE ONLY
IDENTICAL REPLACEMENT PARTS.

WARNING: To reduce the risk of electric shock - do not expose to rain - store indoors.

WARNING: For your own safety, read and understand owner's manual. Do not run unattended. Do not pick up hot ashes, coals, toxic, flammable or other hazardous materials. Do not use around explosive liquids or vapors.

- Do not vacuum drywall dust or cold fireplace soot or ash with standard wet/dry filter. This is a very fine dust which will not be captured by the filter and may cause damage. Refer to Filter Replacement section for proper filter selection.

The operation of any utility vac or blower can result in foreign objects being blown into the eyes, which can result in severe eye damage. Always wear safety goggles complying with ANSI Z87.1 (or in Canada CSA Z94.3-99) shown on package. Everyday eyeglasses have only impact resistant lenses. They are not safety glasses. Safety Goggles are available at many local retail stores. Glasses or goggles not in compliance with ANSI or CSA could seriously hurt you when they break.



To reduce the risk of hearing damage, wear ear protectors when using the vac for extended hours or when using it in a noisy area.

For dusty operations, wear dust mask.

Use only extension cords that are rated for outdoor use. Extension cords in poor condition or that are too small in wire size can pose fire and shock hazards. When using an extension cord, be sure it is in good condition. Using any extension cord will cause some loss of power. To keep the loss to a minimum, use the following table to choose the minimum wire size extension cord.

Extension Cord Length	Gauge A.W.G.
0-50 Ft.	14
50-100 Ft.	12

Introduction

This Wet/Dry Vac is intended for household use only. This Wet/Dry vac is supplied with a two stage/high efficiency filter. It can be used not only to pick up materials like sawdust and gravel but also ultra fine material like drywall dust and cold fireplace ash. Material that is so small it would pass through traditional filters. Refer to Filter Replacement section for proper filter selection.

IMPORTANT NOTE Please Read Carefully

Static Shocks Are Common - In dry areas or when the relative humidity of the air is low. To reduce the frequency of static shocks in your home the best remedy is to add moisture to the air with a console humidifier.

Unpacking and Checking Carton Contents

Tools Required



Phillips Screwdriver

Refer to the assembly sketch for positioning of parts.

Remove contents of carton. Check each item against the Carton Contents List. Call 1-800-4-RIDGID (1-800-474-3443) or E-mail us at info@ridgidvac.com if any parts are damaged or missing.

Carton Contents List

Key	Description	Qty
A	Wet/Dry Vac Assembly.....	1
B*	Filter Nut	1
C*	Filter Plate.....	1
D*	VF5000 Filter	1
E*	Filter Cage	1
F*	Float	1
G	Tug-A-Long Hose.....	1
H	Utility Nozzle	1
J	Wet Nozzle.....	1
K	Car Nozzle	1
L	Extension Wands	2
M	Owner's Manual.....	1

* These items may come preassembled. If they are not present in the carton check the vac power head to see if they are preassembled.

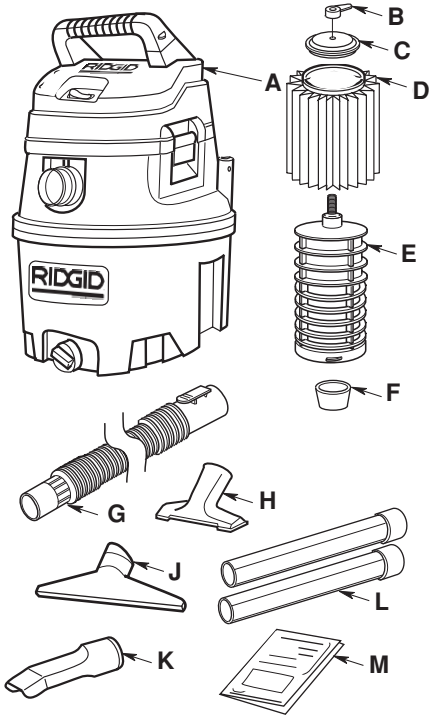

Key	Description	Qty
Carton containing the following parts:		
N	Accessory Storage Bag	1
P	Caster Foot, Front.....	2
Q	Caster Foot, Rear	2

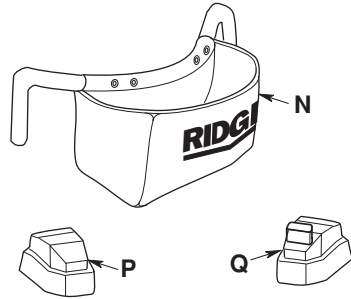

Key	Description	Qty
Bag of Loose Parts -		
Containing the following:		
R	2" Caster	4
S	Screw, Type AB #10 x 1-3/4	4

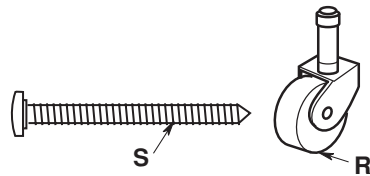

Replacement Filter Assembly

1. Carefully slide the filter over the filter cage, sliding it over the center ring covering the 3 slots until the filter stops against the lid.
2. Place filter nut and filter plate onto threaded stud and tighten it down. Finger tighten only.

NOTE: Lever of filter nut should be away from plate as shown.

IMPORTANT: Do not overtighten as this may deform or crack the filter cage, or filter.

NOTE: If filter cage needs to be removed, because the float is placed in the wrong way, use a flat blade screwdriver and insert the blade near one of the tabs between the filter cage and the center ring of the lid. Pry the tab out of the slot. Tilt the cage and lift away from the lid. To replace, follow the assembly instructions below:

WARNING: For your own safety, never connect plug to power source outlet until all assembly steps are complete and you have read and understood the safety and operation instructions. Do not operate vac with any parts damaged or missing.

1. Place the float over the opening in the center of the lid with the words "This Side Towards Lid" laying face down over the hole.

WARNING: To avoid personal injury or damage to vac be sure to keep hands, fingers, or any other foreign objects out of the center opening when assembling the float .

2. Line up filter cage tabs with slots in the center ring of the lid.
3. Push on the filter cage until the tabs snap into slots for a secure fit.

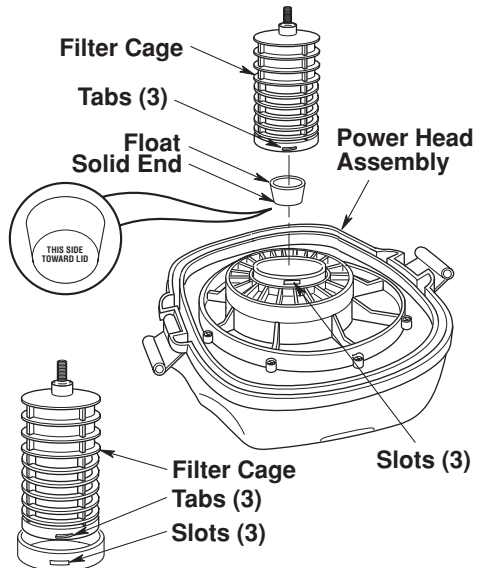
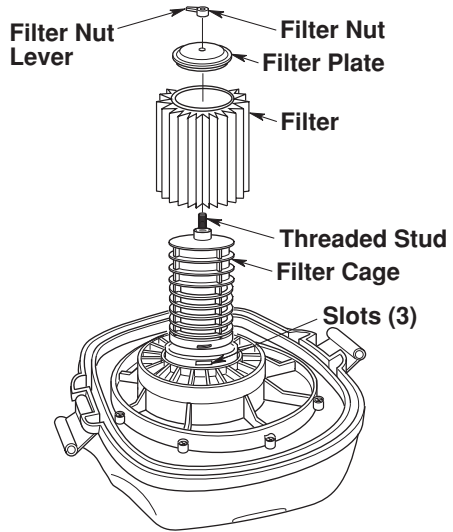

Drum/Caster Foot Assembly

If any parts are missing or damaged contact Customer Service.

Do not assemble until you have all the parts.

1. Insert the front and rear caster feet into the bottom of drum as shown. Light taps with a mallet or hammer may be needed to fully seat both caster feet.

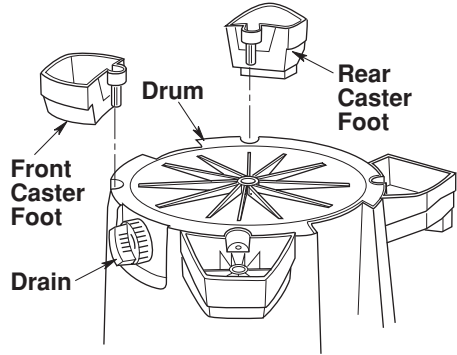

2. Install (4) #10 x 1-3/4" screws into matching holes on both front and rear caster feet, securing them to the bottom of the drum. Tighten screws until just snug. Do not over tighten as this may tend to deform the caster feet.

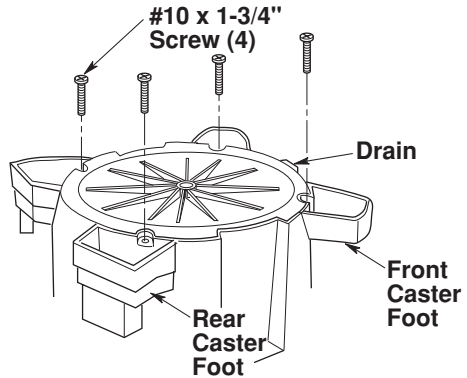

3. Insert the caster stem into each of the caster feet, as shown.

4. Push on the caster until the ball on the caster stem is inserted all the way into the socket. You will be able to hear the ball snap into the socket and the caster will swivel easily when positioning is correct.

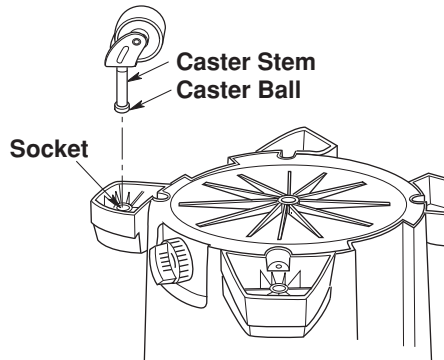

Accessory Storage Bag

Installing Accessory Storage Bag

1. Position rods of accessory storage bag directly over accessory rod receptacles in dust drum.
2. Slide rods of accessory storage bag into accessory rod receptacles until fully seated.

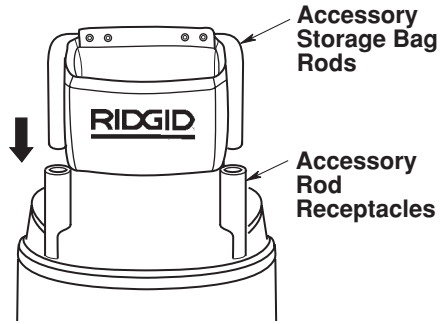

Removing Accessory Storage Bag

1. Pull straight up on rods of accessory storage bag until bag is loose.

NOTE: Powerhead will need to be removed before accessory storage bag can be removed.

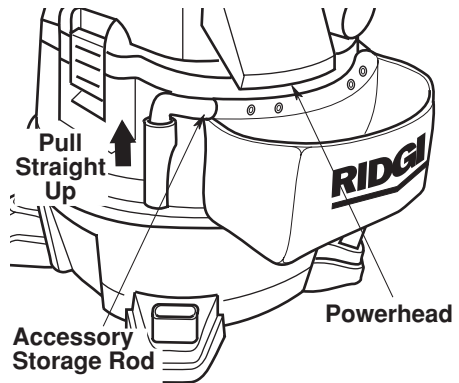

Wet/Dry Vac Assembly

1. Position the powerhead assembly on the drum/caster foot assembly as shown (assembled earlier).
2. Rotate both latches down and press until you hear them snap over the flanges on the drum.

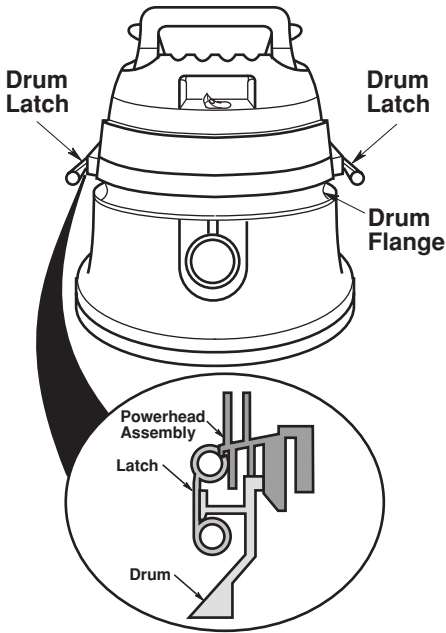

Insert Hose

Insert the push button end of the "Tug-A-Long" hose into the inlet of the vac. The hose should snap into place. To remove the hose from the vac, press the release button in the hose assembly and pull the hose out of the vac inlet, as shown.

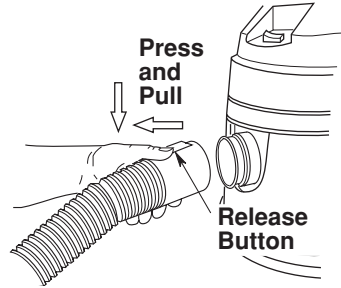

Operation

WARNING

To reduce the risk of fire or explosion, do not operate this vac in areas with flammable gases, vapors or explosive dust in the air. Flammable gases or vapors include but are not limited to; lighter fluid, solvent type cleaners, oil-base paints, gasoline, alcohol or aerosol sprays. Explosive dusts include but are not limited to; coal, magnesium, grain or gun powder. Do not vacuum explosive dust, flammable or combustible liquids or hot ashes. Do not use this vac as a sprayer. To reduce the risk of health hazards from vapors or dusts, do not vacuum toxic materials.

CAUTION: To reduce risk of hearing damage, wear ear protectors when using the vac for extended hours or when using it in a noisy area. The operation of any utility vac can result in foreign objects being blown into the eyes, which can result in severe eye damage. Always wear safety goggles complying with ANSI Z87.1 (or in Canada, CSA Z94.3-99) shown on Package before commencing operation. Safety Goggles are available at many local retail stores.

Utility Nozzle - General purpose nozzle for most vacuuming applications.

Wet Nozzle - Used for wet pickup on smooth surfaces to pick up liquid and dry the surface in one stroke.

Car Nozzle - Dry pickup nozzle for car interiors and most upholstery cleaning.

Extension Wands - These wands can be connected together and provides additional length for more reach.

Hose - Provides transfer of vacuum or blowing capability to work site. Provides the means of attaching extension wands and nozzles.

To reduce the risk of electric shock, this appliance has a polarized plug (one blade is wider than the other). This plug will fit in a polarized outlet only one way. If the plug does not fit fully in the outlet, reverse the plug. If it still does not fit, contact a qualified electrician to install the proper outlet. Do not change the plug in any way.

After you plug the power cord into the outlet, turn the unit on by pushing the switch from position "O" to position "I". The symbols used on the switch actuator are international "On & Off" symbols. "O" is the symbol for "OFF" and "I" is the symbol for "ON".

 = OFF |  = ON

Familiarize yourself with the accessories included with the vac. Each accessory may be used in various ways for vacuuming and blowing debris. Here is a list of the accessories and their uses.

Vacuuming Dry Materials

1. The filter must always be in correct position to reduce the risk of leaks and possible damage to vac.
 2. Your Wet/Dry Vac comes with the VF5000 Fine Dust Filter installed. When using your vac to pick up very fine dust, it will be necessary for you to empty the drum and clean the filter at more frequent intervals to maintain peak vac performance.
- NOTE:** A dry filter is necessary to pick up dry material. If you use your vac to pick up dust when the filter is wet, the filter will clog quickly and be very difficult to clean.
3. If your filter is wet but you need to use the vac to pick up dry material, you can quickly dry the filter by running the vac without hose attached for about 10 minutes. The clean air rushing through the vac will help dry the filter.

Operation (continued)

Vacuumping Liquids

IMPORTANT:

1. When picking up small amounts of liquid the filter may be left in place.
2. When picking up large amounts of liquid we recommend that the filter be removed. If the filter is not removed, it will become saturated and misting may appear in the exhaust.
3. After using the vac to pick up liquids, the filter must be dried to reduce the risk of possible mildew and damage to the filter.
4. When the liquid in the drum reaches a predetermined level, the float mechanism will rise automatically to cut off air-flow. When this happens, turn off the vac, unplug the power cord, and empty the drum. You will know that the float has risen because vac airflow ceases and the motor noise will become higher in pitch, due to increased motor speed.

IMPORTANT: To reduce the risk of damage to the vac, do not run motor with float in raised position.

Emptying the Drum

WARNING: To reduce the risk of injury from accidental starting, unplug power cord before emptying the drum.

WARNING: To reduce the risk of back injury or falls, do not lift a vac heavy with liquid or debris. Scoop or drain enough contents out to make the vac light enough to lift comfortably.

1. The vac comes equipped with a drain for easy emptying of liquids. Simply unscrew the drain cap and lift the opposite side slightly to empty the drum.
2. Another option is to remove the powerhead assembly.
3. Lay powerhead assembly aside on a clean area while emptying drum.
4. Dump the drum contents into the proper waste disposal container.

Moving the Wet/Dry Vac

Should it become necessary to pick the vac up to move it, the handle on the sides of the dust drum are used to lift. To maneuver the vac, the push/pull handle on the powerhead of the unit should be used.

Blowing Feature

Your vac features a blowing port. It can blow sawdust and other debris. Follow the steps below to use your vac as a blower.

WARNING: Always wear safety goggles complying with ANSI Z87.1 (or in Canada, CSA Z94.3-99) before using as a blower.

WARNING: To reduce the risk of injury to bystanders, keep them clear of blowing debris.

1. Locate blowing port of your vac.
2. Insert the locking end of the tug-along hose into the blowing port of the vac. The hose should snap into place.
3. (Optional) Attach extension wand to opposite end of hose, then place the car nozzle on the wand.
4. Turn vac on and you are ready to use your vac as a blower.

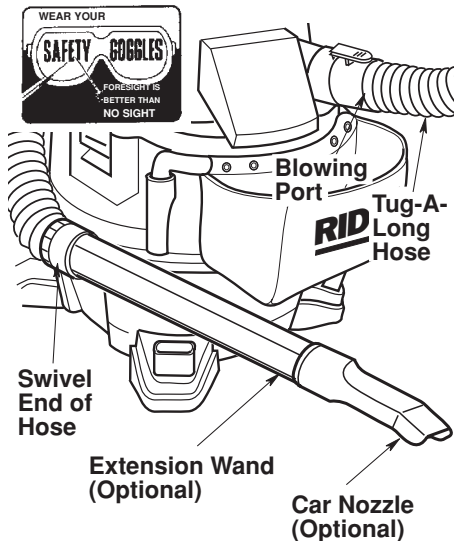

Accessory Storage

Your accessories may be stored in the accessory storage bag, or in the two locations on the rear caster feet.

NOTE: Insert male end of extension wand into the holder sleeve as shown.

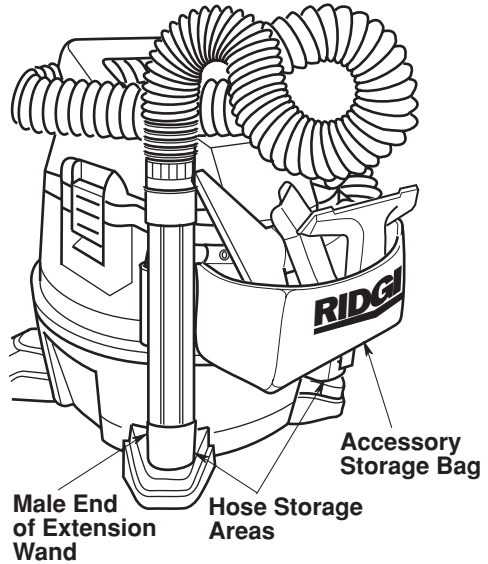

Cord Wrap

When vacuuming is complete, unplug the cord and wrap it around the power assembly as shown. The cord should wrap under the pull handle (above the inlet) and around and under the cord wrap of the motor cover.

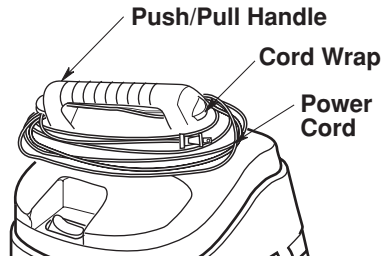

Maintenance

Filter

WARNING: To reduce the risk of injury from accidental starting, unplug power cord before changing or cleaning filter.

Your 14 Gallon Professional Wet/Dry Vac is supplied with RIDGID's VF5000 Fine Dust Filter. Replacement VF5000 Fine Dust Filters are available where you purchased your vac. Ask for the RIDGID VF5000 Fine Dust Filter.

NOTE: The filter is made of high quality paper designed to stop very small particles of dust. The filter can be used for dry pick up or small amounts of liquid. Handle the filter carefully when removing to clean or installing it. Creases in the filter pleats may occur from installation but will not affect the performance of the filter.

WARNING: Do not remove the filter cage. It is there to help prevent your fingers from getting into the blower wheel.

Removal

To remove the filter for cleaning or replacement, unscrew the filter nut from the filter cage, remove filter plate and lift off filter.

IMPORTANT: To avoid damage to the blower wheel and motor, always reinstall the filter before using the vac for dry material pick-up.

Cleaning A Dry Filter

NOTE: For best cleaning results due to accumulated dust, clean the filter in an open area. Cleaning SHOULD be done outdoors and not in the living quarters.

1. Remove filter from vac. Gently tap filter against the inside wall of your dust drum. The debris will loosen and fall.
2. For thorough cleaning of dry filter with fine dust (no debris), run water through it as described under "Cleaning A Wet Filter".

Cleaning A Wet Filter

After filter is removed, run water through the filter from a hose or spigot. Take care that water pressure from the hose is not strong enough to damage filter. Remember: To dry a filter quickly, reinstall the filter on the vac and allow the unit to run for approximately 10 minutes. The clean air rushing through the filter will dry it.

IMPORTANT: After cleaning, check the filter for tears or small holes. Do not use a filter with holes or tears in it. Even a small hole can cause a lot of dust to come out of your vac.

IMPORTANT: If your filter is damaged or worn, replace it immediately.

Installation

Refer to "Replacement Filter Assembly" Section of this manual.

Allow the filter to dry before reinstalling and storing the vac.

Wet/Dry Vac

To keep your Wet/Dry Vac looking its best, clean the outside with a cloth dampened with warm water and mild soap.

To clean the drum:

1. Dump out debris.
2. Wash drum thoroughly.
3. Wipe out with dry cloth.





Castors

If your casters are noisy, you may put a drop of oil on the roller shaft to make them quieter.

WARNING: To assure product SAFETY and RELIABILITY, repairs and adjustments should be performed by Independent Service Centers, always using RIDGID replacement parts.

Filter Replacement

Which Replacement Filter Meets Your Needs?

			
<p>Choosing a filter is as easy as 1, 2, 3...</p>	<p>Standard Filter</p>	<p>Filter System with Microban[®] antimicrobial product protection Fights and inhibits the growth of mold, mildew and bacteria that can shorten filter life</p>	<p>Filter System with Microban[®] antimicrobial product protection Fights and inhibits the growth of mold, mildew and bacteria that can shorten filter life</p>
<p>Applications</p>	<p>VF4000</p>	<p>STEP UP VF5000</p>	<p>STEP UP VF6000</p>
<ul style="list-style-type: none"> • Sawdust 	<p>✓</p>	<p>✓</p>	<p>✓</p>
<ul style="list-style-type: none"> • Wet Pick-up 	<p>✓</p>	<p>✓</p>	<p>✓</p>
<ul style="list-style-type: none"> • Typical Basement, Garage or Car Dirt 	<p>✓</p>	<p>✓</p>	<p>✓</p>
<ul style="list-style-type: none"> • Drywall Dust 		<p>✓</p>	<p>✓</p>
<ul style="list-style-type: none"> • Cold* Ashes <ul style="list-style-type: none"> - BBQ Grill - Fireplace 		<p>✓</p>	<p>✓</p>
<p>* DO NOT VACUUM ANYTHING THAT IS BURNING OR SMOKING, SUCH AS CIGARETTES, MATCHES OR HOT ASHES.</p>			
<ul style="list-style-type: none"> • Antimicrobial Protection 		<p>Microban[®]</p>	<p>Microban[®]</p>
<ul style="list-style-type: none"> • Fine Indoor Particles <ul style="list-style-type: none"> - Pet Dander - Furnace Filter - Dryer Lint - Upholstery 			<p>HEPA TRAPS 99.97% OF PARTICLES DOWN TO .3 MICRONS</p>
<ul style="list-style-type: none"> • Cement Dust 			<p>HEPA</p>
<ul style="list-style-type: none"> • Pollen/Allergens 			<p>HEPA</p>

MICROBAN is a registered trademark of Microban Products Company

MAXIMIZE VACUUM PERFORMANCE WITH A NEW FILTER
Typical Replacement Frequency is 2 Times Per Year

MAXIMIZE VACUUM PERFORMANCE WITH A NEW FILTER

Typical Replacement Frequency is 2 Times Per Year



Log on to www.ridgidvac.com/filterclub to Join Our Filter Club and/or Enter Our \$500 Home Depot Gift Card Sweepstakes.

(No Need to Join the Filter Club to Win)



Keep Your Environment Clean!

Repair Parts

14 Gallon Professional Wet/Dry Vac Model Number WD14500

RIDGID parts are available on-line at www.ridgidparts.com

Always order by Part Number - Not by Key Number

Key No.	Part No.	Description
1	830564	Actuator, Switch
2	813213	Switch, Toggle
3	830701	Motor Cover Assembly
4	830566	Motor Exhaust
5	509776-7	Motor Assembly (Includes Keys 12 through 15)
6	829718-8	Cord Assembly
7	819260-7	Lead Assembly
8	830609	Foam Pad
9	830567-1	Lid Assembly (Includes Keys 8 and 11)
10	820563-5	Screw, Pan Head Type "AB" #10 x 1-1/4
11	826387	Drum Latch
12	818961	Spacer
13	818413-2	Blower Wheel
14	315534-1	Washer
15	826817	Nut, Hex Flange 5/16-18
16	829692	Collector Assembly
17	820563-4	Screw, Pan Head Serrated Type "AB" #10 x 3/4
18	823200A	Float
19	823201-1	Filter Cage
20	VF5000	Filter - VF5000 Fine Dust
21	73317	Filter Plate
22	73316	Filter Nut
23	830717	Accessory Storage Bag
24	830683-1	Dust Drum Assembly
25	825881-5	Drain Cap
26	830716	Caster Foot, Rear
27	820563-12	Screw Type "AB" #10 x 1-3/4
28	830715	Caster Foot, Front
29	29776	Caster
30	VT2509	† Utility Nozzle
31	VT2503	† Car Nozzle
32	VT2510	† Wet Nozzle (Includes Key 33)
33	822256	† Squeegee
34	826356-5	† Hose Assembly
35	VT2508	† Extension, Handle
36	509850	Bag of Loose Parts (Not Illustrated) (Includes Keys 27 and 29)
37	SP6542	Owner's Manual

† These replacement parts may be available where you purchased your vac.

RIDGID parts are available on-line at www.ridgidparts.com

WARNING

SERVICING OF DOUBLE-INSULATED WET/DRY VAC

In a double-insulated Wet/Dry Vac, two systems of insulation are provided instead of grounding. No grounding means is provided on a double-insulated appliance, nor should a means for grounding be added. Servicing a double-insulated Wet/Dry Vac requires extreme care and knowledge of the system, and should be done only by qualified service personnel. Replacement parts for a double-insulated Wet/Dry Vac must be identical to the parts they replace. Your double-insulated Wet/Dry Vac is marked with the words "DOUBLE INSULATED" and the symbol  (square within a square) may also be marked on the appliance.

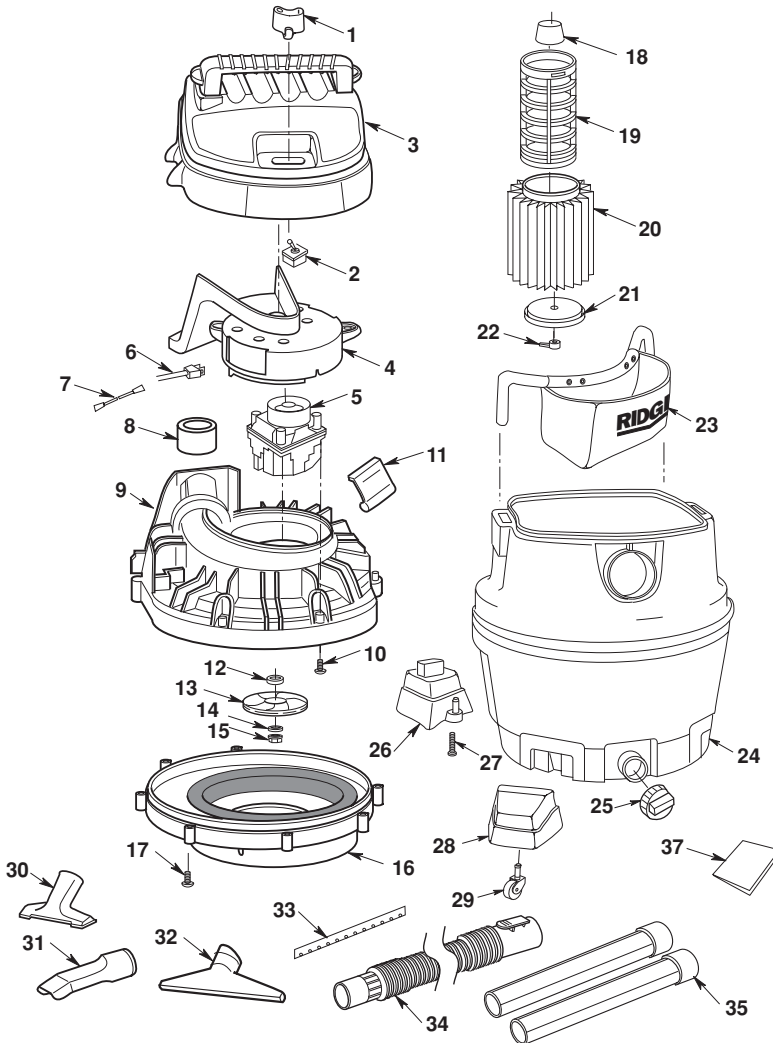



What is covered

RIDGID® tools are warranted to be free of defects in workmanship and material.

How long coverage lasts

This warranty lasts for the lifetime of the RIDGID® tool. Warranty coverage ends when the product becomes unusable for reasons other than defects in workmanship or material.

How can you get service

To obtain the benefit of this warranty, deliver via prepaid transportation the complete product to RIDGID TOOL COMPANY, Elyria, Ohio, or any authorized RIDGID® INDEPENDENT SERVICE CENTER. Pipe wrenches and other hand tools should be returned to the place of purchase.

What we will do to correct problems

Warranted products will be repaired or replaced, at RIDGID TOOL's option, and returned at no charge; or, if after three attempts to repair or replace during the warranty period the product is still defective, you can elect to receive a full refund of your purchase price.

What is not covered

Failures due to misuse, abuse or normal wear and tear are not covered by this warranty. RIDGID TOOL shall not be responsible for any incidental or consequential damages.

How local law relates to the warranty

Some states do not allow the exclusion or limitation of incidental or consequential damages, so the above limitation or exclusion may not apply to you. This warranty gives you specific rights, and you may also have other rights, which vary, from state to state, province to province, or country to country.

No other express warranty applies

This FULL LIFETIME WARRANTY is the sole and exclusive warranty for RIDGID® products. No employee, agent, dealer, or other person is authorized to alter this warranty or make any other warranty on behalf of the RIDGID TOOL COMPANY.

Stock No. WD1450
Model No. WD14500
Model and serial number may be found on the handle. You should record both model and serial numbers in a safe place for future use.

WARNING: The power cord on this product contains lead, a chemical known in the State of California to cause birth defects or other reproductive harm. *Wash hands after handling.*

**QUESTIONS OR COMMENTS? CALL
1-800-4-RIDGID (1-800-474-3443)**

www.ridgidvac.com

Please have your Model Number and Serial Number on hand when calling.



EMERSON™
Professional Tools

Emerson Tool Company
A Division Of
Emerson Electric Co.

© 2004 Emerson

Part No. SP6542

Form No. SP6542

Printed in Canada 05/04

RIDGID®

MANUAL DEL USUARIO

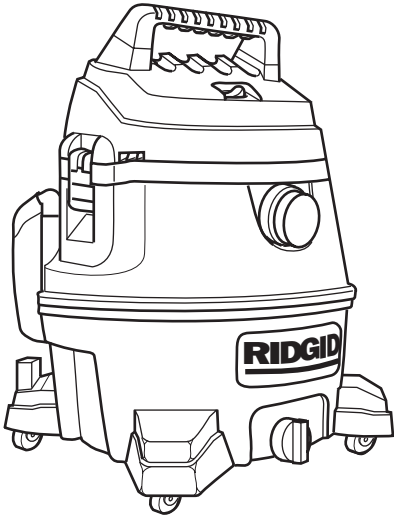

WD1450

**ASPIRADORA PARA
MOJADO/SECO
PROFESIONAL
DE 14 GALONES EE.UU./
12 GALONES CANADIENSES**

**Para su seguridad:
Lea detenidamente todas las instrucciones.
Guarde este manual para referencia futura.**

**SI TIENE PREGUNTAS O DESEA INFORMACIÓN,
CONTÁCTENOS LLAMANDO AL**

**1-800-4-RIDGID (1-800-474-3443) o
CONECTÁNDOSE A www.ridgid.com**

MAXIMICE EL RENDIMIENTO DE LA ASPIRADORA CON UN FILTRO NUEVO

**Sorteo
de Tarjetas
de Regalo de
US\$ 500**



Conéctese a...

www.ridgidvac.com/filterclub

para hacerse miembro de nuestro
Club de Filtros y/o inscribirse en
nuestro Sorteo de Tarjetas de Regalo
de Home Depot por valor de 500 dólares.



Indice

Sección	Página	Sección	Página
Indice	22	Recogida de materiales secos	
Instrucciones de seguridad importantes	22	con la aspiradora	30
Palabras de señal de seguridad	22	Recogida de líquidos con la aspiradora	31
Introducción	24	Vaciado del tambor	31
Desempaquetado y comprobación		Traslado de la aspiradora para mojado/seco	31
del contenido de la caja de cartón	24	Dispositivo de soplado	31
Herramientas necesarias	24	Almacenamiento de accesorios	32
Lista del contenido de la caja de cartón	25	Enrollado del cordón	32
Ensamblaje de un filtro de reemplazo	26	Mantenimiento	33
Ensamblaje del tambor y los pies de ruedecilla	27	Filtro	33
Ensamblaje de la bolsa de almacenamiento		Remoción	33
de accesorios	28	Limpieza de un filtro seco	33
Instalación de la bolsa de almacenamiento		Limpieza de un filtro mojado	33
de accesorios	28	Instalación	33
Remoción de la bolsa de almacenamiento		Aspiradora para mojado/seco	33
de accesorios	28	Ruedecillas	33
Ensamblaje de la aspiradora para mojado/seco	29	Reemplazo del filtro	34
Introduzca la manguera	29	Piezas de repuesto	36
Funcionamiento	30	Garantía	40

INSTRUCCIONES DE SEGURIDAD IMPORTANTES GUARDE ESTAS INSTRUCCIONES

Lea y entienda el manual del usuario y todas las etiquetas que están en la aspiradora para mojado/ seco antes de utilizar la aspiradora. La seguridad es una combinación de sentido común, mantenerse alerta y conocer cómo funciona la aspiradora. Utilice la aspiradora solamente de la manera que se describe en este manual. Para reducir el riesgo de lesiones personales o daños a la aspiradora para mojado/seco, utilice únicamente accesorios RIDGID recomendados.

Palabras de señal de seguridad

PELIGRO: significa que si no se sigue la información de seguridad, alguien **resultará** herido gravemente o morirá.

ADVERTENCIA: significa que si no se sigue la información de seguridad, alguien **podría** resultar herido gravemente o morir.

PRECAUCIÓN: significa que si no se sigue la información de seguridad, alguien **podría** resultar herido.

Al usar la aspiradora para mojado/seco, siga las precauciones básicas de seguridad, incluyendo las siguientes.

ADVERTENCIA – Para reducir el riesgo de incendio, sacudidas eléctricas o lesiones:

- No haga funcionar la aspiradora desatendida.
- No exponga la aspiradora a la lluvia. Almacénela en interiores.
- No utilice esta aspiradora para mojado/seco para la recogida ni cerca de líquidos o gases inflamables o combustibles ni vapores explosivos, como gasolina u otros combustibles, líquido encendedor, limpiadores, pinturas a base de aceite, gas natural, hidrógeno, o polvos explosivos, como polvo de carbón, polvo de magnesio, polvo de grano de cereal o pólvora. Las chispas que se generan dentro del motor pueden incendiar los vapores o los polvos inflamables.
- No recoja con la aspiradora nada que esté ardiendo o humeando, como cigarrillos, fósforos o cenizas calientes.
- Si la aspiradora para mojado/seco no funciona como debe hacerlo, si le faltan piezas, si se ha caído o dañado, si se ha dejado a la intemperie o si se ha caído al agua, devuélvala a un Centro de Servicio Autorizado.

- Para reducir el riesgo de que se produzcan peligros para la salud causados por vapores o polvos, no recoja con la aspiradora materiales tóxicos.
- No use ni almacene la aspiradora para mojado/seco cerca de materiales peligrosos.
- Para reducir el riesgo de caídas, tenga cuidado adicional al limpiar en escaleras.
- No permita que la aspiradora se utilice como juguete. Se necesita prestar máxima atención cuando sea utilizada por niños o cerca de éstos.
- Mantenga el cordón alejado de las superficies calientes.
- No desenchufe la aspiradora tirando del cordón. Para desenchufarla, agarre el enchufe, no el cordón.
- No utilice la aspiradora si tiene dañado el cordón, el enchufe u otras piezas.
- No tire del cordón ni lleve la aspiradora por el cordón, no utilice el cordón como asa, no cierre una puerta sobre el cordón ni tire del cordón alrededor de bordes afilados o esquinas afiladas.
- No utilice la aspiradora para mojado/seco sobre el cordón.
- No maneje el enchufe ni la aspiradora para mojado/seco con las manos mojadas.
- No utilice esta aspiradora para mojado/seco si tiene el filtro desgarrado o si no tiene el filtro instalado, excepto para recoger líquidos de la manera que se describe en la sección de este manual sobre utilización de la aspiradora.
- No abandone la aspiradora para mojado/seco cuando esté enchufada. Desenchúfela del tomacorriente cuando no la esté utilizando y antes de realizar servicio de ajustes y reparaciones. Apague la aspiradora para mojado/seco antes de desenchufarla.
- Para reducir el riesgo de lesiones debidas a un arranque accidental, desenchufe el cordón de energía antes de cambiar o limpiar el filtro.
- No ponga ningún objeto en las aberturas de ventilación. No recoja nada con la aspiradora cuando cualquiera de las aberturas de ventilación esté bloqueada; manténgalas libres de polvo, pelusa, pelo o cualquier cosa que pueda reducir el flujo de aire.
- Mantenga el pelo, la ropa holgada, los dedos y todas las partes del cuerpo alejados de las aberturas y de las piezas móviles.

Cuando utilice la aspiradora como soplador:

- Dirija la descarga de aire solamente hacia el área de trabajo.
- No dirija el aire hacia las personas que estén presentes.
- Mantenga alejados a los niños cuando esté usando la aspiradora como soplador.
- No utilice el soplador para ningún trabajo que no sea soplar suciedad y residuos.
- No utilice la aspiradora para mojado/seco como un rociador.

Esta aspiradora para mojado/seco tiene aislamiento doble, lo cual elimina la necesidad de un sistema independiente de conexión a tierra. Utilice piezas de repuesto idénticas. Lea las instrucciones de servicio de revisión de las aspiradoras para mojado/seco con aislamiento doble antes de realizar dicho servicio.

Precaución:

Siga las siguientes advertencias que aparecen en la caja del motor de la aspiradora para mojado/seco.

 AISLAMIENTO DOBLE.
NO SE REQUIERE CONEXION A TIERRA.
CUANDO HAGA SERVICIO DE REVISIÓN DE LA ASPIRADORA, UTILICE ÚNICAMENTE PIEZAS DE REPUESTO IDÉNTICAS.

ADVERTENCIA: Para reducir el riesgo de sacudidas eléctricas, no exponga la aspiradora a la lluvia y guárdela en interiores.

ADVERTENCIA: Para su propia seguridad, lea y entienda el manual del usuario. No haga funcionar la aspiradora desatendida. No recoja cenizas calientes, brasas, materiales tóxicos, materiales inflamables ni otros materiales peligrosos. No use la aspiradora alrededor de líquidos ni vapores explosivos.

- No recoja con la aspiradora polvo de pared de tipo seco ni hollín frío o ceniza fría de chimenea cuando ésta esté equipada con un filtro para mojado/seco estándar. Este polvo es muy fino, por lo que no será atrapado por el filtro y podría causar daños. Consulte la sección "Reemplazo del filtro" para realizar la selección del filtro apropiado.

El funcionamiento de cualquier aspiradora de uso general puede dar como resultado que salgan proyectados objetos extraños hacia los ojos, lo cual puede causar daños graves en los ojos. Use siempre anteojos de seguridad (no use gafas) que cumplan con la norma ANSI Z87.1 (o en Canadá, con la norma CSA Z94.3-99) mostrados en el paquete. Las gafas corrientes sólo tienen lentes resistentes a los golpes. No son gafas de seguridad. Los anteojos de seguridad se encuentran disponibles en muchas tiendas minoristas locales. Las gafas o los anteojos que no cumplan con la norma ANSI o CSA podrían causarle lesiones graves al romperse.



Para reducir el riesgo de daños a la audición, use protectores de oídos cuando utilice la aspiradora durante muchas horas seguidas o cuando la emplee en un área ruidosa.

Para operaciones que generan polvo, use una máscara antipolvo.

Utilice únicamente cordones de extensión que tengan capacidad nominal para uso a la intemperie. Los cordones de extensión que estén en malas condiciones o cuyo tamaño de alambre sea demasiado pequeño pueden conllevar peligros de incendio y sacudidas eléctricas. Cuando utilice un cordón de extensión, asegúrese de que esté en buenas condiciones. La utilización de cualquier cordón de extensión causará algo de pérdida de potencia. Para mantener la pérdida al mínimo, utilice la tabla que aparece a continuación para seleccionar el cordón de extensión con el tamaño de cable mínimo.

Longitud del cordón de extensión	Calibre del cable (A.W.G.)
0-50 pies	14
50-100 pies	12

Introducción

Esta aspiradora para mojado/seco está diseñada para uso doméstico solamente. La aspiradora para mojado/seco está provista de un filtro de dos etapas de alta eficiencia. Puede utilizarse no sólo para recoger materiales como serrín y grava, sino también para recoger material ultrafino, como polvo de pared de tipo seco y cenizas de chimenea frías. Los materiales que son tan pequeños como éstos atravesarían los filtros tradicionales. Consulte la sección "Reemplazo del filtro" para realizar la selección del filtro apropiado.

NOTA IMPORTANTE Por favor, léala cuidadosamente

Las sacudidas de electricidad estática son comunes en áreas secas o cuando la humedad relativa del aire es baja. Para reducir sacudidas de electricidad estática en su hogar, el mejor remedio es añadir humedad al aire con un humidificador de consola.

Desempaquetado y comprobación del contenido de la caja de cartón

Herramientas necesarias



Destornillador Phillips

Consulte el dibujo de ensamblaje para averiguar el posicionamiento de las piezas.

Saque todo el contenido de la caja de cartón. Asegúrese de que no falte ningún artículo utilizando la lista del contenido de la caja. Llame al 1-800-4-RIDGID (1-800-474-3443) o comuníquese con nosotros por correo electrónico a info@ridgidvac.com si alguna pieza está dañada o falta.

Lista del contenido de la caja de cartón

Clave	Descripción	Cant.
A	Ensamblaje de la aspiradora para mojado/seco	1
B*	Tuerca del filtro	1
C*	Placa del filtro	1
D*	Filtro VF5000	1
E*	Jaula del filtro	1
F*	Flotador	1
G	Manguera arrastrable	1
H	Boquilla de uso general	1
J	Boquilla para mojado	1
K	Boquilla para auto	1
L	Tubos extensores	2
M	Manual del usuario	1

* Estos artículos pueden venir preensamblados. Si no están presentes en la caja de cartón, compruebe el cabezal del motor de la aspiradora para ver si están preensamblados.

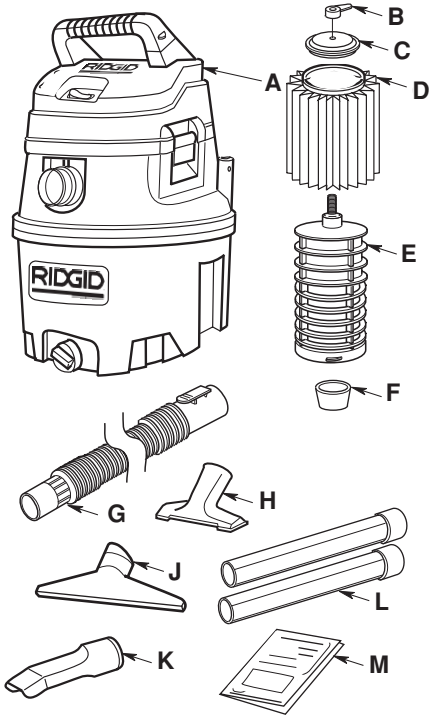

Clave	Descripción	Cant.
-------	-------------	-------

Caja de cartón que contiene las piezas siguientes:

N	Bolsa de almacenamiento de accesorios	1
P	Pie de ruedecilla delantero	2
Q	Pie de ruedecilla trasero	2

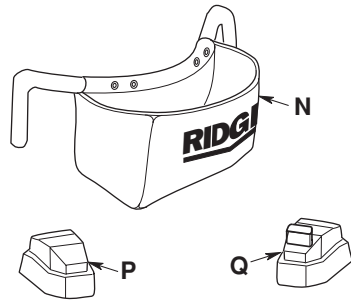

Clave	Descripción	Cant.
-------	-------------	-------

Bolsa de piezas sueltas que contiene lo siguiente:

R	Ruedecilla de 2 pulgadas	4
S	Tornillo de tipo AB No. 10 x 1-3/4	4

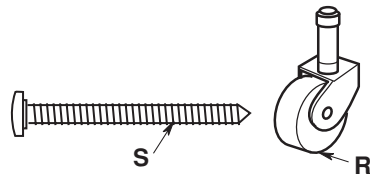

Ensamblaje de un filtro de reemplazo

1. Deslice cuidadosamente el filtro sobre la jaula del filtro, deslizándolo sobre el anillo central que cubre las 3 ranuras hasta que el filtro se detenga contra la tapa.
2. Coloque la tuerca del filtro y la placa del filtro en el espárrago roscado y apriete la tuerca hacia abajo. Apriétela solamente con los dedos.

NOTA: La palanca de la tuerca del filtro debe estar alejada de la placa, de la manera que se muestra en la ilustración.

IMPORTANTE: No apriete excesivamente la tuerca, ya que esto puede deformar o agrietar la jaula del filtro o el filtro.

NOTA: En caso de que sea necesario quitar la jaula del filtro debido a que el flotador esté colocado de manera incorrecta, utilice un destornillador de hoja plana e introduzca la hoja cerca de una de las lengüetas entre la jaula del filtro y el anillo central de la tapa. Haga palanca hacia afuera en la lengüeta hasta sacarla de la ranura. Incline la jaula y levántela para separarla de la tapa. Para colocar de nuevo la jaula, siga las instrucciones de ensamblaje que aparecen más adelante.

ADVERTENCIA: Para su propia seguridad, nunca conecte el enchufe al tomacorriente de la fuente de energía hasta que haya completado todos los pasos de ensamblaje y haya leído y entendido las instrucciones de seguridad y utilización. No utilice la aspiradora si alguna de sus piezas está dañada o falta.

1. Coloque el flotador sobre la abertura que está en el centro de la tapa con las palabras "Este lado hacia la tapa" orientadas hacia abajo sobre el agujero.

ADVERTENCIA: Para evitar lesiones personales o daños a la aspiradora, asegúrese de mantener las manos, los dedos o cualquier otro objeto extraño fuera de la abertura central cuando ensamble el flotador.

2. Alinee las lengüetas de la jaula del filtro con las ranuras del anillo central de la tapa.
3. Empuje sobre la jaula del filtro hasta que las lengüetas se acoplen a presión en las ranuras para lograr un encaje seguro.

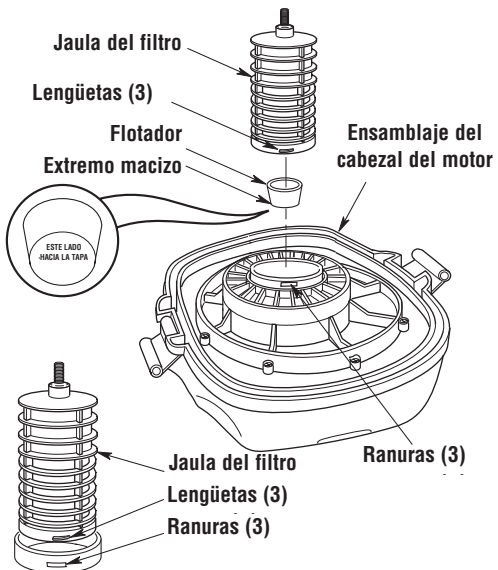
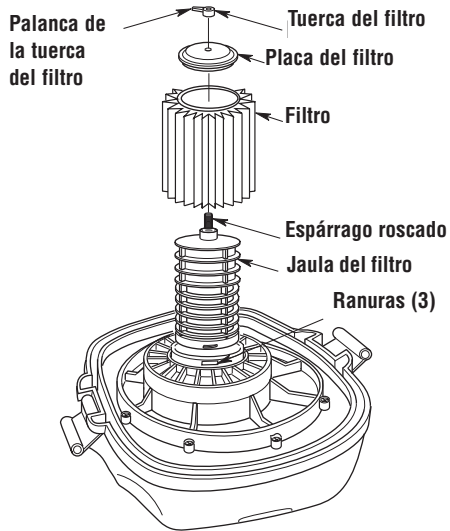

Ensamblaje del tambor y los pies de ruedecilla

Si cualquiera de las piezas falta o está dañada, póngase en contacto con Servicio al Cliente.

No monte la aspiradora hasta que tenga todas las piezas.

1. Introduzca los pies de ruedecilla delanteros y traseros en la parte inferior del tambor, de la manera que se muestra en la ilustración. Es posible que sea necesario dar unos golpes ligeros con un mazo o un martillo para asentar completamente ambos pies de ruedecilla.

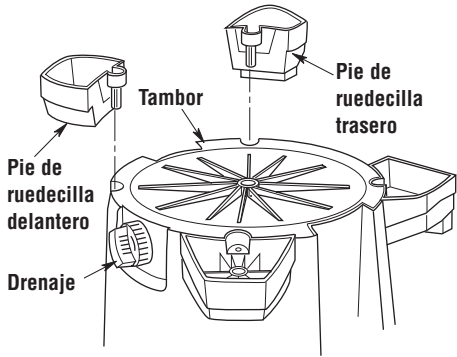

2. Instale (4) tornillos No. 10 x 1-3/4 de pulgada en los agujeros correspondientes que están tanto en los pies de ruedecilla delanteros como traseros, sujetándolos firmemente a la parte inferior del tambor. Apriete los tornillos sólo hasta que queden perfectamente ajustados. No los apriete demasiado, ya que esto podría tender a deformar los pies de ruedecilla.

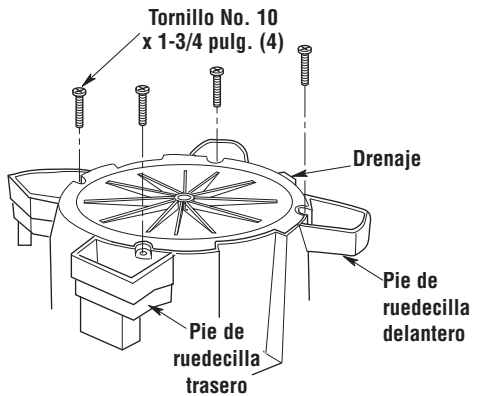

3. Introduzca el vástago de ruedecilla en cada pie de ruedecilla, de la manera que se muestra en la ilustración.
4. Empuje sobre la ruedecilla hasta que la bola del vástago de la ruedecilla esté introducida completamente en el receptáculo. Usted podrá oír como la bola se acopla a presión en el receptáculo y la ruedecilla girará fácilmente cuando el posicionamiento sea correcto.

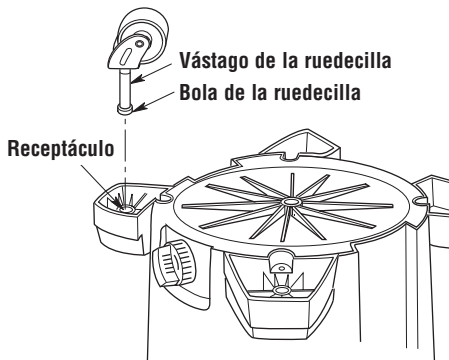

Bolsa de almacenamiento de accesorios

Instalación de la bolsa de almacenamiento de accesorios

1. Posicione las varillas de la bolsa de almacenamiento de accesorios directamente sobre los receptáculos para las varillas de la bolsa de accesorios ubicados en el tambor para polvo.
2. Deslice las varillas de la bolsa de almacenamiento de accesorios al interior de los receptáculos para las varillas de la bolsa de accesorios hasta que las varillas estén completamente asentadas.

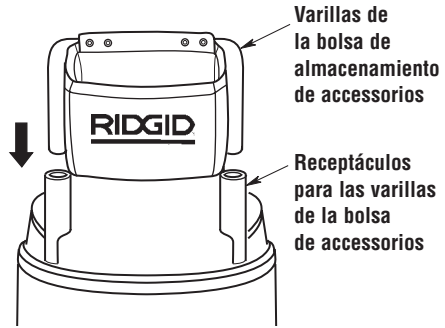

Remoción de la bolsa de almacenamiento de accesorios

1. Tire directamente hacia arriba de las varillas de la bolsa de almacenamiento de accesorios hasta que la bolsa esté floja.

NOTA: Será necesario quitar el cabezal del motor antes de que se pueda quitar la bolsa de almacenamiento de accesorios.

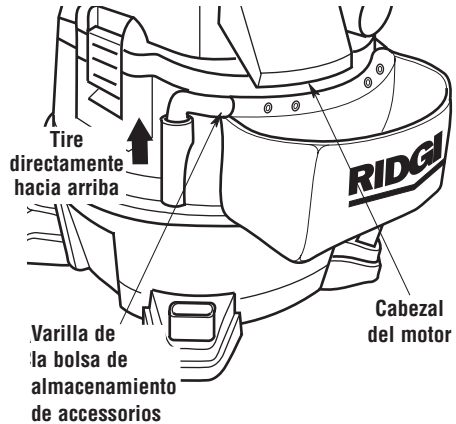

Ensamblaje de la aspiradora para mojado/seco

1. Posicione el ensamblaje del cabezal del motor sobre el ensamblaje del tambor y los pies de ruedecilla, de la manera que se muestra en la ilustración (ensamblado anteriormente).
2. Gire ambos pestillos hacia abajo y presione hasta que los oiga acoplarse a presión sobre las pestañas del tambor.

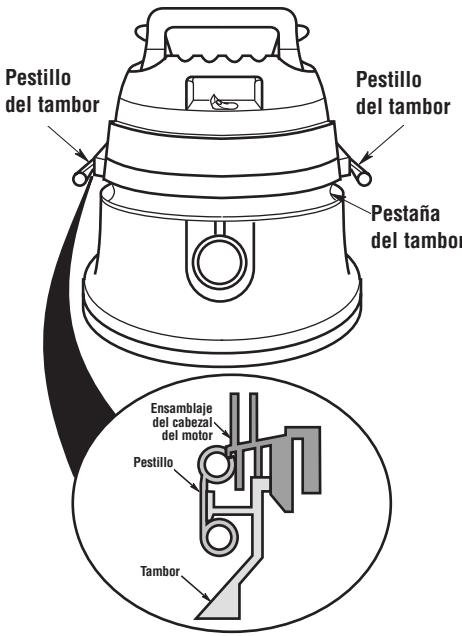

Introduzca la manguera

Introduzca el extremo con botón pulsador de la manguera "arrastrable" en la entrada de la aspiradora. La manguera debe acoplarse a presión en su sitio. Para quitar la manguera de la aspiradora, oprima el botón de liberación que está en el ensamblaje de la manguera y tire de la manguera hasta sacarla de la entrada de la aspiradora, de la manera que se muestra en la ilustración.

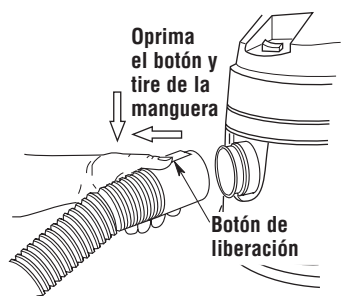

Funcionamiento

ADVERTENCIA

Para reducir el riesgo de incendio o explosión, no utilice esta aspiradora en áreas en las que haya gases o vapores inflamables, ni polvo explosivo en el aire. Los gases o vapores inflamables incluyen pero no están limitados a: líquido encendedor, limpiadores tipo disolvente, pinturas a base de aceite, gasolina, alcohol o rociadoras de aerosol. Los polvos explosivos incluyen pero no están limitados a: carbón, magnesio, grano de cereal o pólvora. No recoja con la aspiradora polvo explosivo, líquidos inflamables o combustibles, ni cenizas calientes. No utilice esta aspiradora como rociador. A fin de reducir los peligros para la salud debidos a vapores o polvos, no recoja con la aspiradora materiales tóxicos.

PRECAUCION: Para reducir el riesgo de daños a la audición, use protectores de oídos al utilizar la aspiradora o durante muchas horas seguidas o al emplearla en un área ruidosa. El funcionamiento de cualquier aspiradora de uso general puede tener como resultado que salgan proyectados hacia los ojos objetos extraños, lo cual puede producir daños graves en los ojos. Use siempre anteojos de seguridad que cumplan con la norma ANSI Z87.1 (o en Canadá, con la norma CSA Z94.3-99) mostrados en el paquete antes de comenzar el funcionamiento. Los anteojos de seguridad se encuentran disponibles en muchas tiendas minoristas locales.

Para reducir el riesgo de sacudidas eléctricas, este aparato electrodoméstico tiene un enchufe polarizado (una hoja es más ancha que la otra). Este enchufe entrará en un tomacorriente polarizado solamente de una manera. Si el enchufe no entra por completo en el tomacorriente, déle la vuelta. Si sigue sin entrar, póngase en contacto con un electricista competente para instalar el tomacorriente adecuado. No haga ningún tipo de cambio en el enchufe.

Después de enchufar el cordón de energía en el tomacorriente, encienda la unidad empujando el interruptor de la posición "O" a la posición "I". Los símbolos utilizados en el accionador del interruptor son los símbolos internacionales de "encendido y apagado". "O" es el símbolo de "APAGADO" y "I" es el símbolo de "ENCENDIDO".

 = APAGADO |  = ENCENDIDO

Familiarícese con los accesorios que se incluyen con la aspiradora. Cada accesorio puede usarse de diversas maneras para aspirar y soplar residuos. A continuación hay una lista de los accesorios y de sus usos.

Boquilla de uso general: Boquilla que se usa en la mayoría de las aplicaciones de aspiración.

Boquilla para mojado: Se utiliza para recoger materiales mojados en superficies lisas con el fin de recoger líquidos y secar la superficie en una sola pasada.

Boquilla para auto: Boquilla para recoger materiales secos en interiores de auto y en la mayoría de limpiezas de tapicería.

Tubos extensores: Estos tubos pueden conectarse entre sí y proporcionan longitud adicional para tener más alcance.

Manguera: Proporciona transferencia de capacidad de aspiración o soplado al lugar de trabajo. Proporciona los medios para acoplar los tubos extensores y las boquillas.

Recogida de materiales secos con la aspiradora

1. El filtro debe estar siempre en la posición correcta para reducir el riesgo de fugas y posibles daños a la aspiradora.
2. La aspiradora para mojado/seco viene con el filtro VF5000 instalado. Al utilizar la aspiradora para recoger polvo muy fino, será necesario que usted vacíe el tambor y limpie el filtro a intervalos más frecuentes para mantener un rendimiento óptimo.

NOTA: Se necesita un filtro seco para recoger material seco. Si utiliza la aspiradora para recoger polvo cuando el filtro está mojado, éste se atascará rápidamente y será muy difícil limpiarlo.

3. Si el filtro está mojado pero necesita usar la aspiradora para recoger material seco, puede secar el filtro rápidamente haciendo funcionar la aspiradora sin tener la manguera colocada durante unos 10 minutos. El aire limpio que penetrará rápidamente en la aspiradora ayudará a secar el filtro.

Funcionamiento (continuación)

Recogida de líquidos con la aspiradora

IMPORTANTE:

1. Al recoger pequeñas cantidades de líquido se podrá dejar puesto el filtro.
2. Al recoger grandes cantidades de líquido recomendamos quitar el filtro. Si no se quita el filtro, éste se saturará y podrá aparecer niebla en el escape.
3. Después de usar la aspiradora para recoger líquidos, se debe secar el filtro para reducir el riesgo de posible moho y daños al filtro.
4. Cuando el líquido que se encuentre en el tambor alcance un nivel predeterminado, el mecanismo del flotador subirá automáticamente para cortar el flujo de aire. Cuando esto suceda, apague la aspiradora, desenchufe el cordón de energía y vacíe el tambor. Sabrá que el flotador ha subido porque el flujo de aire de la aspiradora cesará y subirá el tono del ruido del motor debido a que se producirá un aumento de la velocidad del mismo.

IMPORTANTE: Para reducir el riesgo de daños a la aspiradora, no tenga en marcha el motor con el flotador en la posición elevada.

Vaciado del tambor

ADVERTENCIA: Para reducir el riesgo de lesiones debidas a un arranque accidental, desenchufe el cordón de energía antes de vaciar el tambor.

ADVERTENCIA: Para reducir el riesgo de que se produzcan lesiones en la espalda o caídas, no levante la aspiradora si pesa demasiado debido a que contiene líquido o residuos. Saque o haga salir una cantidad suficiente del contenido para hacer que la aspiradora sea suficientemente liviana como para poder levantarla cómodamente.

1. La aspiradora viene equipada con un drenaje para vaciarla fácilmente de líquidos. Simplemente desenrosque la tapa del drenaje y levante ligeramente el lado opuesto para vaciar el tambor.
2. Otra opción es quitar el ensamblaje del cabezal del motor.
3. Ponga a un lado el ensamblaje del cabezal del motor en un área limpia mientras vacía el tambor.
4. Vierta el contenido del tambor en el recipiente de eliminación de residuos apropiado.

Traslado de la aspiradora para mojado/seco

En caso de que sea necesario levantar la aspiradora para trasladarla, las asas ubicadas en los lados del

tambor para polvo se usan para levantar la aspiradora. Para maniobrar la aspiradora, se debe usar el asa de empuje/tracción que está sobre el cabezal del motor de la unidad.

Dispositivo de soplado

La aspiradora cuenta con un orificio de soplado. Puede soplar aserrín y otros residuos. Siga los pasos que se indican a continuación para usar la aspiradora como soplador.

ADVERTENCIA: Use siempre anteojos de seguridad que cumplan con la norma ANSI Z87.1 (o en Canadá, con la norma CSA Z94.3-99) antes de utilizar la aspiradora como soplador.

ADVERTENCIA: Para reducir el riesgo de lesiones a las personas que estén presentes, mantenga a dichas personas alejadas de los residuos que se estén soplando.

1. Localice el orificio de soplado de la aspiradora.
2. Introduzca el extremo de fijación de la manguera arrastrable en el orificio de soplado de la aspiradora. La manguera debe acoplarse a presión en su sitio.
3. (Opcional) Acople un tubo extensor en el extremo opuesto de la manguera y luego coloque la boquilla para auto en el tubo.
4. Encienda la aspiradora y estará lista para utilizarse como soplador.

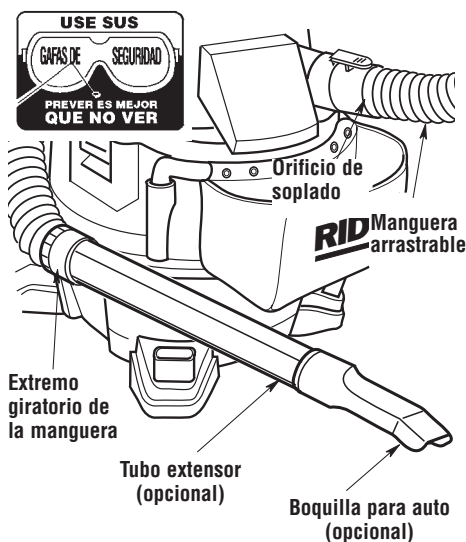

Almacenamiento de accesorios

Los accesorios se pueden almacenar en la bolsa de almacenamiento de accesorios o en las dos ubicaciones que están en los pies de ruedecilla traseros.

NOTA: Introduzca el extremo macho del tubo extensor en el manguito del portador de la manera que se muestra en la ilustración.

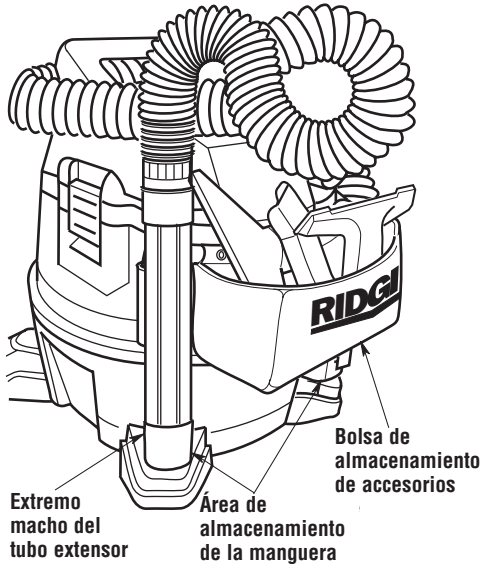

Enrollado del cordón

Cuando se haya completado la limpieza con la aspiradora, desenchufe el cordón de energía y enróllelo alrededor del ensamblaje del cabezal del motor, de la manera que se muestra en la ilustración. El cordón se debe enrollar debajo del asa de tracción (por encima de la entrada) y alrededor y debajo del enrollador del cordón ubicado en la cubierta del motor.

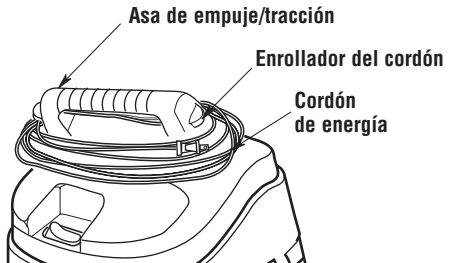

Mantenimiento

Filtro

ADVERTENCIA: Para reducir el riesgo de lesiones debidas a un arranque accidental, desenchufe el cordón de energía antes de cambiar o limpiar el filtro.

La aspiradora para mojado/seco profesional de 14 galones se suministra con un filtro para polvo fino VF5000 de RIDGID. Los filtros para polvo fino VF5000 de repuesto se pueden obtener a través del establecimiento donde usted compró la aspiradora. Pida el filtro para polvo fino VF5000 de RIDGID.

NOTA: Este filtro está hecho de papel de alta calidad diseñado para detener partículas de polvo muy pequeñas. El filtro se puede usar para recoger material seco o pequeñas cantidades de líquido. Maneje el filtro cuidadosamente al quitarlo para limpiarlo o al instalarlo. Es posible que se produzcan arrugas en los pliegues del filtro, pero dichas arrugas no afectarán el funcionamiento del filtro.

ADVERTENCIA: No quite la jaula del filtro. Está ahí para ayudar a evitar que los dedos del operador se metan en la rueda del soplador.

Remoción

Para quitar el filtro con el fin de limpiarlo o reemplazarlo, desenrosque la tuerca del filtro de la jaula del filtro, quite la placa del filtro y levante el filtro hasta quitarlo.

IMPORTANTE: Para evitar daños a la rueda del soplador y al motor, vuelva a instalar siempre el filtro antes de usar la aspiradora para recoger material seco.

Limpieza de un filtro seco

NOTA: Para lograr una limpieza óptima con el fin de eliminar el polvo acumulado en el filtro, limpie el filtro en un área abierta. La limpieza del filtro DEBE realizarse al aire libre y no en el interior de una vivienda.

1. Quite el filtro de la aspiradora. Golpee suavemente el filtro contra la pared interior del tambor para polvo. Los residuos se soltarán y caerán.
2. Para limpiar minuciosamente el filtro seco con polvo fino (sin residuos), puede hacer pasar agua a través del filtro tal como se describe bajo "Limpieza de un filtro mojado".

Limpieza de un filtro mojado

Después de quitar el filtro, haga pasar agua a través de él usando una manguera o desde una espita. Tenga cuidado de que la presión del agua procedente de la manguera no sea lo suficientemente fuerte como para dañar el filtro. Recuerde: Para secar rápidamente un filtro, reinstale el filtro en la aspiradora y deje que la unidad funcione durante aproximadamente 10 minutos. El aire limpio que atravesará el filtro hará que éste se seque.

IMPORTANTE: Después de limpiar el filtro, compruebe si éste tiene desgarraduras o agujeros pequeños. No use un filtro que tenga agujeros o desgarraduras. Incluso un agujero pequeño puede hacer que salga mucho polvo de la aspiradora.

IMPORTANTE: Si el filtro está dañado o desgastado, reemplácelo inmediatamente.

Instalación

Consulte la sección "Ensamblaje de un filtro de reemplazo" de este manual.

Deje que el filtro se seque antes de volver a instalarlo y de guardar la aspiradora.

Aspiradora para mojado/seco

Para mantener la aspiradora para mojado/seco con el mejor aspecto posible, limpie el exterior con un paño humedecido con agua tibia y un jabón suave.

Para limpiar el tambor:

1. Vierta los residuos.
2. Lave a fondo el tambor.
3. Límpielo con un paño seco.

Ruedecillas

Si las ruedecillas hacen ruido, puede poner una gota de aceite en el eje del rodillo para que hagan menos ruido.

ADVERTENCIA: Para garantizar la **SEGURIDAD** y **CONFIABILIDAD** del producto, las reparaciones y los ajustes deben realizarlos Centros de Servicio autorizados, usando siempre piezas de repuesto RIDGID.

Reemplazo del filtro

¿Qué filtro de reemplazo es adecuado para sus necesidades?



Escoger un filtro es tan fácil como decir 1, 2, 3...



Filtro estándar



Sistema de filtro con **Microban**[®]
 protección con producto antimicrobiano
 Combate e inhibe el crecimiento de moho, verdín y bacterias que pueden acortar la duración del filtro



Sistema de filtro con **Microban**[®]
 protección con producto antimicrobiano
 Combate e inhibe el crecimiento de moho, verdín y bacterias que pueden acortar la duración del filtro

Aplicaciones	VF4000	MEJOR → VF5000	MEJOR → VF6000
• Aserrín	✓	✓	✓
• Recogida de material mojado	✓	✓	✓
• Suciedad típica de sótano, garaje o auto	✓	✓	✓
• Polvo de pared de tipo seco		✓	✓
• Cenizas frías* - Parrilla de barbacoa - Chimenea		✓	✓
• Protección antimicrobiana		Microban [®]	Microban [®]
• Partículas finas en interiores - Caspa de animales domésticos - Filtro de horno - Pelusa de secadora - Tapicería			HEPA ATRAPA EL 99.97% DE LAS PARTÍCULAS HASTA UN TAMAÑO TAN PEQUEÑO COMO 0.3 MICRONES
• Polvo de cemento			HEPA
• Polen/Alérgenos			HEPA

* NO RECOJA CON LA ASPIRADORA NADA QUE ESTÉ ARDIENDO O HUMEANDO, COMO CIGARRILLOS, FÓSFOROS O CENIZAS CALIENTES.

MICROBAN es una marca registrada de Microban Products Company

MAXIMICE EL RENDIMIENTO DE LA ASPIRADORA CON UN FILTRO NUEVO
 La frecuencia típica de reemplazo es de 2 veces al año

MAXIMICE EL RENDIMIENTO DE LA ASPIRADORA CON UN FILTRO NUEVO
La frecuencia típica de reemplazo es de 2 veces al año



Conéctese a www.ridgidvac.com/filterclub para hacerse miembro de nuestro Club de Filtros y/o inscribirse en nuestro Sorteo de Tarjetas de Regalo de Home Depot por valor de US\$ 500.

(No es necesario hacerse miembro del Club de Filtros para ganar)



Piezas de repuesto

Aspiradora para mojado/seco profesional de 14 galones Número de modelo WD14500

Las piezas RIDGID se encuentran disponibles en línea conectándose a www.ridgidparts.com

Pida siempre por número de pieza —no por número de clave

No. de clave	No. de pieza	Descripción
1	830564	Accionador del interruptor
2	813213	Interruptor de palanca
3	830701	Ensamblaje de la cubierta del motor
4	830566	Escape del motor
5	509776-7	Ensamblaje del motor (incluye las claves 12 a 15)
6	829718-8	Ensamblaje del cordón
7	819260-7	Ensamblaje de hilos conductores
8	830609	Almohadilla de espuma
9	830567-1	Ensamblaje de la tapa (incluye las claves 8 y 11)
10	820563-5	Tornillo de cabeza troncocónica tipo "AB" No. 10 x 1-1/4
11	826387	Pestillo del tambor
12	818961	Separador
13	818413-2	Rueda del soplador
14	315534-1	Arandela
15	826817	Tuerca hexagonal con pestaña 5/16-18
16	829692	Ensamblaje del colector
17	820563-4	Tornillo de cabeza troncocónica serrada tipo "AB" No. 10 x 3/4
18	823200A	Flotador
19	823201-1	Jaula del filtro
20	VF5000	Filtro para polvo fino VF5000
21	73317	Placa del filtro
22	73316	Tuerca del filtro
23	830717	Bolsa de almacenamiento de accesorios
24	830683-1	Ensamblaje del tambor para polvo
25	825881-5	Tapa del drenaje
26	830716	Pie de ruedecilla trasero
27	820563-12	Tornillo tipo "AB" No. 10 x 1-3/4
28	830715	Pie de ruedecilla delantero
29	29776	Ruedecilla
30	VT2509	† Boquilla utilitaria
31	VT2503	† Boquilla para auto
32	VT2510	† Boquilla para mojado (incluye la clave 33)
33	822256	† Barredora de goma
34	826356-5	† Ensamblaje de manguera
35	VT2508	† Asa de extensión
36	509850	Bolsa de piezas sueltas (no ilustrada) (incluye las claves 27 y 29)
37	SP6542	Manual del usuario

† Estas piezas de repuesto pueden estar disponibles en el establecimiento donde usted compró la aspiradora.

Las piezas RIDGID se encuentran disponibles en línea conectándose a www.ridgidparts.com

ADVERTENCIA

SERVICIO DE AJUSTES Y REPARACIONES DE UNA ASPIRADORA PARA MOJADO/SECO CON AISLAMIENTO DOBLE

En una aspiradora para mojado/seco con aislamiento doble se proporcionan dos sistemas de aislamiento en vez de conexión a tierra. No se proporciona ningún medio de conexión a tierra en un aparato electrodoméstico con aislamiento doble, ni se debe añadir a éste ningún medio de conexión a tierra. El servicio de ajustes y reparaciones de una aspiradora para mojado/seco con aislamiento doble requiere extremado cuidado y conocimiento del sistema, y debe ser realizado únicamente por personal de servicio competente. Las piezas de repuesto para la aspiradora para mojado/seco con aislamiento doble deben ser idénticas a las piezas que reemplazan. La aspiradora para mojado/seco con aislamiento doble está marcada con las palabras "DOUBLE INSULATED" (con aislamiento doble) y puede que el símbolo  (un cuadrado dentro de un cuadrado) también esté marcado en los aparatos.

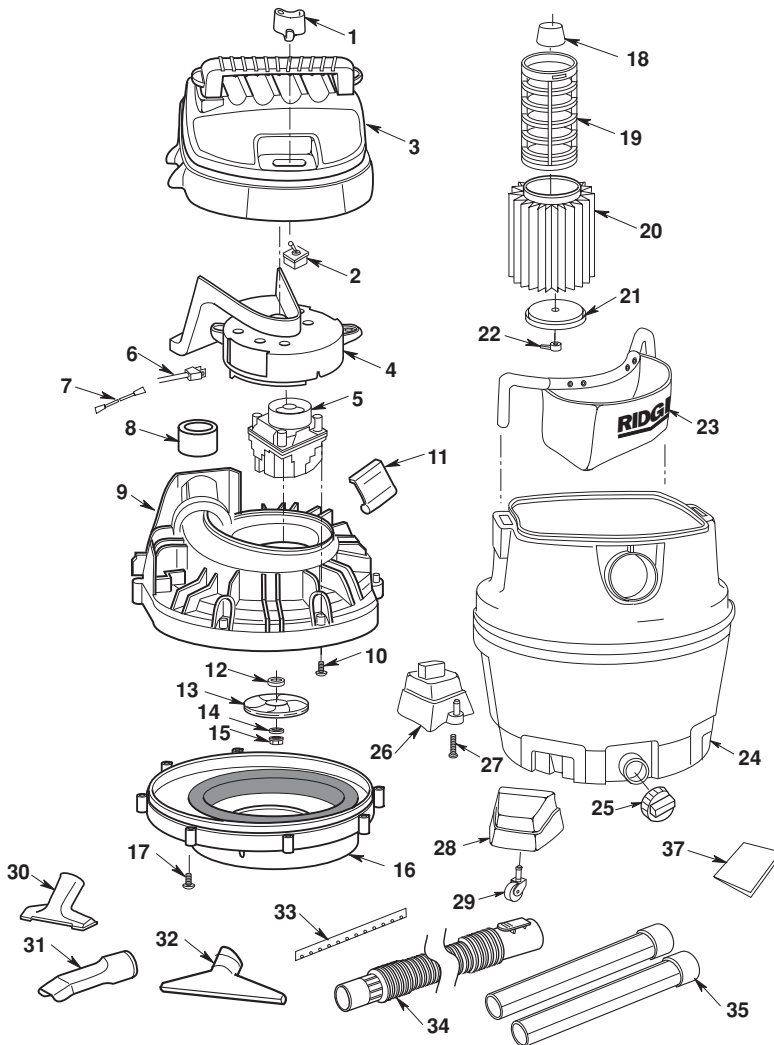

RIDGID®



Qué está cubierto

Se garantiza que las herramientas RIDGID® están libres de defectos de fabricación y de materiales.

Cuánto dura la cobertura

Esta garantía dura toda la vida de la herramienta RIDGID®. La cobertura de garantía termina cuando el producto se vuelva inutilizable por motivos que no sean defectos de fabricación o de materiales.

Cómo puede obtener servicio

Para obtener el beneficio de esta garantía, envíe el producto completo mediante transporte prepago a RIDGID TOOL COMPANY, Elyria, Ohio, o a cualquier CENTRO DE SERVICIO INDEPENDIENTE RIDGID®. Las llaves para tubos y otras herramientas de mano deben devolverse al establecimiento de compra.

Qué haremos para corregir los problemas

Los productos garantizados se repararán o reemplazarán, a opción de RIDGID TOOLS, y se devolverán sin cargo; o si después de tres intentos de reparar o reemplazar un producto durante el período de garantía dicho producto sigue presentando defectos, usted podrá optar por recibir un reembolso completo por la cantidad del precio de compra.

Qué no está cubierto

Las averías debidas a uso incorrecto, abuso o desgaste por el uso normal no están cubiertas por esta garantía. RIDGID TOOL no será responsable de ningún daño incidental ni emergente.

Cómo se relaciona la ley local con la garantía

Algunos estados no permiten la exclusión o limitación de los daños incidentales o emergentes, por lo que es posible que la limitación o exclusión que antecede no tenga aplicación en su caso. Esta garantía le confiere a usted derechos específicos y es posible que también tenga otros derechos, que varían de un estado a otro, una provincia a otra o un país a otro.

Ninguna otra garantía expresa tiene aplicación

Esta GARANTÍA COMPLETA DE POR VIDA es la garantía única y exclusiva de los productos RIDGID®. Ningún empleado, agente, distribuidor u otra persona está autorizado a alterar esta garantía ni a dar ninguna otra garantía en nombre de RIDGID TOOL COMPANY.

No. de existencias WD1450

No. de modelo WD14500

Los números de modelo y de serie pueden encontrarse en el mango. Debe anotar tanto el número de modelo como el de serie en un lugar seguro para uso futuro.

WARNING: The power cord on this product contains lead, a chemical known in the State of California to cause birth defects or other reproductive harm. Wash hands after handling.

**¿PREGUNTAS O COMENTARIOS? LLAME AL
1-800-4-RIDGID (1-800-474-3443)**

www.ridgidvac.com

Por favor, tenga a mano su número de modelo y número de serie cuando llame.

EMERSON™
Professional Tools

Emerson Tool Company
Una División de
Emerson Electric Co.

© 2004 Emerson

No. de pieza SP6542

Formulario No. SP6542

Impreso en Canadá 05/04