

UPLIFT™ CABINET ARMOIRE UPLIFT™ GABINETE UPLIFT™

UC3027
UC3627
UC4827

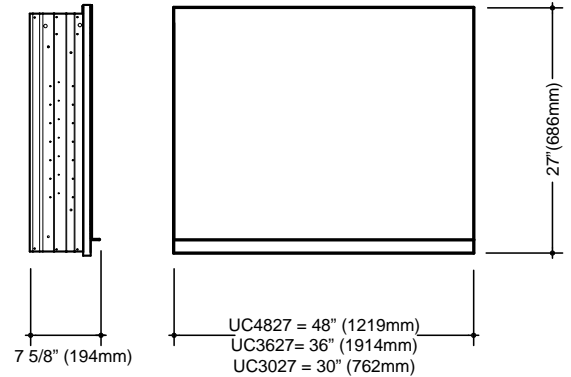
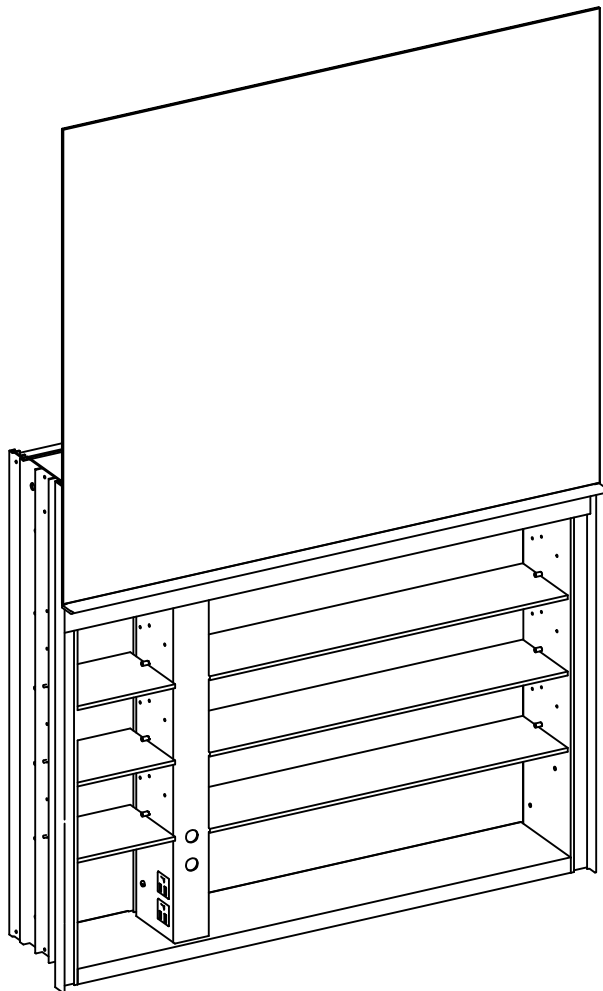

INSTALLATION / INSTALLATION / INSTALACIÓN

Robern, Inc.
701 N. Wilson Ave.
Bristol, PA 19007 U.S.A.
1.800.877.2376

| | |
|-----------------|-------------------------------|
| page [2] | NOTES |
| [3] | PARTS |
| [4] | RECESSED MOUNTING |
| [6] | SURFACE MOUNTING |
| [9] | SEMI RECESS MOUNTING |
| [11] | MULTIPLE CABINETS |
| [12] | ELECTRICAL CONNECTIONS |
| [13] | FINAL ASSEMBLY |
| [15] | CARE AND MAINTENANCE |
| [16] | WARRANTY |

| | |
|-----------------|------------------------------|
| page [2] | NOTES |
| [3] | PIÈCES |
| [4] | MONTAGE ENCASTRÉ |
| [6] | MONTAGE EN SURFACE |
| [9] | MONTAGE SEMI-ENCASTRÉ |
| [11] | ARMOIRES MULTIPLES |
| [12] | RACCORDS ÉLECTRIQUES |
| [13] | ASSEMBLAGE FINAL |
| [15] | SOIN ET ENTRETIEN |
| [16] | GARANTIE |

| | |
|-------------------|--------------------------------|
| página [2] | NOTAS |
| [3] | PARTES |
| [4] | MONTAJE EMPOTRADO |
| [6] | MONTAJE EN SUPERFICIE |
| [9] | MONTAJE SEMI-EMPOTRADO |
| [11] | GABINETES MÚLTIPLES |
| [12] | CONEXIONES ELÉCTRICAS |
| [13] | ENSAMBLADO FINAL |
| [15] | CUIDADO Y MANTENIMIENTO |
| [16] | GARANTÍA |

NOTES / NOTES / NOTAS

This instruction sheet contains information on how to install an Uplift cabinet. These cabinets are available in three sizes.

Read the specific instruction for how your cabinet(s) will be mounted. The cabinets can be surface mounted, recess mounted and semi recess mounted. Electrical options may be provided with your cabinet(s).

Save these instructions for future use and reference. An improper installation voids the warranty. Installed cabinets cannot be returned.

If you experience any problems with your cabinet, contact your dealer or Robern directly.

Limited Warranty — One Year Term

All wiring should be done by a qualified licensed electrician.

WARNING: To reduce the risk of electrical shock, shut off power before wiring the cabinet.

CAUTION: Requires 120 VAC 20 Amp circuit. Up to 4 cabinets can be wired to the circuit.

CAUTION: This product must be connected to a grounded, metal permanent wiring system or an equipment-grounding conductor must be run with the circuit conductors and connected to the equipment grounding terminal or lead on the product.

CAUTION: The cabinet **must be** wired to a 20 Amp GFI (Ground Fault Interrupter) circuit breaker when used in bathrooms and all other locations required by the National Electric Code.

NOTE: A maximum 20" diagonal TV may be installed.

Accessories are available for the Uplift Cabinet. Please consult the accessory instruction guide for installation instructions.

Ce feuillet d'instructions contient de l'information sur l'installation de l'armoire Uplift. Ces armoires sont disponibles en trois formats.

Lire les instructions spécifiques pour le montage de votre armoire. Ces armoires peuvent être montées en surface, encastrées ou semi-encastrées. Des options électriques peuvent être offertes pour votre armoire.

Conservez ces instructions pour référence et utilisation future. Une mauvaise installation annule la garantie. Les armoires installées ne peuvent pas être retournées.

Si vous éprouvez de la difficulté avec votre armoire, veuillez contacter soit votre marchand ou contactez directement Robern.

Garantie limitée — d'une durée d'un an

Tout le filage doit être fait par un électricien qualifié et licencié.

AVERTISSEMENT : Pour réduire le risque de choc électrique, couper l'alimentation avant de procéder au filage de l'armoire.

AVERTISSEMENT : Nécessite un circuit de 20 ampères à 120 Vca. On peut brancher jusqu'à 4 armoires sur le circuit.

AVERTISSEMENT : Ce produit doit être branché dans un système de câblage en métal permanent et mis à la terre adéquatement, ou un conducteur de mise à la terre doit être couru avec les conducteurs du circuit et raccordé au terminal de mise à la terre de l'équipement ou sur la borne appropriée sur le produit.

AVERTISSEMENT : L'armoire doit être connectée à un circuit à disjoncteur de défaut à la terre de 20 ampères lorsqu'elle est utilisée dans une salle de bain et dans tous les autres emplacements exigés par le Code électrique national.

REMARQUE : On peut installer un téléviseur de dimension maximale en diagonale de 20" (508 mm).

Des accessoires sont disponibles pour l'armoire Uplift. Veuillez consulter le guide d'instruction pour l'installation des accessoires.

Esta hoja de instrucciones contiene información sobre cómo instalar el gabinete Uplift. Estos gabinetes están disponibles en tres tamaños.

Lea las instrucciones específicas para la manera en la cual se deben montar el (los) gabinete(s). Los gabinetes pueden montarse en la superficie, empotrados y semi-empotrados. Se pueden proporcionar las opciones eléctricas con su(s) gabinete(s).

Guarde estas instrucciones para uso y referencia futura. La instalación inadecuada invalida la garantía. Los gabinetes instalados no podrán devolverse.

Si usted tiene algún problema con su gabinete, póngase en contacto con su distribuidor o directamente con Robern.

Garantía Limitada – Término de Un Año

Todo el cableado debe realizarse por un electricista calificado.

ADVERTENCIA: Para reducir el riesgo de electrocución, apague la electricidad antes de cablear el gabinete.

PRECAUCION: Requiere un circuito de 120 VAC 20 Amp. Hasta 4 gabinetes se pueden cablear al circuito.

PRECAUCION: Este producto debe conectarse a un sistema de cableado permanente de metal y puesto a tierra o se debe correr un conductor de puesta a tierra del equipo con los conductores de circuito y conectarse a la terminal de puesta a tierra del equipo o dirigir el producto.

PRECAUCION: El gabinete **debe estar** cableado a un interruptor de circuito de IFT (Interruptor de Falla a Tierra) de 20 Amp cuando se usa en baños y en todas las demás ubicaciones requeridas por el Código Eléctrico Nacional.

NOTA: Se debe instalar un TV diagonal de 20" como máximo.

Hay accesorios disponibles para el Gabinete Uplift. Consulte la guía de instrucción de accesorios para las instrucciones de instalación.

PARTS / PIÈCES / PARTES

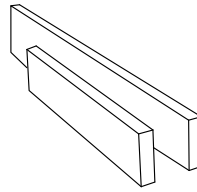
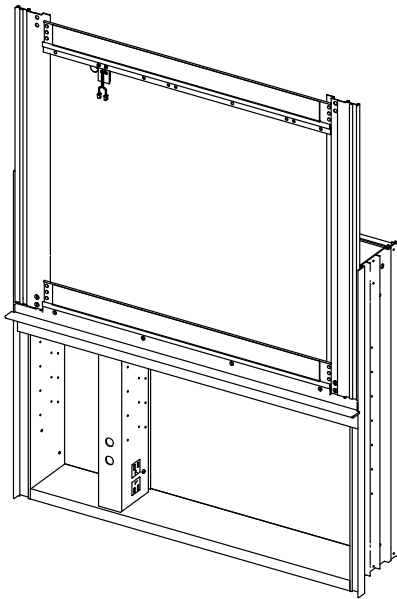
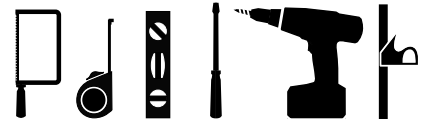

2-counterweight
2-contrepoids
2-contrapeso

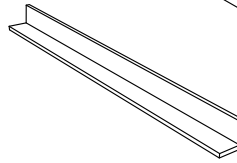

1-top trim angle
1-angle supérieur de finition
1-ángulo del accesorio superior

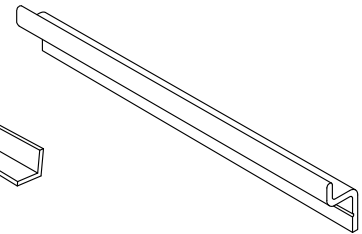

Z mounting bar
barre de montage en Z
barra de montaje en "Z"



8-#8 X 1 1/2" (38 mm)
[SS328]



30" drill template
gabarit de perçage pour
façade de 30" (762 mm)
Plantilla para taladrar
de 30" (762 mm)

- UC4827FPE — Uplift Cabinet with Electric
- UC3627FPE — Armoire Uplift avec électrique
- UC3027FPE — Gabinete Uplift con electricidad
- UC4827FPL — Uplift Cabinet with Electric, Night Light & Defogger
- UC3627FPL — Armoire Uplift avec veilleuse et désembueur électrique
- UC3027FPL — Gabinete Uplift con electricidad, luz nocturna y desempañador

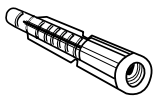

8-wall anchor
8-ancrages muraux
8-ancla de pared
[SS590]

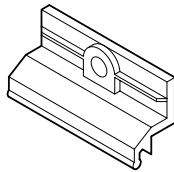

4-Z Clip
4-clip en Z
4-sujetador en "Z"
[SS712]

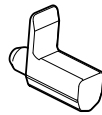

38-shelf pin
38-tige de tablette
38-pasador
[211-1055]

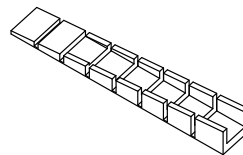

2-shim
2-cale
2-calza
[SS136]



4-hole plug
4-bouchon pour trou
4-tapón para
los agujeros
[SS134*]



15-screw cap
15-bouchon de vis
15-tapa a rosca
[SS348]

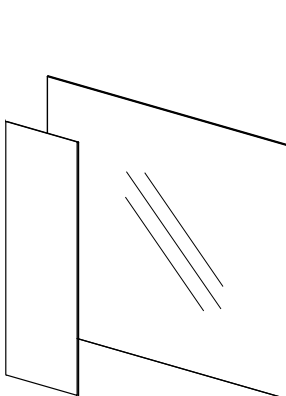

2-back mirror
2-miroir arrière
2-espejo trasero

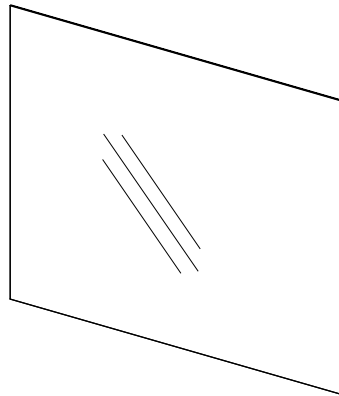

front mirror
miroir frontal
espejo frontal

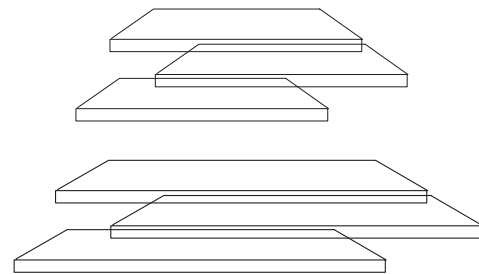

6-Glass Shelf
6-Tablette en verre
6-Estante de vidrio

RECESS MOUNTING / MONTAGE ENCASTRÉ / MONTAJE EMPOTRADO

These instructions are for recess mounting your cabinet into a 6" (152mm) deep opening.

Make rough opening and frame on all sides. Find the specific model dimensions to make rough opening.

For 30" wide uplift cabinet, use supplied template to mark and pre-drill holes in wall.

Ces instructions sont pour un montage encastré de votre armoire dans une ouverture d'une profondeur de 6" (152 mm).

Faites les ouvertures brutes et le cadre sur tous les côtés. Trouvez les dimensions spécifiques de votre modèle pour faire les ouvertures brutes.

Pour les armoires Uplift de 30" (762 mm), utilisez le gabarit compris pour marquer puis pré-percez les trous dans le mur.

Estas instrucciones son para el montaje empotrado de su gabinete en una abertura de 6" (152 mm) de profundidad.

Realice la abertura en bruto y enmárquela en los cuatro lados. Busque las dimensiones específicas del modelo para realizar la abertura en bruto.

Para un gabinete Uplift de 30" (762 mm) de ancho, utilice la plantilla proporcionada para marcar y pre-taladrar los agujeros en la pared.

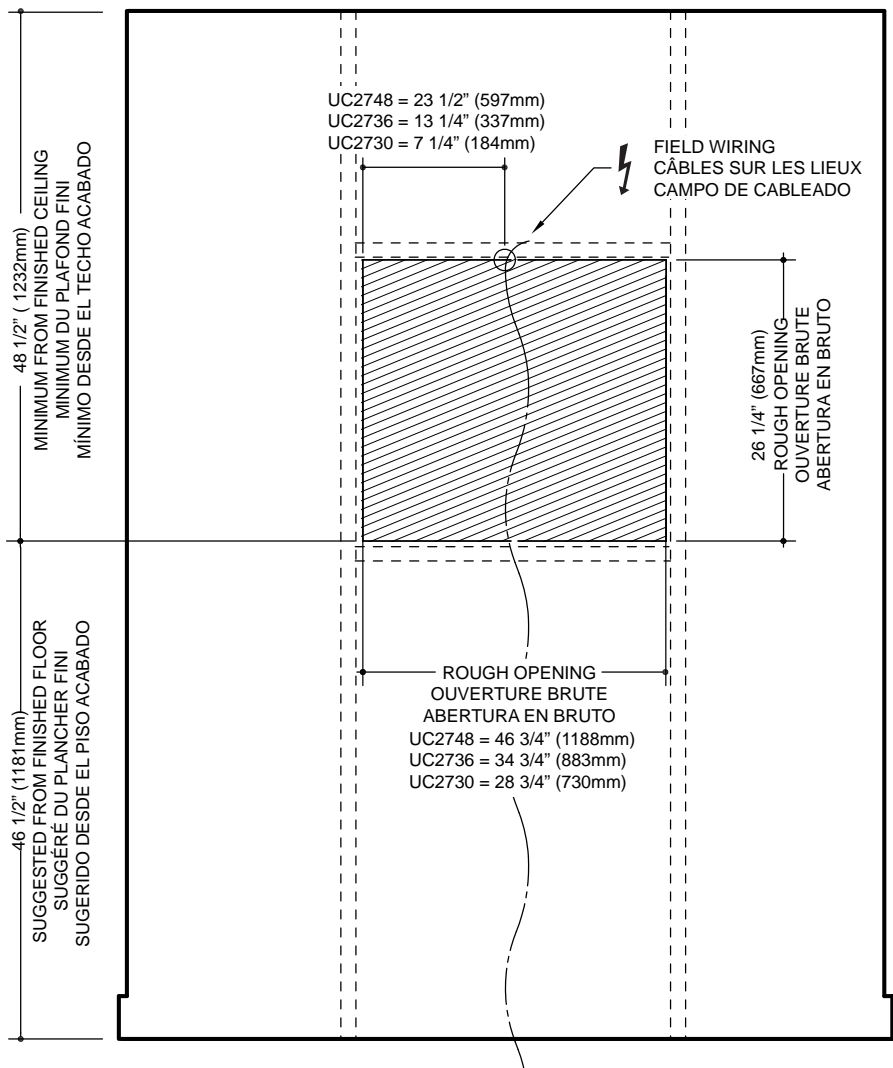
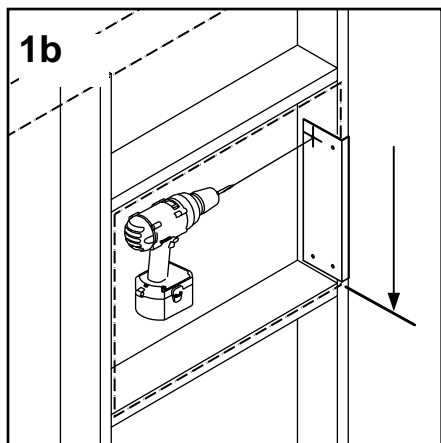
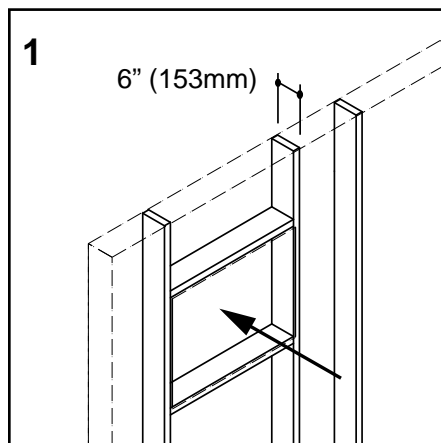

RECESS MOUNTING / MONTAGE ENCASTRÉ / MONTAJE EMPOTRADO

2-2

Allow 24" (610mm) of electric wire and 48" (1219mm) for media cables. Feed electric and media cables into opening on top of cabinet as shown.

Place cabinet in rough-in and make sure cabinet is plumb and level. If cabinet is not plumb, use supplied shims.

Install four #8 X 1 1/2" (38 mm) screws as shown. Do not overtighten screws. For 30" wide uplift cabinet, use short screwdriver to drive screw into wall framing.

Peel tape from Top Trim Angle and attach to top of cabinet to cover rough-in opening.

Go to pages 12-15 for electrical installation and final assembly.

Allouez 24" (610 mm) pour les câbles électriques et 48" (1 219 mm) pour les câbles média. Passez les câbles électriques et média dans l'ouverture sur le dessus de l'armoire tel qu'illustré.

Placez l'armoire dans le trou brut et assurez-vous que l'armoire est d'aplombs et à niveau. Si l'armoire n'est pas d'aplombs, utilisez les cales comprises.

Installez quatre vis #8 X 1 1/2" (38 mm) tel qu'illustré. Ne pas trop serrer les vis. Pour les armoires Uplift de 30" (762 mm), utilisez un tournevis court pour enfoncer les vis dans la charpente de mur.

Pelez le ruban adhésif sur l'angle supérieur de finition et fixez au dessus de l'armoire pour couvrir l'ouverture brute.

Allez aux pages 12 à 15 pour l'assemblage final et l'installation électrique.

Deje 24" (610 mm) de cableado eléctrico y 48" (1219 mm) para los cables de medios. Pase los cables de medios y eléctrico a través del agujero en la parte superior del gabinete según se muestra.

Coloque el gabinete con la abertura para instalaciones eléctricas gruesas y asegúrese de que el gabinete está conectado y nivelado. Si el gabinete no está conectado, utilice las calzas proporcionadas.

Instale cuatro tornillos #8 X 1 1/2" (38 mm) según se indica. No apriete demasiado los tornillos. Para el gabinete Uplift de 30" (762 mm) de ancho, utilice un destornillador pequeño para guiar el tornillo en el marco de la pared.

Despegue la cinta adhesiva del ángulo del accesorio superior y adjunte a la parte superior del gabinete para cubrir la abertura para instalaciones eléctricas gruesas.

Revise la instalación eléctrica y el ensamblado final en las páginas 12-15.

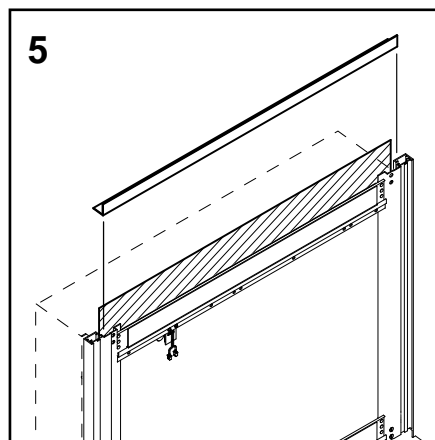
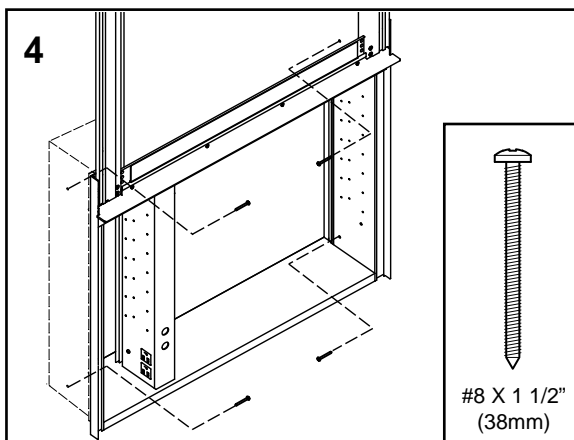
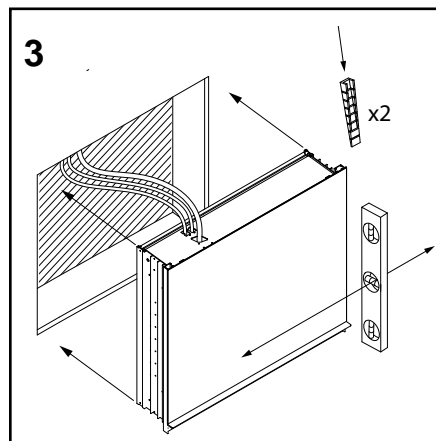
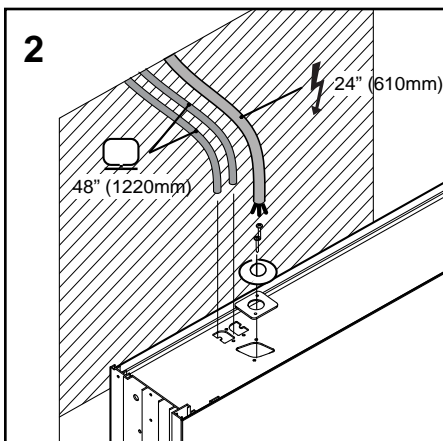

SURFACE MOUNTING / MONTAGE EN SURFACE / MONTAJE EN SUPERFICIE

These instructions are for surface mounting your cabinet.

Rough-in electric and rough-in all media cables if required. See below for location and dimension of specific model rough-in.

Locate and drill four 3/16" holes through the indent line on the mounting bar into the wall. Be sure the mounting bar is level. Make sure Z mounting bar is centered.

Use four #8 X 1 1/2" (38 mm) screws provided to attach the Z bar mounting strip to the wall. You can pre-drill a 3/32" hole in the stud.

Ces instructions sont pour le montage en surface de votre armoire.

Passez tous les fils électriques et média dans le trou brut au besoin. Voir ci-dessous pour l'emplacement et les dimensions spécifiques du trou brut pour votre modèle.

Localisez puis percez quatre trous de 3/16" (4,8 mm) au travers de la ligne de retrait sur la barre de montage dans le mur. Assurez-vous que la barre de montage est à niveau. Assurez-vous que la barre de montage en Z est bien centrée.

Utilisez les quatre vis #8 X 1 1/2" (38 mm) comprises pour fixer la barre de montage en Z au mur. Vous pouvez pré-percer un trou de 3/32" (2,4 mm) dans le montant.

Estas instrucciones son para el montaje de su gabinete en superficie.

Instale los cables eléctricos y de medios si se requieren. Consulte a continuación la ubicación y dimensión de la abertura para instalaciones eléctricas gruesas del modelo específico.

Ubique y taladre cuatro agujeros de 3/16" (4.8 mm) a través de la línea de sangría en la barra de montaje hacia la pared. Asegúrese que la barra de montaje esté nivelada. Asegúrese que la barra de montaje en "Z" esté centrada.

Utilice cuatro tornillos #8 X 1 1/2" (38 mm) que se proporcionan para instalar la banda de la barra de montaje en "Z" en la pared. Puede pre-taladrar un agujero de 3/32" (2.4 mm) en el taquete.

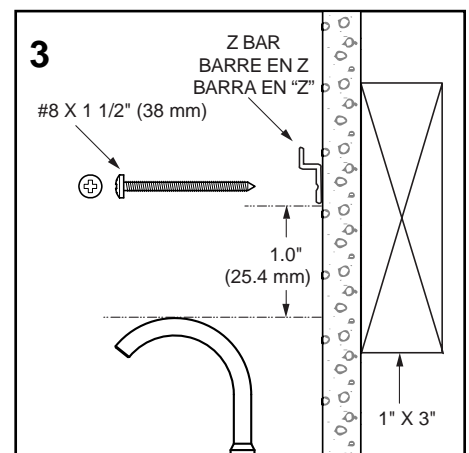
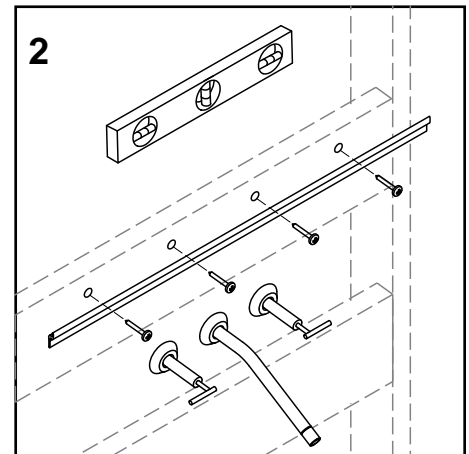
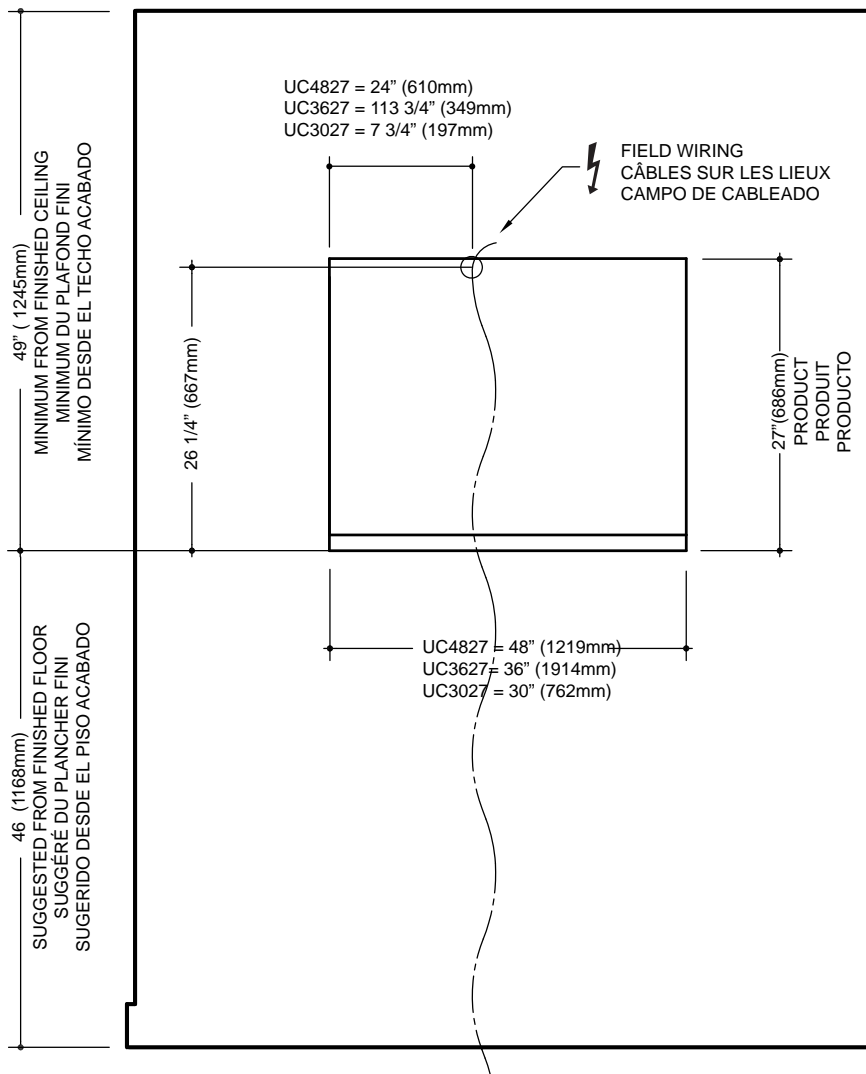

NOTE: It is strongly recommended to screw into studs. If hole is not on a stud, insert wall anchor into hole until flange is flush. Tighten screw until it is tight against the Z bar. Keep turning screw at least 4 times as shown [Fig. 3b].

Slide the four “Z” clips into the screw channel at the top of the cabinet; be sure that the “Z” clips lock into the grooves.

Lift the cabinet and place the cabinet onto the Z mounting bar.

You can pre-drill 3/32” holes for “Z” clips at the predetermined location. If there is no support in the wall, use the supplied plastic anchors with a 3/16” pre-drill hole.

Feed electric through bushing bracket and media cables into opening on top of cabinet as shown.

REMARQUE : Il est fortement recommandé de visser dans les montants. Si le trou n'est pas sur un montant, insérez l'ancrage mural dans le trou jusqu'à ce que la bride soit à effleurement.

Serrez la vis jusqu'à ce qu'elle soit serrée contre la barre en Z. Continuez à tourner la vis au moins 4 fois tel qu'illustré [Fig. 3b].

Glissez les quatre clips en “Z” dans le guide de vis au haut de l'armoire; assurez-vous que les clips en “Z” se bloquent dans les encoches.

Soulevez l'armoire et placez l'armoire dans la barre de montage en Z.

Vous pouvez pré-percer des trous de 3/32” (2,4 mm) pour les clips en “Z” à l'emplacement prédéterminé. S'il n'y a pas de support dans le mur, utilisez les ancrages en plastique compris avec des trous pré-perçés de 3/16” (4,8 mm).

Passez les câbles électriques et média au travers des supports de bague dans l'ouverture en haut de l'armoire tel qu'illustré.

NOTA: Se recomienda atornillar en los taquetes. Si el agujero no está en un taquete, inserte el ancla de pared en el agujero hasta que la brida esté alineada.

Apriete el tornillo hasta que esté apretado contra la barra en “Z”. Dele vuelta al tornillo por al menos 4 veces según se indica [Fig. 3b].

Deslice los cuatro sujetadores en “Z” en el canal del tornillo en la parte superior del gabinete; asegúrese de que los sujetadores en “Z” estén fijados en las ranuras.

Levante el gabinete y colóquelo sobre la barra de montaje en “Z”.

Usted puede hacer previamente los agujeros de 3/32” (2.4 mm) para los sujetadores en “Z” en la ubicación predeterminada. Si no hay ningún soporte en la pared, utilice los anclajes de plástico proporcionados en un agujero pre-taladrado de 3/16” (4.8 mm).

Pase el cable eléctrico a través de la abrazadera con casquillo y los cables de medios por el agujero en la parte superior del gabinete según se muestra.

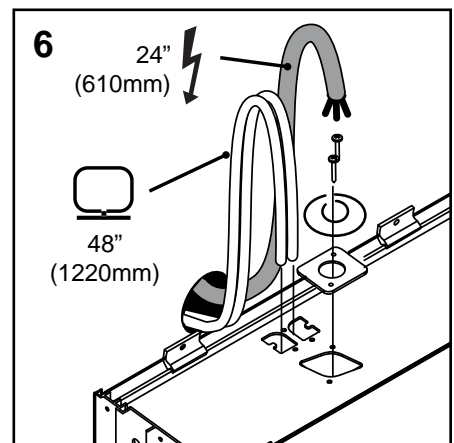
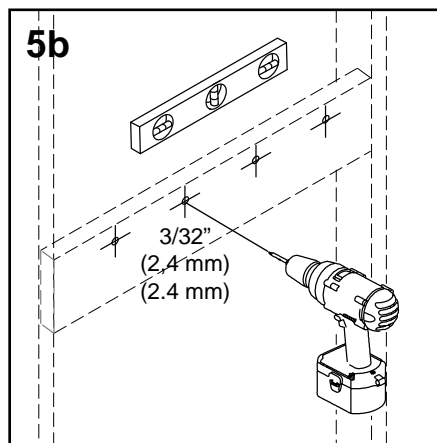
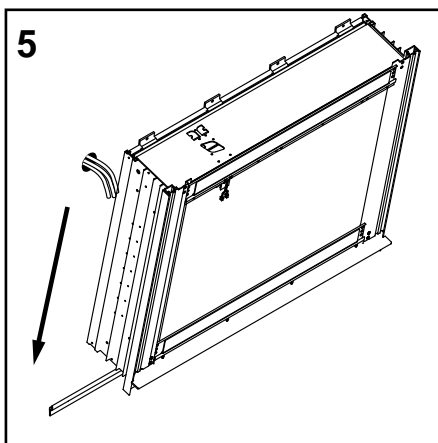
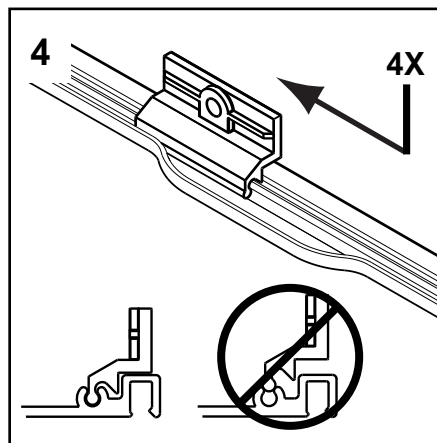
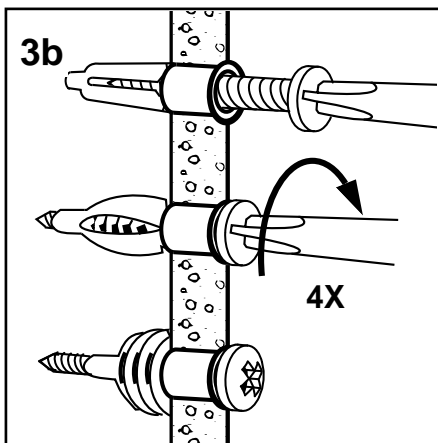

SURFACE MOUNTING / MONTAGE EN SURFACE / MONTAJE EN SUPERFICIE

Using the #8 X 1 1/2" (38 mm) screws provided, attach the top of the cabinet to the wall through the "Z" clips as shown.

Optional Bottom Kit: Align and press bottom trim piece to underside of cabinet.

Option Side Kit: To finish the sides of a surface mounted, attach brackets from Side Kit (sold separately) to sides of cabinet using #8 X 1/2" screws from inside cabinet box into Side Kit.

Optional Top Kit: Align and press top trim piece to top of cabinet.

Go to pages 12-15 for electrical installation and final assembly.

En utilisant les vis #8 X 1 1/2" (38 mm) comprises, fixez le dessus de l'armoire au mur au travers des clips en "Z" tel qu'illustré.

Ensemble de dessous optionnel : Alineez et pressez la pièce de garniture du dessous de l'armoire.

Ensemble latéral en option : Pour finir les côtés d'un montage en surface, fixez les supports de l'ensemble latéral (vendu séparément) aux côtés de l'armoire en utilisant les vis #8 X 1/2" (12,7 mm) de l'Intérieur du casier de l'armoire dans l'ensemble latéral.

Ensemble supérieur optionnel : Alineez et pressez la pièce de garniture du dessus de l'armoire.

Allez aux pages 12 à 15 pour l'assemblage final et l'installation électrique.

Use los tornillos #8 X 1 1/2" (38 mm) que se proporcionan para fijar la parte superior del gabinete a la pared a través de los sujetadores en "Z" según se indica.

Juego inferior opcional: Alinee y presione la pieza del accesorio inferior contra la parte inferior del gabinete.

Juego de Laterales opcional: Para realizar el acabado de los lados de una superficie montada, fije las abrazaderas del Juego de Laterales (el cual se vende por separado) a los lados del gabinete mediante el uso de los tornillos #8 X 1/2" (12.7 mm) por dentro de la caja del gabinete hacia el Juego de Laterales.

Juego superior opcional: Alinee y presione la pieza del accesorio superior contra la parte superior del gabinete.

Revise la instalación eléctrica y el ensamblado final en las páginas.

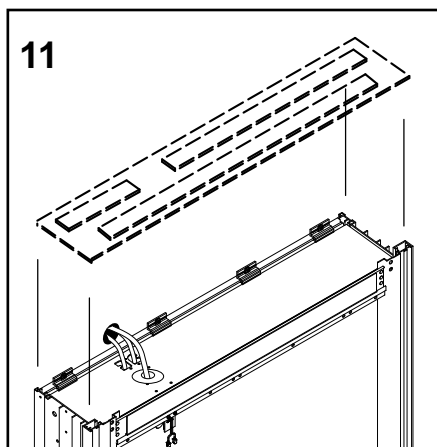
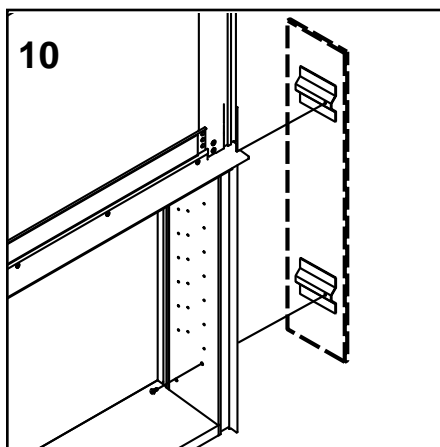
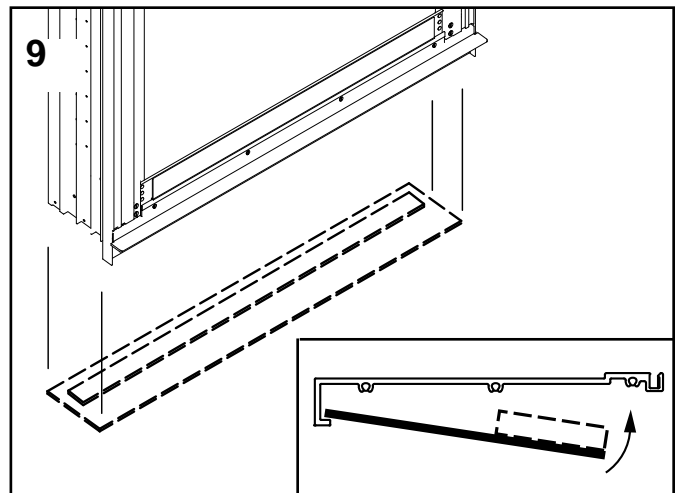
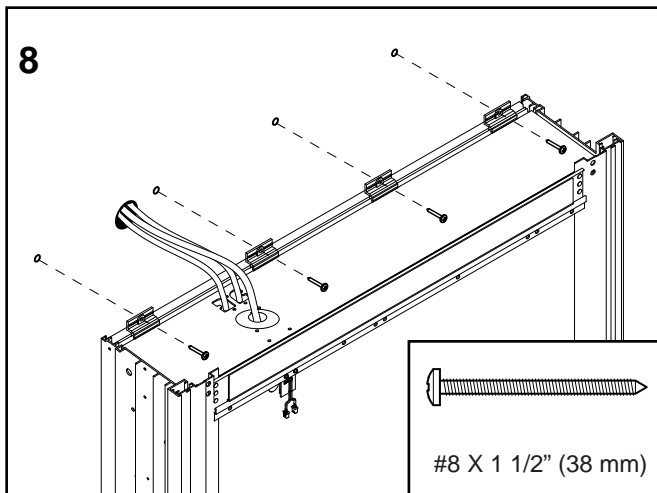

SEMI-RECESS MOUNTING / MONTAGE SEMI-ENCASTRÉ / MONTAJE SEMI-EMPOTRADO

1-2

These instructions are for semi-recess mounting your cabinet. A Side Kit must be ordered separately to finish sides of cabinet.

Make rough opening and frame on all sides. See page 4 for rough opening location and dimensions.

For 30" wide uplift cabinet, use supplied template for semi-recess mounting to mark and pre-drill holes in wall framing.

Attach optional Side Kit (ordered separately) to sides of uninstalled cabinet using #8 X 1/2" screws from inside cabinet box into Side Kit.

Place bottom of cabinet into the rough opening and feed electric and media cables into opening on top of cabinet as shown.

Place cabinet in rough-in and leave a slight gap from wall. If cabinet is not level or plumb, use supplied shims. Check door operation.

Ces instructions sont pour le montage semi-encasté de votre armoire. On doit commander séparément un ensemble latéral pour la finition des côtés de l'armoire.

Faites les ouvertures brutes et le cadre sur tous les côtés. Voir en page 4 pour l'emplacement et les dimensions de l'ouverture brute.

Pour les armoires Uplift de 30" (762 mm), utilisez le gabarit pour le montage semi-encasté pour marquer puis pré-percer les trous dans la charpente de mur.

Fixez l'ensemble latéral (commandé séparément) aux côtés de l'armoire non-installée à l'aide des vis #8 X 1/2" (12,7 mm) de l'intérieur du casier de l'armoire dans l'ensemble latéral.

Placez le bas de l'armoire dans l'ouverture brute et passez les fils électriques et média dans l'ouverture sur le dessus de l'armoire tel qu'illustré.

Placez l'armoire dans le trou brut et laissez un petit espace du mur. Si l'armoire n'est pas à niveau ou d'aplombs, utilisez les cales comprises. Vérifiez l'opération de la porte.

Estas instrucciones son para el montaje semi-empotrado de su gabinete. Se debe ordenar un Juego de Lateral por separado para terminar los lados del gabinete.

Realice la abertura en bruto y enmárquela en los cuatro lados. Consulte las dimensiones y la ubicación de la abertura en bruto en la página 4.

Para un gabinete Uplift de 30" (762 mm) de ancho, utilice la plantilla proporcionada de montaje semi-empotrado para marcar y pre-taladrar los agujeros en el marco de la pared.

Fije el Juego de Laterales opcional (se ordena separadamente) a los lados del gabinete sin instalar mediante el uso de los tornillos #8 X 1/2" (12.7 mm) por dentro de la caja del gabinete hacia el Juego de Laterales.

Coloque la parte inferior del gabinete en la abertura en bruto y pase los cables de medios y eléctrico a través del agujero en la parte superior del gabinete según se indica.

Coloque el gabinete con la abertura para instalaciones eléctricas gruesas y deje una pequeña separación desde la pared. Si el gabinete no está nivelado o conectado, utilice las calzas proporcionadas. Revise la operación de la puerta.

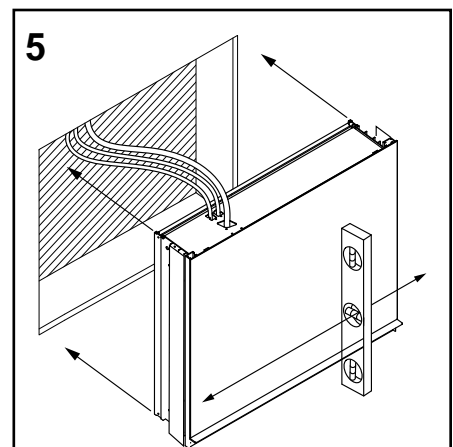
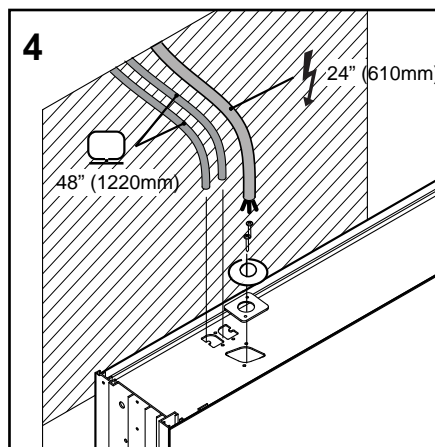
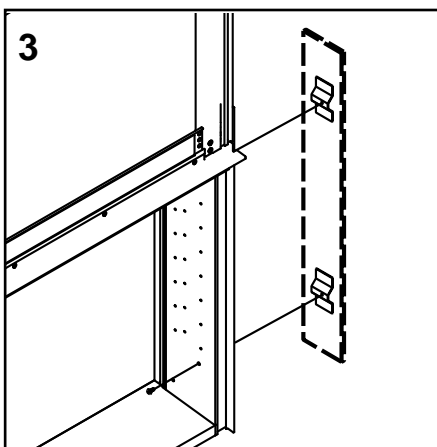
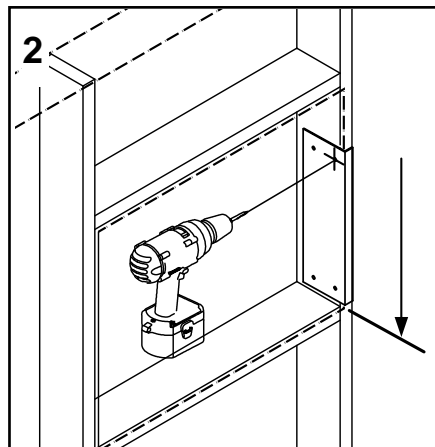
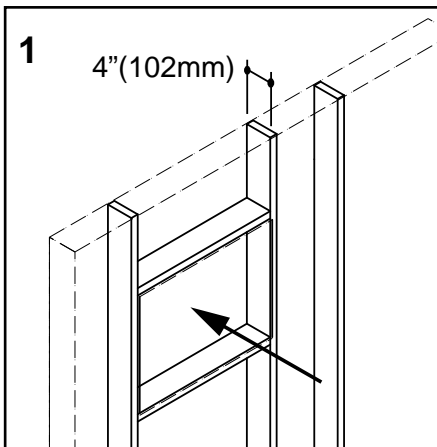

SEMI-RECESS MOUNTING / MONTAGE SEMI-ENCASTRÉ / MONTAJE SEMI-EMPOTRADO 2-2

Install four #8 X 1 1/2" (38 mm) screws as shown. Do not overtighten screws. For 30" wide uplift cabinet, use short screwdriver to drive screw into wall framing.

Peel tape from Top Trim Angle and attach to top of cabinet to cover rough-in opening.

Optional Top Kit: Attach adhesive squares to top side of cabinet as shown. Align and press top trim piece to top of cabinet.

Optional Bottom Kit: Attach adhesive squares to underside of cabinet as shown. Align and press bottom trim piece to underside of cabinet.

Go to pages 12-15 for electrical installation and final assembly.

Installez quatre vis #8 X 1 1/2" (38 mm) tel qu'illustré. Ne pas trop serrer les vis. Pour les armoires Uplift de 30" (762 mm), utilisez un tournevis court pour enfoncer les vis dans la charpente de mur.

Pelez le ruban adhésif sur l'angle supérieur de finition et fixez au dessus de l'armoire pour couvrir l'ouverture brute.

Ensemble supérieur optionnel : Fixez des carrés adhésifs sur le côté supérieur de l'armoire tel qu'illustré. Alignez et pressez la pièce de garniture du dessus de l'armoire.

Ensemble de dessous optionnel : Fixez des carrés adhésifs sur le côté inférieur de l'armoire tel qu'illustré. Alignez et pressez la pièce de garniture du dessous de l'armoire.

Allez aux pages 12 à 15 pour l'assemblage final et l'installation électrique.

Instale cuatro tornillos #8 X 1 1/2" (38 mm) según se indica. No apriete demasiado los tornillos. Para el gabinete Uplift de 30" (762 mm) de ancho, utilice un destornillador pequeño para guiar el tornillo en el marco de la pared.

Despegue la cinta adhesiva del ángulo del accesorio superior y adjunte a la parte superior del gabinete para cubrir la abertura para instalaciones eléctricas gruesas.

Juego superior opcional: Coloque los cuadrados adhesivos en la parte superior del gabinete según se indica. Alinee y presione la pieza del accesorio superior contra la parte superior del gabinete.

Juego inferior opcional: Coloque los cuadrados adhesivos en la parte interior del gabinete según se indica. Alinee y presione la pieza del accesorio inferior contra la parte inferior del gabinete.

Revise la instalación eléctrica y el ensamblado final en las páginas 12-15.

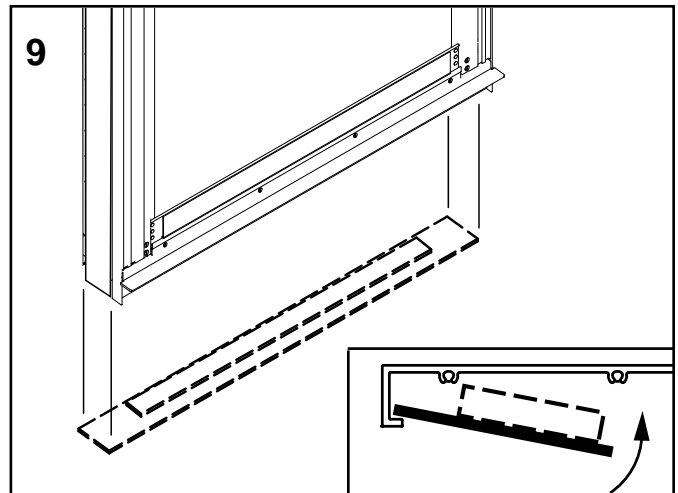
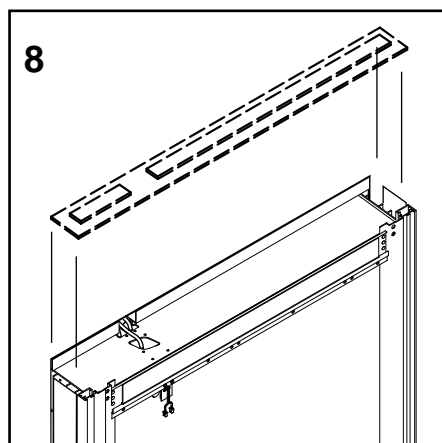
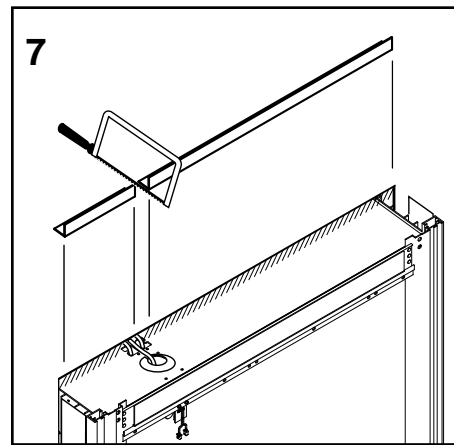
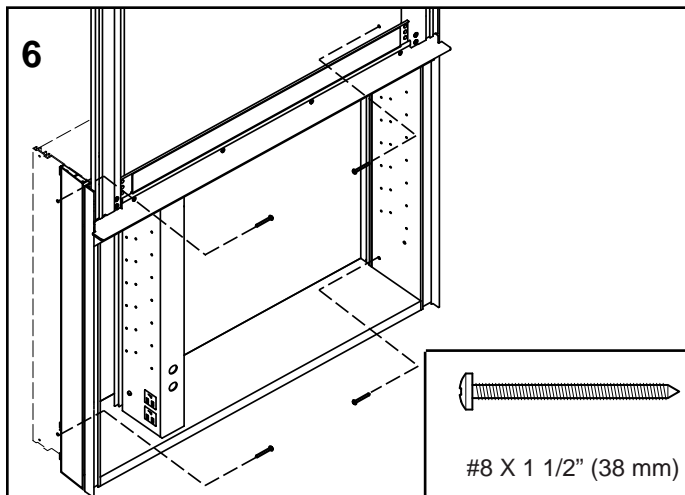

MULTIPLE CABINETS / ARMOIRES MULTIPLES / GABINETES MÚLTIPLES

1-1

These dimensions are for installing multiple cabinets. Please refer to the single cabinet installation for mounting.

NOTE: When recessing mounting cabinets, make two rough openings and frame with a stud between cabinets. Finish stud with drywall.

NOTE: An aluminum spacer (sold separately) is applied to the side frame of one of the recessed cabinets (Fig. 1) to fill in a 3/8" gap between them. Actual gap between glass is 1/8".

NOTE: Electrical rough-in cable should extend 24" out of wall. Other cables: Extend 48" from wall

NOTE: Fully recessed cabinet requires 6" deep opening (2 x 6 wall) Semi-recessed cabinet requires 4" deep opening (2 x 4 wall)

Ces dimensions sont pour l'installation d'armoires multiples. Veuillez vous référer à l'installation d'une armoire seule pour le montage.

REMARQUE : Lors de montage encastré des armoires, faites deux ouvertures brutes et cadres avec un montant entre les armoires. Finir le montant avec de la cloison sèche.

REMARQUE : Un espaceur en aluminium (vendu séparément) est appliqué sur le cadre latéral de l'une des armoires encastrées (Fig. 1) pour combler un vide de 3/8" (9,5 mm) entre elles. Le vide réel entre le verre est de 1/8" (3,2 mm).

REMARQUE : Le trou brut pour les fils électriques doit s'étendre de 24" (610 mm) du mur. Autres fils : Étendre de 48" (1 219 mm) du mur

REMARQUE : Une armoire entièrement encastrée requiert une ouverture d'une profondeur de 6" (152 mm) (mur de 2 x 6). Une armoire semi-encastrée requiert une ouverture de profondeur de 4" (102 mm) (mur de 2 x 4).

Estas dimensiones son para la instalación de gabinetes múltiples. Consulte el montaje en la instalación de un solo gabinete.

NOTA: Cuando haga el montaje empotrado de los gabinetes, realice dos aberturas en bruto y enmárqueelas con un taquete entre los gabinetes. Realice el acabado del taquete con paneles de yeso.

NOTA: Aplique un espaciador de aluminio (se vende por separado) al marco lateral de uno de los gabinetes empotrados (Fig. 1) para abarcar la separación de 3/8" (9.5 mm) entre ellos. La separación entre el vidrio es de 1/8" (3.2 mm).

NOTA: El cable eléctrico grueso debe extenderse a 24" (610 mm) de la pared. Otros cables: Deben poder extenderse a 48" (1219 mm) de la pared

NOTA: El gabinete completamente empotrado requiere de una abertura de 6" (152 mm) de profundidad (pared de 2 x 6). El gabinete semi-empotrado requiere de una abertura de 4" (102 mm) de profundidad (pared de 2 x 4).

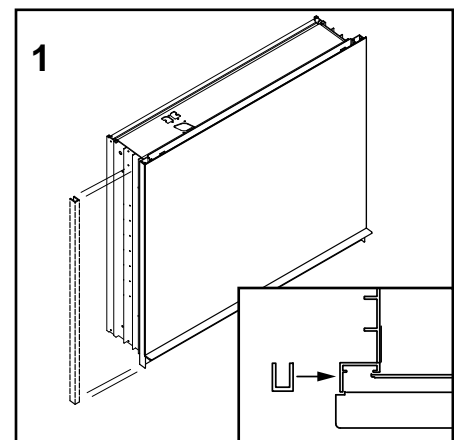
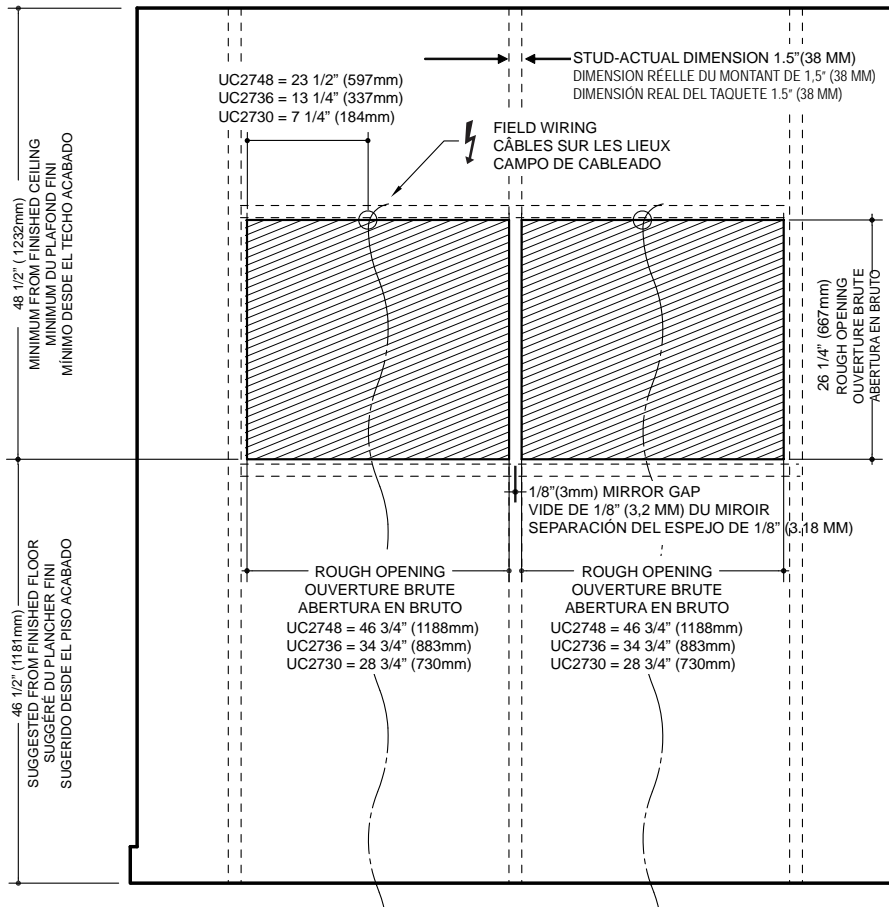

ELECTRICAL CONNECTIONS / RACCORDS ÉLECTRIQUES / CONEXIONES ELÉCTRICAS

Remove screws on center panel.

Retirez les vis sur le panneau central.

Remueva los tornillos en el panel central.

Remove panel on center electrical shaft and make field connections as shown.

Retirez le panneau sur le puits électrique du centre et faites les connexions électriques tel qu'illustré.

Remueva el panel en el eje eléctrico central y realice las conexiones de campo según se indica.

Pull Media cables through media shaft. Allow enough cable length to make media connections. NOTE: A maximum 20" diagonal TV may be installed. Refer to instruction sheet, TVMOUNT20/22.

Tirez les fils média par le puits média. Laissez amplement de longueur de fil pour faire les connexions média. REMARQUE : On peut installer un téléviseur de dimension maximale en diagonale de 20" (508 mm). Référez-vous au feuillet d'instructions, TVMOUNT20/22.

Hale los cables de medios a través del eje de medios. Deje la suficiente cantidad de cable para realizar las conexiones de medios. NOTA: Se debe instalar un TV diagonal de 20" como máximo. Consulte la hoja de instrucciones, TVMOUNT20/22.

Reinstall center panel.

Réinstallez le panneau central.

Vuelva a instalar el panel central.

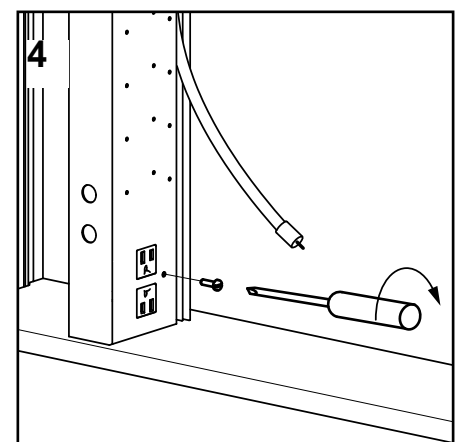
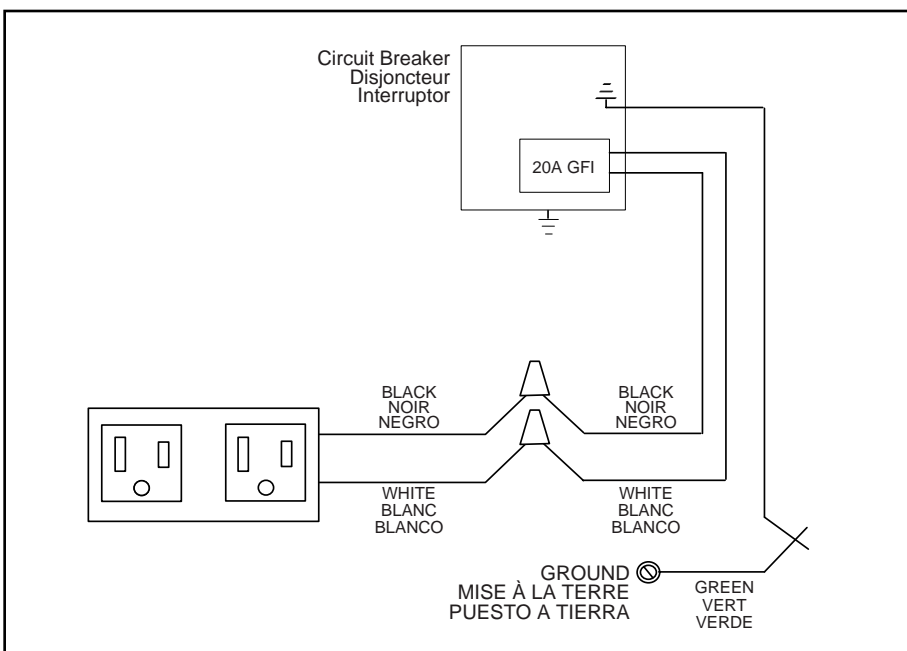
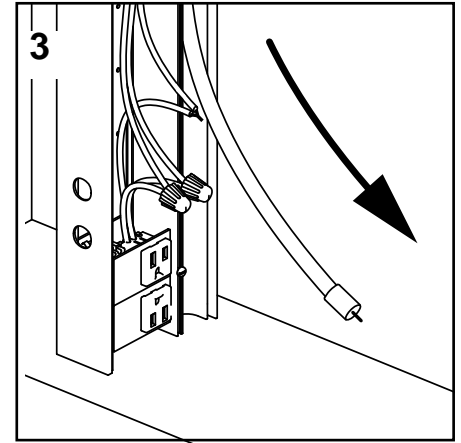
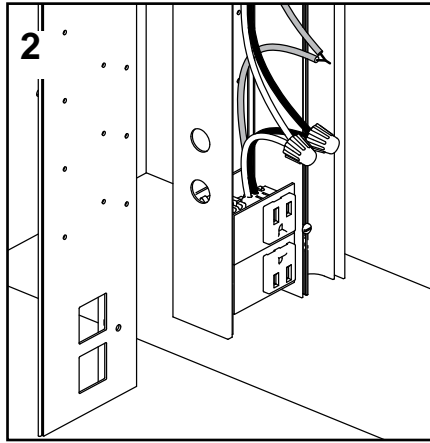
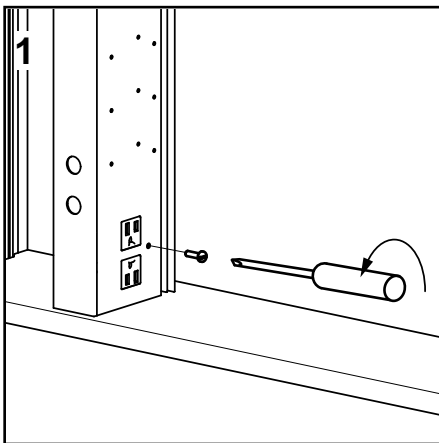

Close cabinet door. Unpack front mirror (2 people needed) and leave the two smaller back mirrors protected. Rest front mirror on bottom of cabinet door frame. If Electrical door option is supplied, make electrical connections using snap-fit connector while resting front mirror on door handle.

Hold mirror against door frame and hook top of mirror to door bracket.

Lift the door and install counterweights. **CAUTION:** The door will not stay up until the counterweights are installed.

Tighten three or four bottom screws on the inside of the door frame.

Using tabs on Back Mirrors, slide mirror into corner of center column and push back.

Fermez la porte de l'armoire. Déballez le miroir frontal (2 personnes sont requises) et laissez la protection sur les deux miroirs plus petits. Faites reposer le miroir frontal sur le bas du cadre de porte de l'armoire. Dans le cas de l'option d'ouverture de porte électrique, faites les connexions électriques avec un connecteur à encliqueter tout en faisant reposer le miroir frontal sur la poignée de porte.

Maintenez le miroir contre le cadre de porte et accrochez le haut du miroir au support de porte.

Soulevez la porte et installez les contrepois. **AVERTISSEMENT :** La porte ne restera pas soulevée tant que les contrepois ne seront pas installés.

Serrez les trois ou quatre vis du bas sur l'intérieur du cadre de porte.

En utilisant les onglets sur les miroirs arrières, glissez le miroir dans le coin de la colonne centrale et poussez vers l'arrière.

Cierre la puerta del gabinete. Desempaque el espejo frontal (es necesario hacerlo entre 2 personas) y deje protegidos los dos espejos traseros más pequeños. Coloque el espejo frontal sobre la parte inferior del marco de la puerta del gabinete. Si se proporciona la opción de puerta eléctrica, realice las conexiones eléctricas mediante el uso del conector de cierre a presión mientras que coloca el espejo frontal sobre la manija de la puerta.

Sostenga el espejo contra el marco de la puerta y enganche la parte superior del espejo a la abrazadera de la puerta.

Levante la puerta e instale los contrapesos. **PRECAUCIÓN:** La puerta no deberá permanecer levantada hasta que se instalen los contrapesos.

Apriete los tres o cuatro tornillos inferiores en el lado interno del marco de la puerta.

Use las pestañas en los espejos traseros para deslizar el espejo hacia la esquina de la columna central y presione.

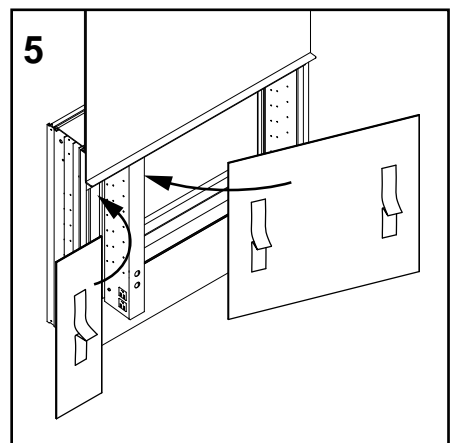
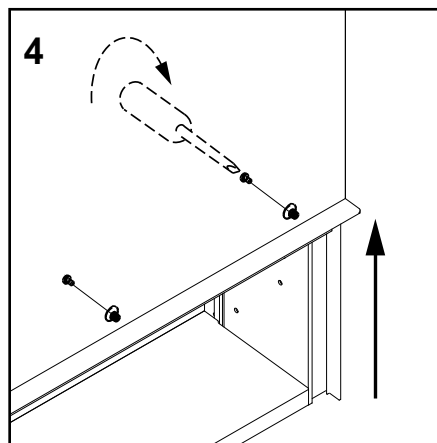
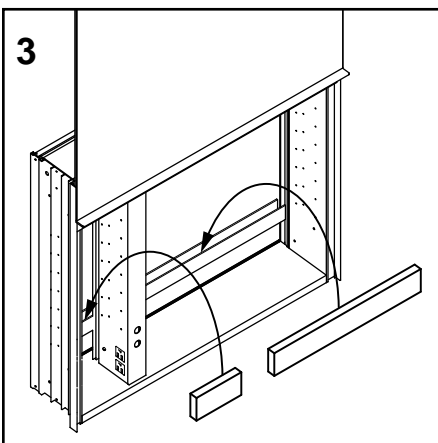
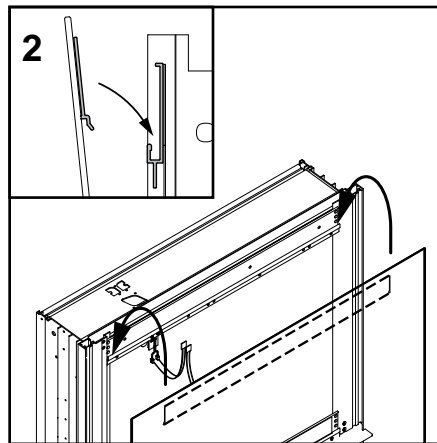
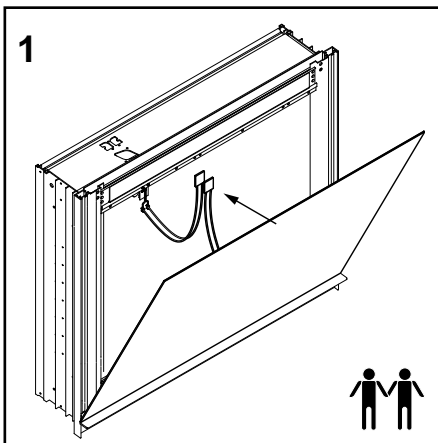

FINAL ASSEMBLY / ASSEMBLAGE FINAL / ENSAMBLADO FINAL

Make sure back mirror(s) are behind media cables and in back groove. Slide mirror(s) left and right so that mirror(s) are snug in frame and even with the aluminum flange.

Cover screws with screw caps.

Install 2 shelf pins per side.

Place shelf on pins.

Install shelf pins in top holes and turn to tighten if necessary.

Assurez-vous que le(s) miroir(s) arrière(s) sont derrière les fils média dans l'encoche arrière. Glissez le(s) miroir(s) gauche et droit de sorte que le(s) miroir(s) soient solidement entrés dans le cadre et égaux avec la bride en aluminium.

Couvrez les vis avec les bouchons de vis.

Installez les tiges de tablettes (2) de chaque côté.

Installez les tablettes de verre sur les tiges de tablettes.

Installez la tiges de tablette dans le trou supérieur et tournez pour serrer, si nécessaire.

Asegúrese de que el (los) espejo(s) trasero(s) estén detrás de los cables de medios y en las ranuras. Deslice el (los) espejo(s) de la izquierda y derecha de manera que queden sujetos en el marco y nivelados con la brida de aluminio.

Cubra los tornillos con las tapas a rosca.

Instale los pasadores (2) por lado.

Instale los estantes de vidrio en los pasadores.

Instalar la pasador en la clavija orificio superior para apriete su vez si es necesario.

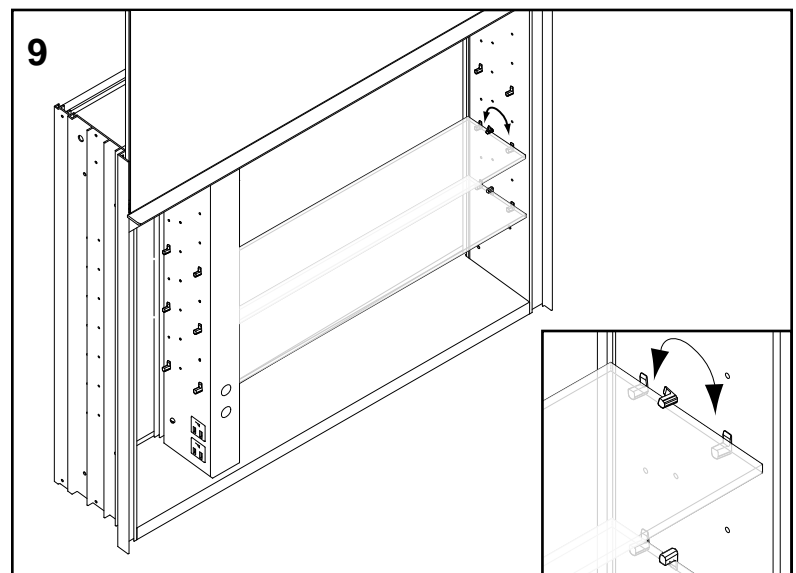
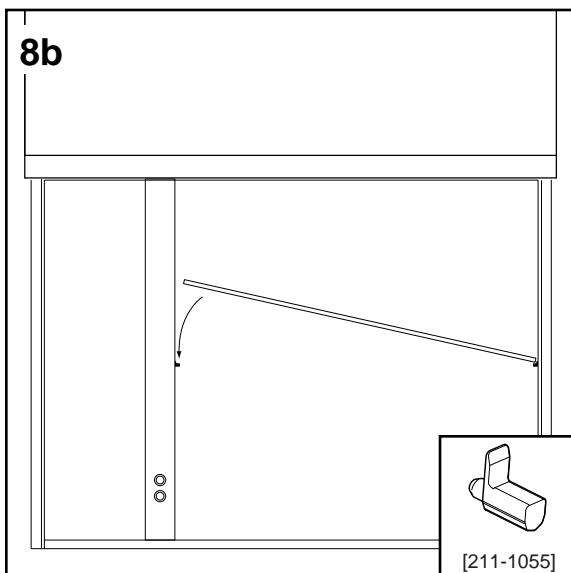
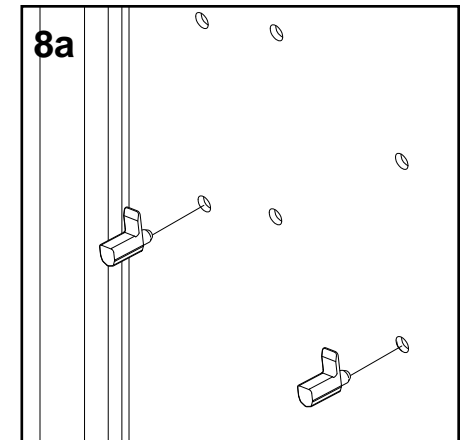
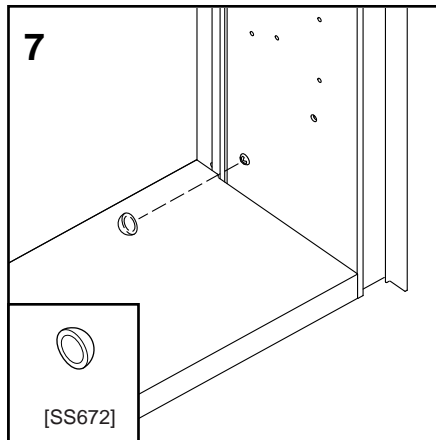
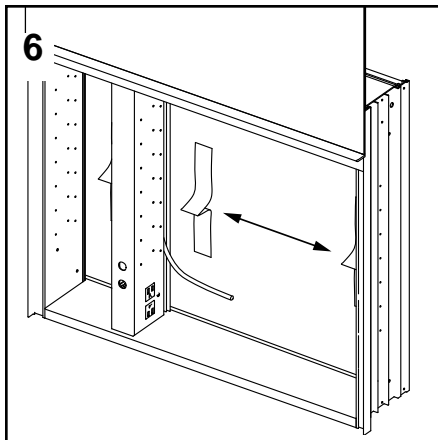

USE AND MAINTENANCE / UTILISATION ET ENTRETIEN / USO Y MANTENIMIENTO

Turn the night light on and off by pressing the WHITE button on the outlet column.

To turn the defogger ON: Press the RED button on the center column. Within 3 minutes the center portion of the mirror will get warm. To turn the defogger OFF: Press the RED button again. NOTE: Be sure to turn the defogger off when not in use. When the defogger is on, the center area of the mirror approximately 2 square feet [0.1858 square meters] will remain fog-free. If the defogger does not function, check the connection shown on page 13. Do not attempt to repair the door. There are no field-serviceable parts. Contact the factory or your dealer.

The cabinet door and interior are constructed of mirrored glass and aluminum. Use only a damp cloth to clean. Ammonia or vinegar-based cleaners can damage mirrors. A 50/50 solution of water and isopropyl alcohol is recommended for cleaning the mirrors. A mild detergent may be used on the surfaces.

When cleaning, spray the cloth, not the cabinet, mirror, or surround surfaces. Do not use abrasive cleansers on any part of the cabinet.

Pour allumer ou éteindre la veilleuse, pressez sur le bouton BLANC sur la colonne des prises de courant.

Pour METTRE EN MARCHÉ le désembueur : Pressez sur le bouton ROUGE sur la colonne centrale. En 3 minutes, la portion centrale du miroir va se réchauffer. Pour ÉTEINDRE le désembueur : Pressez à nouveau sur le bouton ROUGE. REMARQUE : Assurez-vous d'éteindre le désembueur lorsque vous ne l'utilisez pas. Lorsque le désembueur est en marche, la région centrale du miroir, soit d'environ 2 pieds carrés [0,1858 mètre carré] restera non-embuée. Si le désembueur ne fonctionne pas, vérifiez les connexions montrées à la page 13. Ne pas tenter de réparer la porte. Il n'y a aucune pièce qui est réparable sur place. Contactez le fabricant ou votre marchand.

La porte et l'intérieur de l'armoire sont fabriqués de verre à miroir et d'aluminium. Utilisez seulement un chiffon doux pour le nettoyage. Des nettoyeurs à base d'ammoniac ou de vinaigre peuvent endommager les miroirs. Une solution moitié moitié d'eau et solution d'alcool isopropylique est recommandée pour le nettoyage des miroirs. Un détergent doux peut être utilisé sur les surfaces.

Lors du nettoyage, vaporisez sur le chiffon, et non pas sur l'armoire, sur le miroir ou sur les surfaces environnantes. N'utilisez pas de nettoyant abrasif sur quelque partie de l'armoire.

Encienda la luz de noche y apáguela al presionar el botón BLANCO en el estante de toma de corriente.

Para ENCENDER el desempañador: Presione el botón ROJO en el estante central de toma de corriente. En un lapso de 3 minutos se calentará la porción central del espejo. Para APAGAR el desempañador: Presione nuevamente el botón ROJO. NOTA: Asegúrese que esté apagado el desempañador cuando no se esté usando. Cuando esté encendido el desempañador, el área central del espejo no se empañará (aproximadamente 2 pies cuadrados [0.1858 metros cuadrados]). Si el desempañador no funciona, revise la conexión indicada en la página 13. No trate de reparar la puerta. No hay partes móviles. Contacte a la fábrica o a su distribuidor.

La puerta del gabinete y el interior están contruidos de vidrio reflejante y aluminio. Utilice solamente un trapo húmedo para limpiar. Los limpiadores a base de vinagre o de amoniaco pueden dañar los espejos. Una solución de 50/50 agua y alcohol isopropilo se recomienda para limpiar los espejos. Se puede utilizar un detergente suave para las superficies.

Al limpiar, rocíe el trapo, no el gabinete, espejo ni las superficies de alrededor. No utilice limpiadores abrasivos en ninguna parte del gabinete.

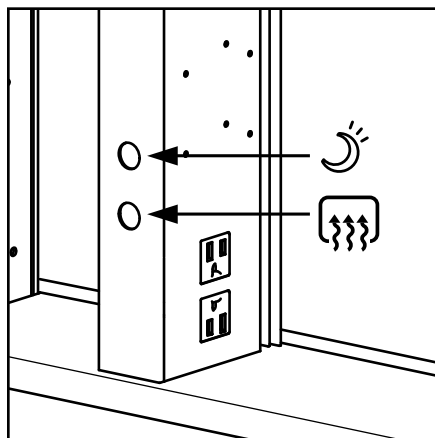

WARRANTY / GARANTIE / GARANTÍA

Limited Warranty One Year Term

ROBERN warrants to the original purchaser that, it will, at its election repair, replace, or make appropriate adjustment to products made by this company shown to have significant defects in material or workmanship which are reported to ROBERN in writing within one (1) year from the date of delivery. ROBERN is not responsible for installation costs.

The warranty is void in the event the product is damaged in transit, or if damage or failure is caused by abuse, misuse, abnormal usage, faulty installation, damage in an accident, improper maintenance, or any repairs other than those authorized by ROBERN. At the expiration of the one year warranty period, ROBERN shall be under no further obligation under any warranty, expressed or implied, including the implied warranty of merchantability.

ROBERN shall not be liable for any consequential damages arising out of or in connection with the use or performance of its products. Some states do not allow limitations on how long an implied warranty lasts or do not allow the exclusion or limitation of incidental or consequential damages, so the above limitation or exclusion may not apply to you.

Any liability against ROBERN under any implied warranty, including the warranty of merchantability, is expressly limited to the terms of this warranty. Permission to return any merchandise under this warranty must be authorized by ROBERN and returned prepaid by the purchaser. Claims under this warranty should be sent directly to your dealer.

©2009 ROBERN, INC.
ALL RIGHTS RESERVED

Garantie limitée d'une durée d'un an

ROBERN garantit à l'acheteur d'origine qu'elle va, à son choix, réparer, remplacer ou faire les ajustements appropriés aux produits fabriqués par cette compagnie s'avérant avoir un vice significatif de matériau ou de main-d'œuvre qui sera rapporté par écrit à ROBERN dans une période d'un (1) an de la date de livraison. ROBERN n'est pas responsable des coûts de l'installation.

La garantie est annulée dans l'éventualité où le produit serait endommagé dans le transit, ou si la défaillance ou le dommage est causé par un abus, un mauvais usage, un usage anormal, une mauvaise installation, un dommage par un accident, un entretien inadéquat, ou pour toute réparation autre que celles autorisées par ROBERN. À l'expiration de la période de garantie d'un an, ROBERN n'aura plus aucune obligation sous quelque garantie, qu'elle soit expresse ou implicite, incluant la garantie implicite de qualité marchande.

ROBERN n'est pas responsable pour tout dommage indirect survenant de ou en relation avec l'utilisation ou la performance de ses produits. Certains États ne permettent pas la limitation sur la période que dure une garantie implicite ou ne permettent pas la limitation de dommages indirects ou consécutifs, ainsi les limitations ci-dessus peuvent ne pas s'appliquer à vous.

Toute responsabilité de ROBERN sous quelque garantie implicite, incluant une garantie de qualité marchande, est expressément limitée aux termes de cette garantie. La permission de retourner de la marchandise sous cette garantie doit être autorisée par ROBERN et la marchandise doit être retournée frais de poste prépayés par l'acheteur. Les réclamations sous cette garantie doivent être transmises directement à votre marchand.

© ROBERN, INC., 2009.
TOUS DROITS RÉSERVÉS

Garantía Limitada Término de Un Año

ROBERN garantiza al comprador original que, a opción de ROBERN, reparará, reemplazará o hará los ajustes necesarios a los productos fabricados por esta compañía que muestren que tienen defectos importantes en los materiales o en la mano de obra y que se informen a ROBERN por escrito dentro de un (1) año a partir de la fecha de entrega. ROBERN no es responsable de los costos de la instalación.

La garantía está anulada si el producto se daña durante el transporte, o si el daño o la falla son causados por el abuso, el uso incorrecto, el uso anormal, una instalación deficiente, daños en un accidente, mantenimiento incorrecto, o reparaciones además de las aquellas autorizadas por ROBERN. Una vez expirado el período de garantía de un año, ROBERN no estará bajo ninguna obligación adicional bajo ninguna garantía, expresa ni implícita, incluyendo la garantía implícita de comercialización.

ROBERN no será responsable de ningún daño consecuente que surja de o en conexión con el uso o el rendimiento de sus productos. Algunos estados no permiten limitaciones con respecto a la duración de una garantía implícita o no permiten la exclusión ni la limitación de daños incidentales o consecuentes, de manera que es posible que la limitación o exclusión de más arriba no se aplique a usted.

Cualquier responsabilidad contra ROBERN bajo cualquier garantía implícita, incluyendo la garantía de comercialización, está expresamente limitada a los términos de esta garantía. La autorización para retornar cualquier mercadería bajo esta garantía debe ser aprobada por ROBERN y el retorno debe ser prepagado por el comprador. Los reclamos sobre esta garantía se deberán enviar directamente a su distribuidor.

©2009 ROBERN, INC.
TODOS LOS DERECHOS RESERVADOS