

TGF/TMF

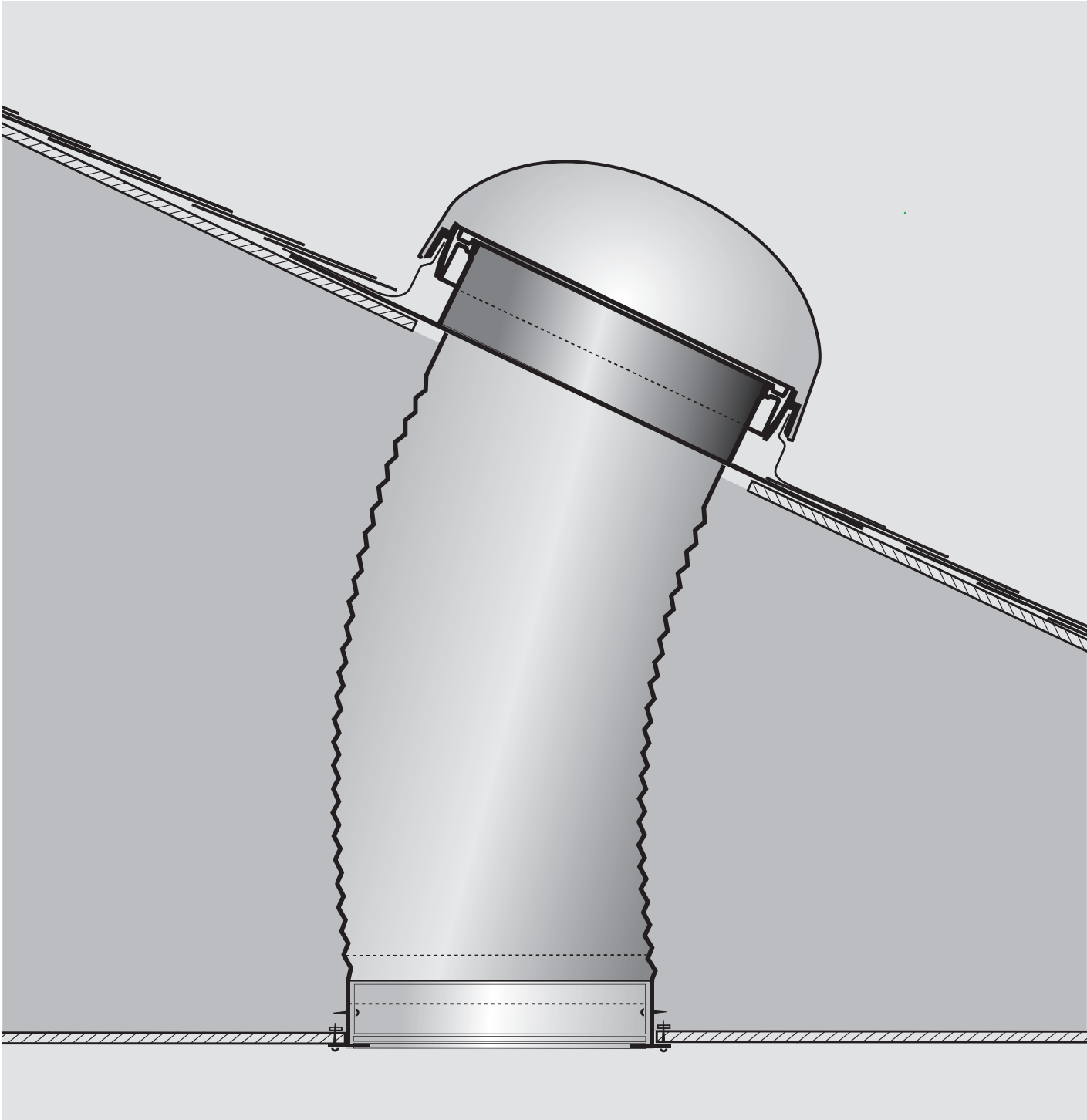

English:

Read installation instructions carefully before proceeding.

TGF and TMF are designed for roof pitches 14° - 60° (3:12 - 20:12) and for asphalt shingles and wooden shingles up to 5/16" (8 mm) thick.

The tile kits ZTG and ZTM (available separately), expand the use of TGF and TMF to include profiled roofing materials (tiles) with maximum 1 3/4" (45 mm) profile height.

⚠ POTENTIAL FIRE HAZARD

During installation, VELUX Sun Tunnel's reflective tunnels and components may focus sunlight causing intense heat or fire. Prior to and during installation do not leave tubes or components unattended or place near combustible materials. Also, avoid skin burns.

Importance of proper installation

Satisfactory product performance depends on proper installation in accordance with these specific instructions. VELUX accepts no responsibility for damages caused by improper installation as improper installation may void the warranties contained in the VELUX Promise. VELUX accepts no responsibility whatsoever for failure of an installer to install VELUX Sun Tunnels in accordance with these installation instructions. Although VELUX Sun Tunnels are designed and manufactured to the highest standards, severe climatic exposure as well as adverse indoor conditions (i.e. high humidity) may produce temperature conditions which exceed product performance standards. In these cases, special preventive measures may be necessary. VELUX reserves the right to implement product changes for improvement without prior notification.

Seller assumes no obligation whatsoever for failure of an architect, installer or building owner to comply with all applicable law ordinances, building codes and safety requirements.

Español:

Lea las instrucciones antes de comenzar.

TGF y TMF están diseñados para techos con inclinación de 14 - 60° (3:12 - 20:12) y para tejas de asfalto y tejas de madera de un espesor hasta de 5/16" (8 mm).

Los conjuntos de tejas ZTG y ZTM (disponibles por separado) extienden el uso de TGF y TMF para incluir materiales (tejas) con un máximo de 1 3/4" (45 mm) de alto.

⚠ POSIBLE RIESGO DE FUEGO

Durante su instalación, es posible que la luz solar cause que los Sun Tunnels reflectores de VELUX y sus componentes se calienten mucho o se incendien.

Previamente y durante la instalación, no deje desatendidos los tubos ni los componentes, ni los coloque cerca de materiales que sean combustibles. También evite las quemaduras en la piel.

Importancia de una instalación correcta

El rendimiento satisfactorio del producto depende de la instalación correcta de acuerdo con estas instrucciones específicas. VELUX no acepta responsabilidad alguna por daños causados por instalación inadecuada, y una instalación inadecuada puede invalidar las garantías contenidas en la Promesa VELUX. VELUX no acepta responsabilidad alguna por instalaciones de Sun Tunnels VELUX que los instaladores no hayan hecho de acuerdo con estas instrucciones de instalación. Aunque los Sun Tunnels VELUX se han diseñado y fabricado para lograr los niveles de calidad más altos, la exposición a condiciones climáticas severas e incluso a condiciones interiores adversas (por ejemplo, humedad muy alta) puede producir niveles de temperatura que exceden las condiciones de desempeño del producto. En estos casos, puede ser necesario establecer medidas preventivas especiales. VELUX se reserva el derecho a hacer modificaciones a los productos sin notificación previa con el fin de mejorarlos.

El proveedor no asume responsabilidad alguna por el incumplimiento de ordenanzas legales, normas de construcción o requisitos de seguridad por parte del arquitecto, instalador o propietario del edificio.

Français :

Lisez attentivement les instructions avant de commencer.

Le TGF et le TMF sont conçus pour les pentes de toit de 14° à 60° (3:12 - 20:12) et pour des bardeaux d'asphalte, ainsi que des bardeaux de cèdres de moins de 5/16" (8 mm) d'épaisseur.

Les ensembles ZTG et ZTM (vendus séparément) permettent d'utiliser le TGF et TMF sur une toiture profilée (tuiles) d'une hauteur de profil maximal de 1 3/4" (45 mm).

⚠ RISQUE D'INCENDIE POTENTIEL

Durant l'installation, le tunnel réfléchissant et les composants du VELUX Sun Tunnel peuvent causer une chaleur intense ou un incendie causer par la lumière du soleil. Avant et pendant l'installation, ne laissez pas les tubes ou les composants sans surveillance ou ne les laissez pas près de matériaux combustibles. Également, cette étape évitera les risques de brûlures.

L'importance d'une bonne installation

La qualité de l'installation influence le rendement du produit selon ces instructions spécifiques. VELUX n'accepte aucune responsabilité pour les dommages résultants d'une installation inadéquate, et une installation inadéquate pourrait annuler les modalités de la garantie énoncées dans la Promesse de VELUX. VELUX n'accepte en aucune façon la responsabilité d'une installation inadéquate de la part de l'installateur conformément aux instructions d'installation de VELUX. Malgré le fait que les tunnels de lumière VELUX répondent aux normes les plus rigoureuses de fabrication, il se peut que certaines conditions climatiques particulièrement sévères, à l'intérieur (ex. humidité) comme à l'extérieur, affectent la performance du produit. Dans de tels cas, des mesures préventives peuvent se révéler nécessaires. VELUX se réserve le droit d'apporter des changements sans préavis à ses produits dans le but de les améliorer.

Le vendeur n'assume aucune responsabilité, quelle qu'elle soit, dans le cas où un architecte, un installateur ou un propriétaire n'observe pas les règlements de la loi qui sont applicables, les normes du code de bâtiment et de sécurité.

English:**Contents of packaging:**

1. Dome
2. Flashing
3. Pivot ring
4. Aluminum ring - 4" (100 mm)
5. Flexible tunnel (additional flexible tunnel is available)
6. Locking snap ring - 1" (25 mm)
7. Ceiling ring
8. Diffuser
9. Trim ring

Plastic bag:

- Screws
- Tape

Español:**Contenido del paquete:**

1. Cúpula
2. Tapajuntas
3. Anillo pivotal
4. Anillo de aluminio - 4" (100 mm)
5. Túnel flexible (túnel flexible adicional disponible)
6. Anillo de presión con cerradura - 1" (25 mm)
7. Anillo del cielo raso
8. Difusor
9. Anillo de terminación

Bolsa plástica:

- Tornillos
- Cinta

Français :**Contenu de l'emballage :**

1. Dôme
2. Solin
3. Anneau pivotant
4. Anneau d'aluminium - 4" (100 mm)
5. Tunnel flexible (pièces de tunnels flexibles additionnels disponibles)
6. Anneau de retenue - 1" (25 mm)
7. Anneau de plafond
8. Diffuseur
9. Anneau de finition

Sac de plastique :

- Vis
- Ruban

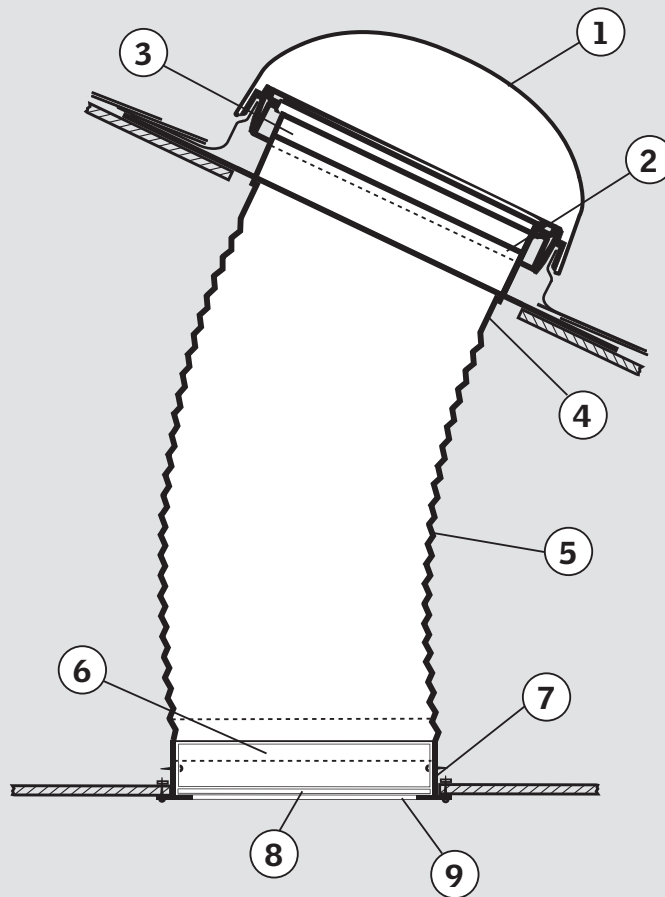

Planning

Planificación

Planification

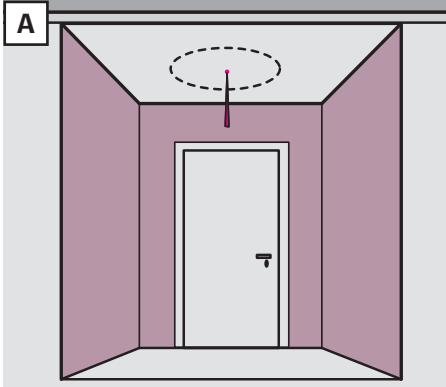

English:

- A** Decide desired location of the Sun Tunnel and mark the location with a wire so that it can be seen from the attic.
- B** For optimal performance keep the Sun Tunnel as short and straight as possible, using the following recommendations:
- Pitched flashing or vertical tunnel for roof pitches 14° - 45° (3:12 - 12:12) and any roof orientation.
 - Low profile flashing or sloped tunnel for roof pitches 45° - 60° (12:12 - 20:12) and east, south, and west roof orientations.
- Note:** Tunnel length should not exceed 8 ft. (2.4 m). Exposure to the sun provides more light.
- C** Check that the attic space and roof is clear of all obstructions before beginning the installation. In between the framing members, mark the center of the Sun Tunnel by tapping a nail through the ceiling and through the roof.

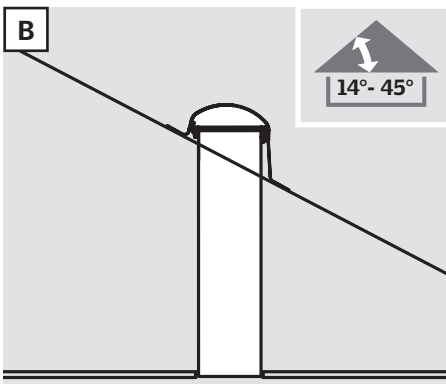

Español:

- A** Decida la localización deseada para el Sun Tunnel y márkela con un cable para que se pueda ver desde el ático.
- B** Para función óptima mantenga el Sun Tunnel tan corto y derecho como sea posible usando las siguientes recomendaciones:
- Tapajuntas en declive o túnel vertical para techos con inclinación de 14 - 45 grados (3:12 - 12:12) y cualquier otra orientación.
 - Tapajuntas de perfil bajo o túnel en declive para techos con inclinación de 45 - 60 grados (12:12 - 20:12) y techos con orientación hacia el este, sur y oeste.
- Nota:** La longitud del túnel no debe superar los 2.4 m (8 pies). La exposición al sol proporciona más luz.
- C** Compruebe que el espacio del ático y techo esté limpio de todo obstáculo antes de comenzar la instalación. En medio de las piezas del marco, marque el centro del Sun Tunnel con clavos que pasen a través del cielo raso y a través del techo.

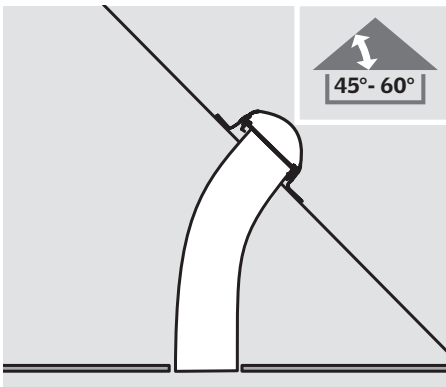

Français :

- A** Déterminez l'emplacement souhaité pour l'installation du tunnel de lumière et marquez l'emplacement à l'aide d'un câble de façon à ce qu'il soit visible du grenier.
- B** Pour un rendement optimal, privilégiez une installation du Sun Tunnel en ligne droite sur courte distance, selon les recommandations suivantes :
- Solin incliné ou tunnel vertical pour toiture de 14 - 45 degrés (3:12 - 12:12) d'inclinaison et toute orientation.
 - Solin à profil bas ou tunnel en pente pour inclinaison de toiture de 45 - 60 degrés (12:12 - 20:12), orientation est, sud ou ouest.
- Note :** La longueur de tunnel ne doit pas excéder 8 pieds (2,4 m). L'exposition au soleil procure une plus grande luminosité.
- C** Vérifiez que l'entretoit et le toit sont exempts de toute obstruction avant de commencer. Au milieu des éléments de structure, marquez le centre du tunnel de lumière en enfonçant les clous dans le plafond et à travers le toit. Fixez un clou dans le plafond et dans le toit pour marquer le centre de l'emplacement du tunnel de lumière.

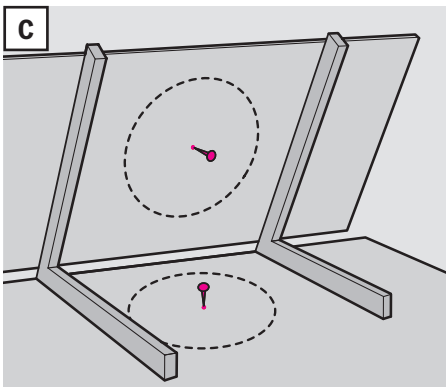

1

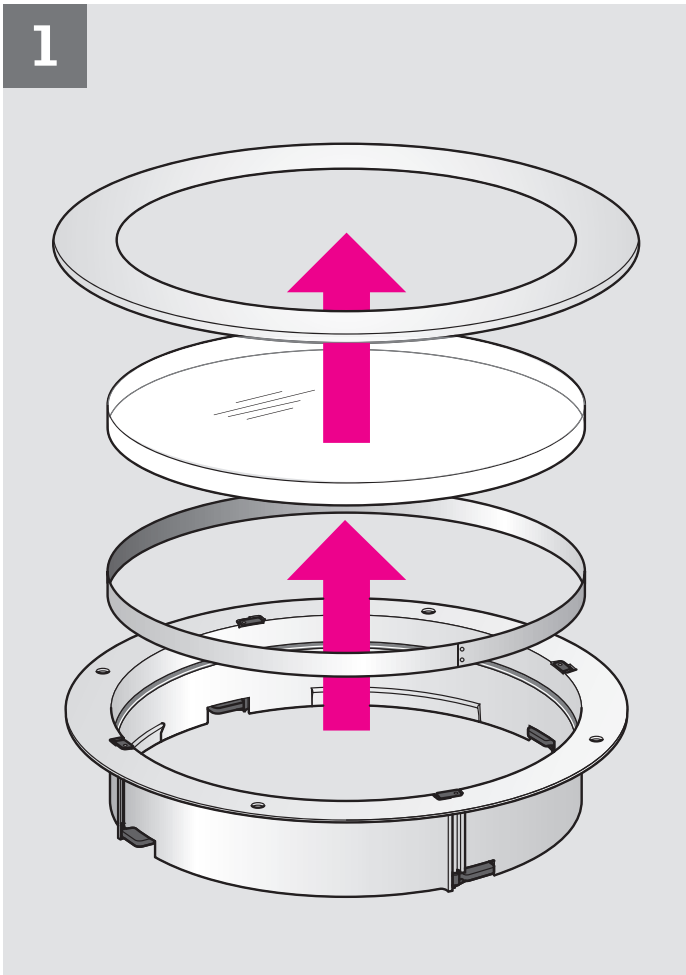

English: Carefully remove the other parts from the ceiling ring. Rotate trim ring to disengage.

Español: Con mucho cuidado, quite las otras partes del anillo del cielo raso. Gire el anillo de terminación para soltarlo.

Français : Désassembler délicatement les différentes composantes de l'anneau de plafond. Effectuer une rotation de l'anneau de finition pour dégager.

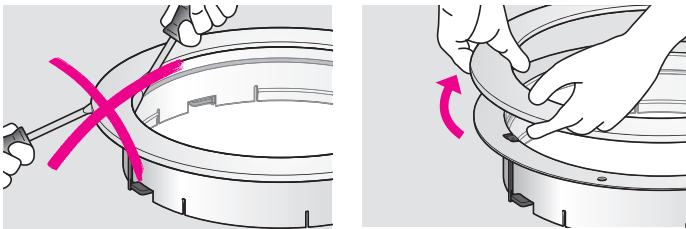

2

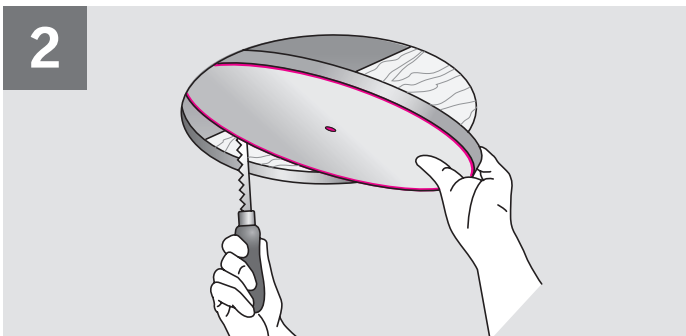

English: From inside, locate the nail indicating the center of the Sun Tunnel in the ceiling and mark circle and cut hole in the ceiling as shown.

Español: Por la parte de adentro, localice el clavo que indica el centro del Sun Tunnel en el cielo raso, marque el círculo y corte un hueco en el cielo raso como se indica.

Français : De l'intérieur, repérez le clou indiquant le centre de l'emplacement du tunnel de lumière dans le plafond, dessinez le contour du cercle et découpez tel qu'illustré.

Sun Tunnel	Hole dimensions
Sun Tunnel	Dimensiones del hueco
Sun Tunnel	Dimension de l'ouverture
14"	14 ¾" (375 mm)
21"	21 ¾" (555 mm)

3

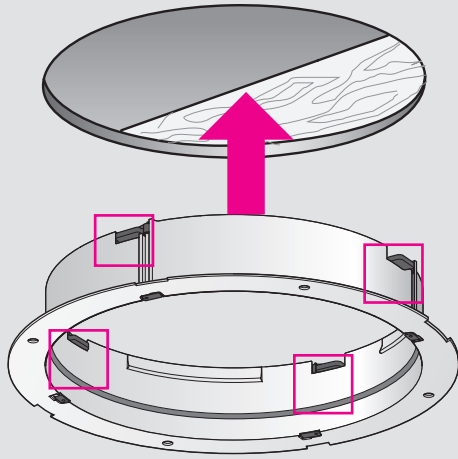

English: Rotate the plastic "plates" into hidden position and insert and secure the ceiling ring, insuring a tight joint between the ceiling ring and the ceiling.

Optionally and whenever possible, use hole to attach screw into ceiling joist **A**.

Avoid distortion of the ceiling ring causing the diffuser not to fit smoothly.

Note: Be careful not to damage parts if using power tools.

Español: Gire las "placas" plásticas hacia una posición oculta e inserte y asegure el anillo del cielo raso, asegurando una unión ajustada entre el anillo y el cielo raso. Opcionalmente y cuando sea posible use el hueco para unir el tornillo con la viga del techo **A**.

Evite la distorsión del anillo del cielo raso causando que el difusor no entre suavemente.

Nota: Tenga cuidado de no causar daño a las partes si usa herramientas eléctricas

Français : Faire pivoter les plaques de plastique dans une position cachée. Insérer et serrer l'anneau de plafond de façon à ce qu'il soit bien ajusté au plafond. Facultatif et lorsque la situation le permet, percer la poutre de plafond pour fixer la vis **A**.

Éviter de trop serrer l'anneau de plafond assurant ainsi une installation adéquate du diffuseur.

Note : Prudence lors de l'utilisation d'outils électriques afin de ne pas endommager les pièces.

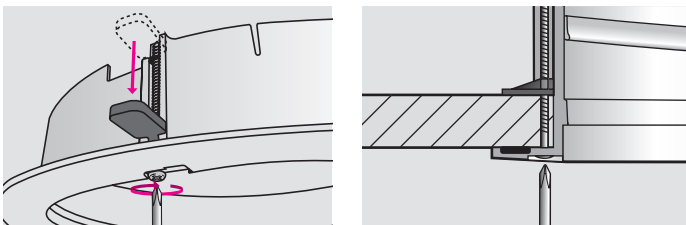
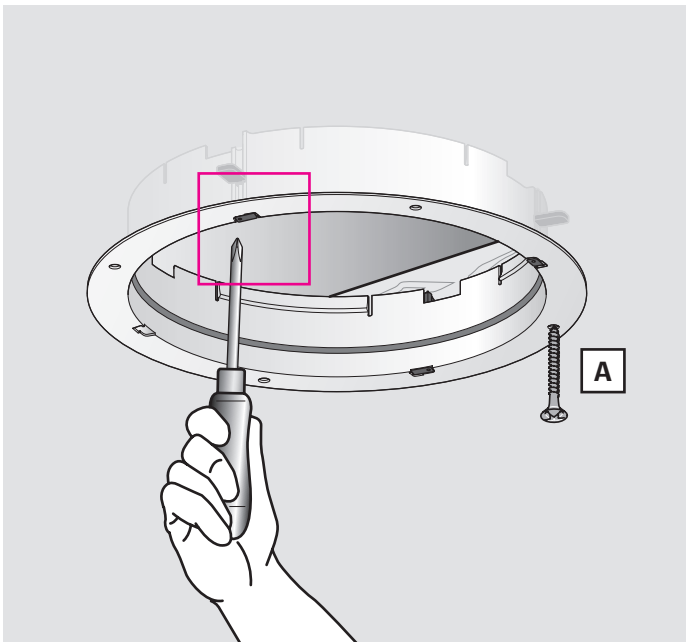
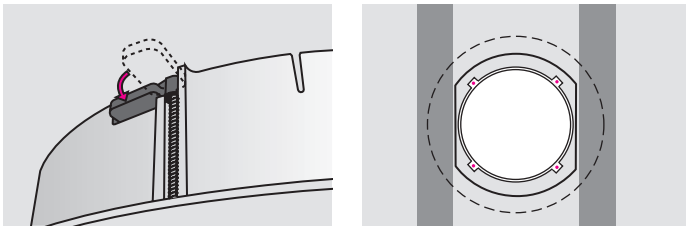

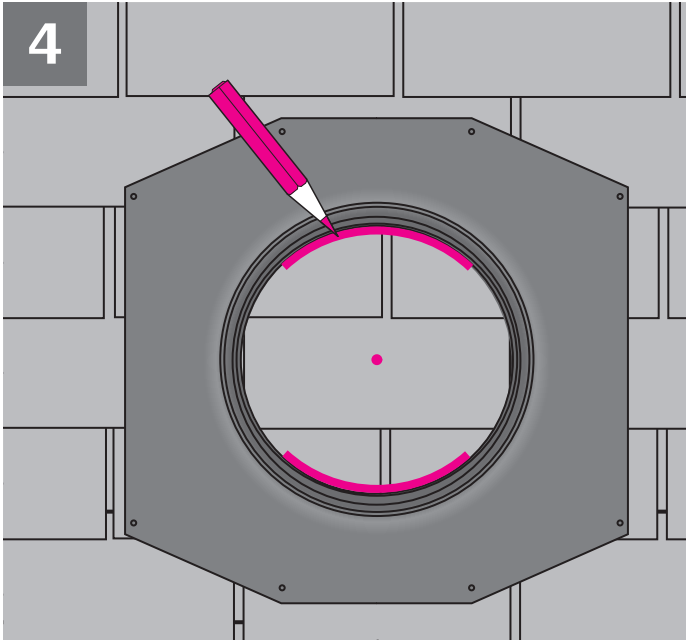

English: Locate the nail indicating the center of the Sun Tunnel on the roof and use the flashing to mark top and bottom of the rough opening.

Español: Localice el clavo que indica el centro del Sun Tunnel en el techo y use el tapajuntas para marcar arriba y abajo del hueco.

Français : Repérez le clou indiquant le centre de l'emplacement du tunnel de lumière sur le toit et utilisez le solin pour tracer le haut et le bas de l'ouverture brute.

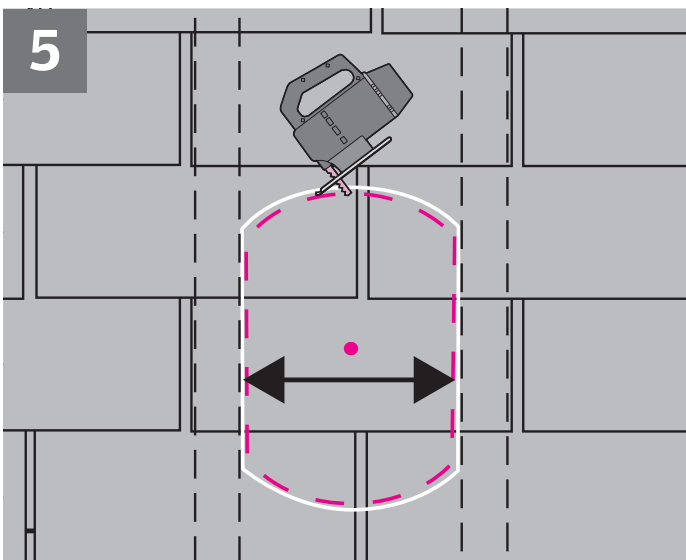
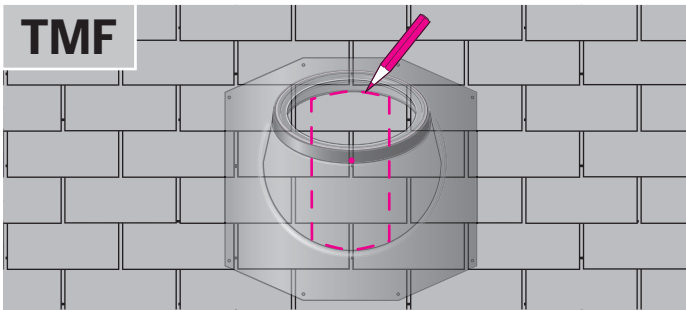

English: Mark the sides of the rough opening and cut rough opening. **CAUTION:** Be careful not to damage any framing members.

Español: Marque los lados del hueco y corte el hueco.

PRECAUCIÓN: Tenga cuidado de no causar daño a ninguna parte del marco.

Français : Tracez les côtés de l'ouverture brute et découpez l'ouverture brute.

PRUDENCE : Prenez soin de ne pas endommager aucune pièce de la structure du toit.

Sun Tunnel	Width dimension
Sun Tunnel	Dimensiones de ancho
Sun Tunnel	Largeur de l'ouverture
14"	14 ½" (370 mm)
21"	22 ½" (570 mm)

6

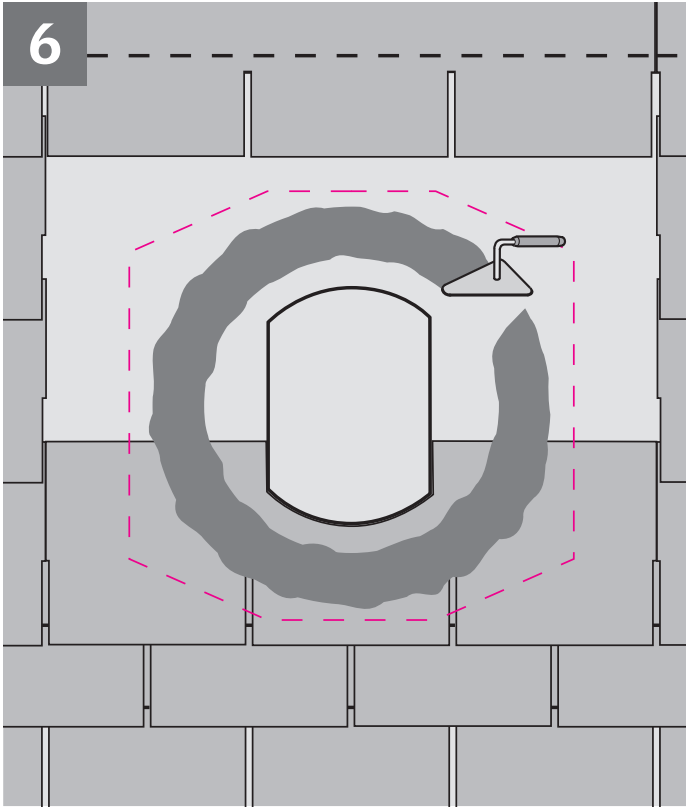

English: Remove the roofing material around the upper half of the rough opening as indicated and apply mastic around rough opening as shown.

Español: Quite el material de techo que rodea la parte superior del hueco y aplique masilla alrededor del hueco como se indica.

Français : Retirez les matériaux de toiture sur la demie supérieure de l'ouverture brute tel qu'indiqué et appliquez du goudron autour de l'ouverture brute tel que démontré ci-contre.

7

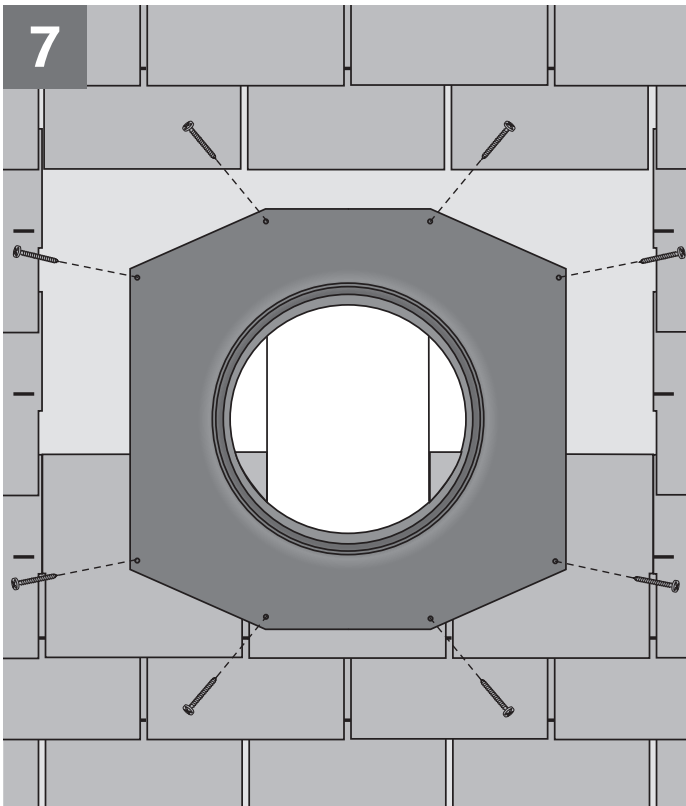

English: Center the flashing over the rough opening and secure the flange with the provided 1 ½" (40 mm) screws in all the pre-punched holes along the edges.

Español: Centralice el tapajuntas sobre el hueco y asegure con los tornillos de 1 ½" (40 mm) suministrados el reborde en todos los agujeros previamente perforados a lo largo del borde.

Français : Centrez le solin au-dessus de l'ouverture brute et fixez à l'aide des vis fournies de 1 ½" (40 mm) dans toutes les ouvertures déjà perforées tout autour du rebord.

1 ½" (40 mm)

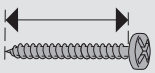

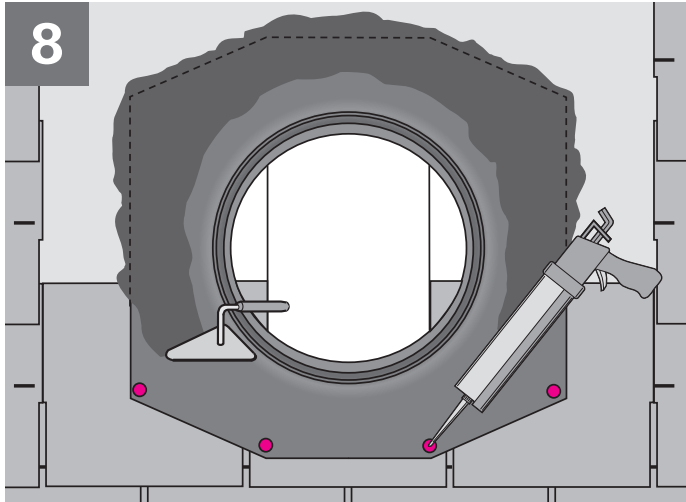

English: Apply sealant as shown and seal all fasteners.

Español: Aplicar el sellador como se indica y sellar todos los sujetadores.

Français : Appliquer le produit d'étanchéité tel qu'illustré et sceller les boulons.

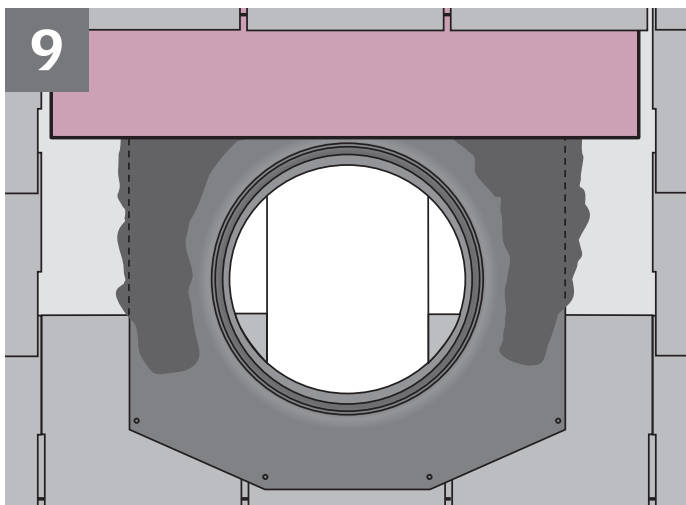

English: Overlap the top of the flange with underlayment to allow for proper drainage.

Español: Cubra la parte superior del reborde con lámina de soporte para permitir el drenaje debido.

Français : Recouvrez le rebord supérieur de membrane autocollante afin de permettre un drainage adéquat.

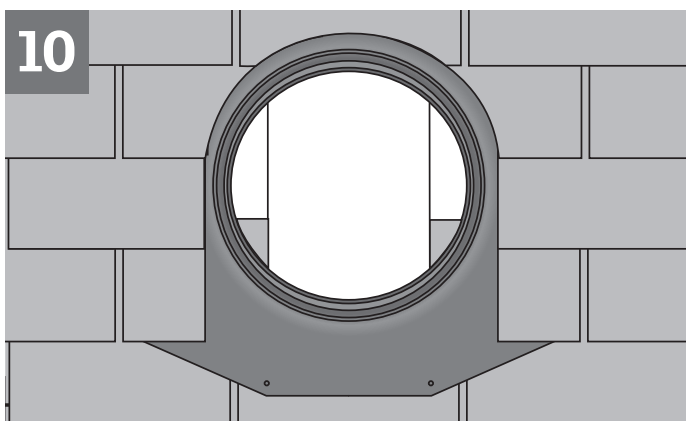

English: Reinstall roofing material over the flange. Leave a 5/8" (15 mm) channel for water to run off.

Optional ZTA turret extensions available where domes need to be elevated by 6 1/2" (165 mm) or 9" (230 mm).

Español: Instale nuevamente el material de techo sobre el reborde. Deje un canal de 5/8" (15 mm) para que el agua pase. Opcional: extensiones de la torre ZTA están disponibles donde la cúpula necesite ser elevada 6 1/2" (165 mm) o 9" (230 mm).

Français : Réinstallez le matériel de revêtement de toiture sur le solin-collet. Prévoyez un canal de 5/8" (15 mm) pour permettre l'écoulement de l'eau.

Les extensions ZTA offertes en option pour les tourelles où les dômes devront être élevées de 6 1/2" (165 mm) ou 9" (230 mm).

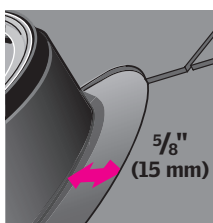

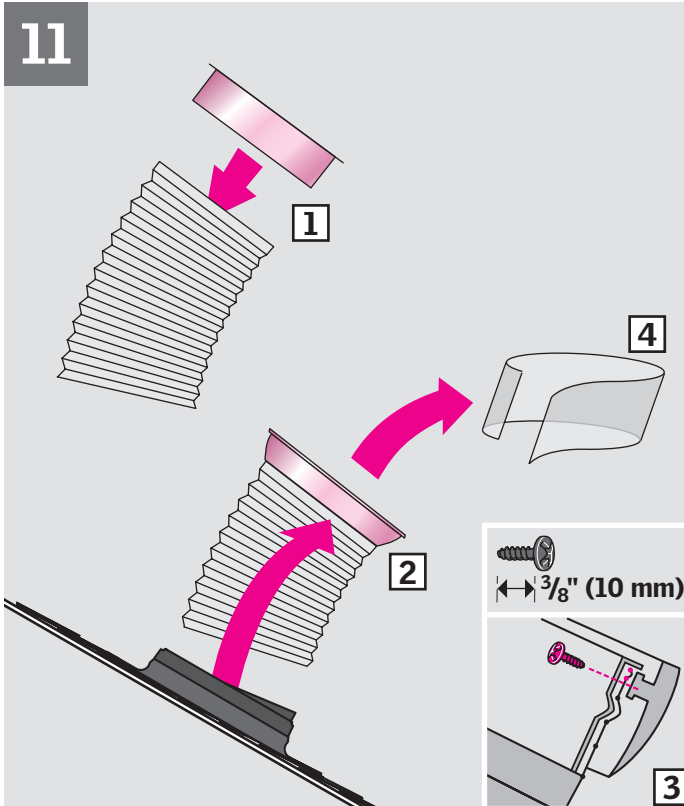
11

English: Press the aluminum ring into the flexible tunnel (1). Install the pivot ring over the aluminum ring and secure it with the 3/8" pan head screws as shown (2, 3). Remove the protective film (4).

Español: Presione el anillo de aluminio dentro del túnel flexible (1). Instale el anillo pivotal encima del anillo de aluminio y asegúrelo con los tornillos de cabeza de 3/8" como se demuestra (2, 3). Quite la cinta protectora (4).

Français : Insérez l'anneau en aluminium à l'intérieur du tunnel flexible (1). Installez l'anneau pivotant sur l'anneau en aluminium et fixez le tout à l'aide des vis à tête cylindriques plates 3/8" tel que démontré (2, 3). Retirez la pellicule protectrice (4).

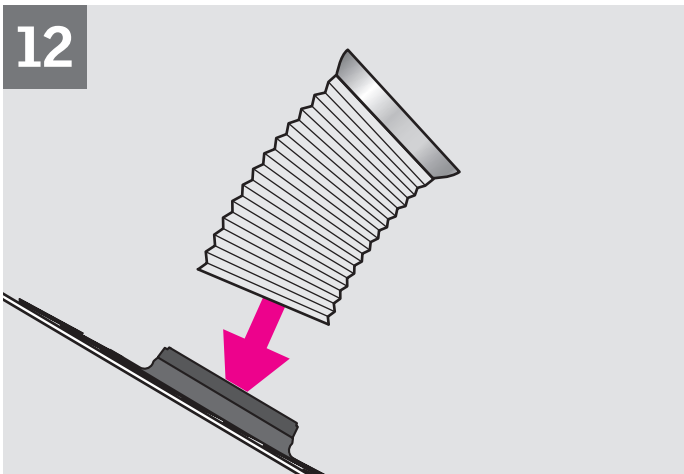
12

English: Seat the pivot ring with the tunnel assembly into the intermediate ring. Secure with screws if needed.

Español: Asegure el túnel flexible presionando el anillo de acero inoxidable dentro del túnel flexible (no se necesitan sujetadores) Quite la cinta protectora del anillo de acero inoxidable.

Français : Insérez l'assemblage du tunnel et mettez en position de façon à bien sceller le périmètre avec le solin. Solidifiez à l'aide de vis au besoin.

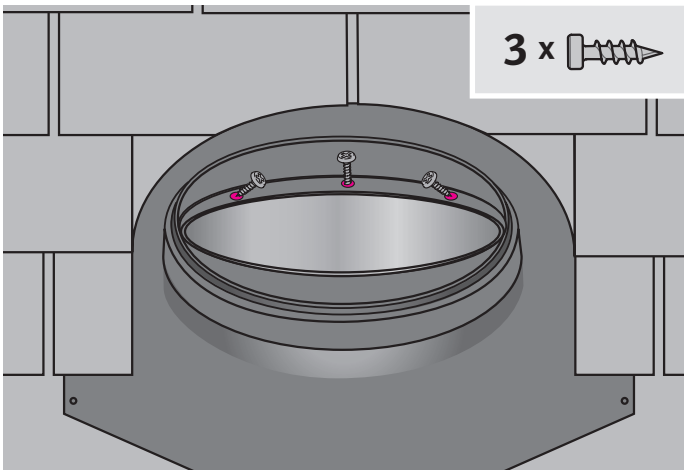

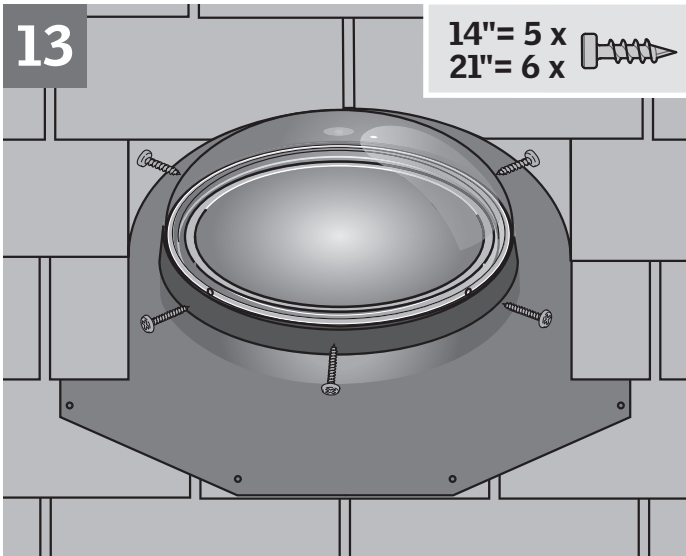

English: Align holes and install and secure the dome with the ¾" (19 mm) screws provided.

Note: Do not over tighten the screws.

Optional ZZZ 192 dome edge protection ring available for fire rated roofs.

Español: Alinee los agujeros e instale y asegure la cúpula con los tornillos de ¾" (19 mm) suministrados.

Nota: No apriete demasiado los tornillos.

Opcional: anillo de protección del borde de la cúpula ZZZ 192 está disponible para techos con clasificación contra incendio.

Français : Alignez les ouvertures, installez et fixez le dôme à l'aide des vis ¾" (19 mm) fournies.

Note : Ne pas serrer les vis de façon excessive.

Anneau de protection ZZZ 192 pour bordure de dôme offert en option pour répondre aux normes de protection contre les incendies.

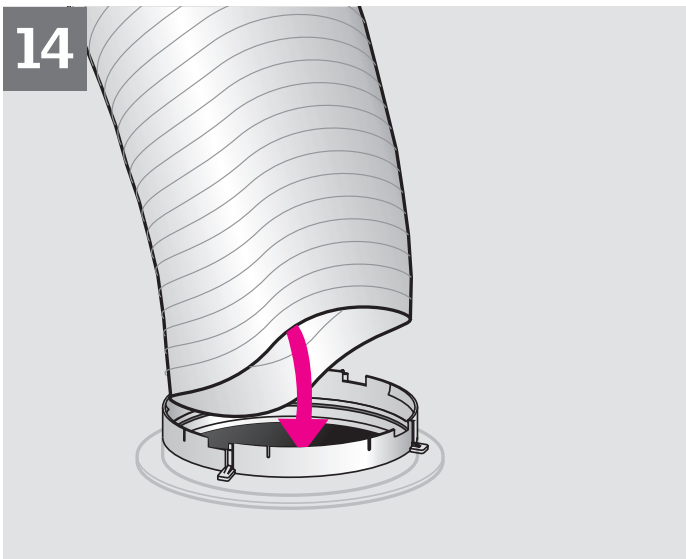

English: Pull the flexible tunnel down through the ceiling ring.

Español: Hale el túnel flexible para abajo hacia el anillo del cielo raso.

Français : Faire passer le tunnel flexible vers le bas à travers l'anneau de plafond.

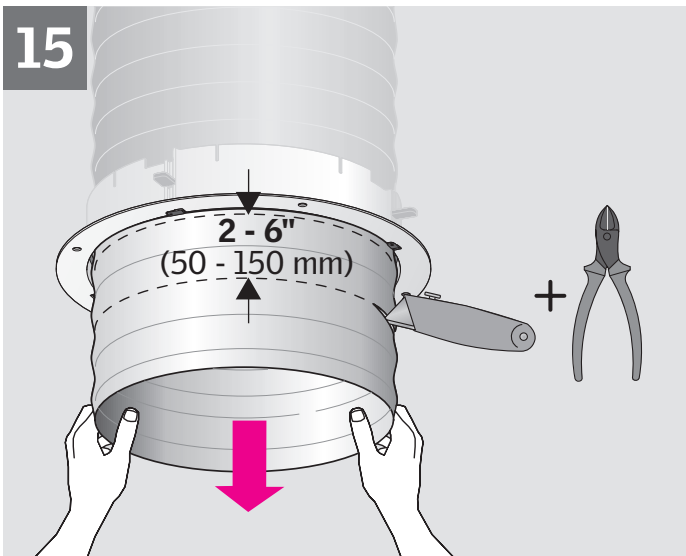

English: Pull the flexible tunnel tight through the ceiling ring and cut flexible tunnel to length as shown.

Español: Hale el túnel flexible a través del anillo del cielo raso y corte el túnel flexible a la medida como se indica.

Français : Tirez le tunnel flexible à travers l'anneau de plafond et coupez l'excédant de tunnel tel qu'illustré.

16

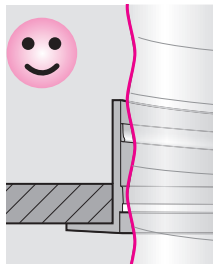
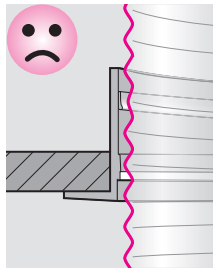
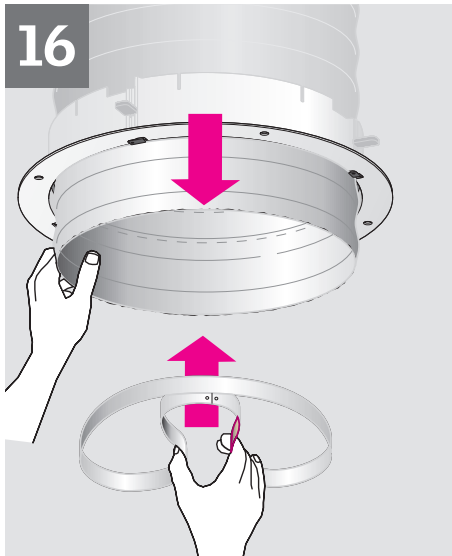

English: Fold and insert the 1" (25 mm) locking snap ring to lock the flexible tunnel in place. Pull the flexible tunnel tight.

Español: Doble e inserte el anillo de presión de 1" (25 mm) para poner el túnel flexible en su sitio. Hale el túnel flexible hasta apretarlo.

Français : Pliez et insérez l'anneau de retenue de 1" (25 mm) pour fixer le tunnel flexible en place. Étirez le tunnel flexible à son maximum.

17

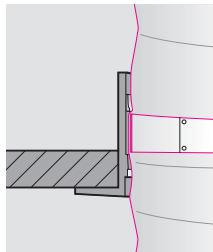
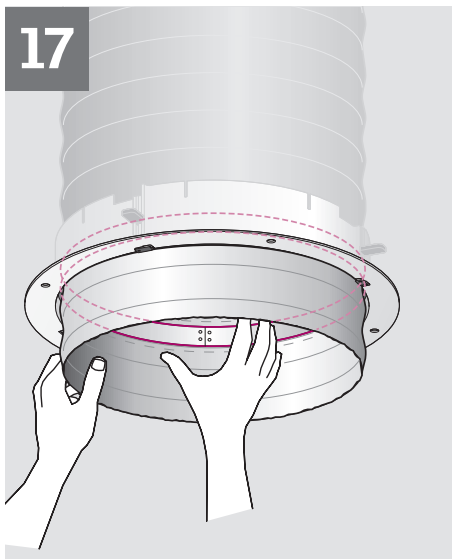

English: Move the locking snap ring to final position as shown – 3/8" (10 mm) above the position for the diffuser.

Español: Mueva el anillo de presión a su posición final como se indica – 3/8" (10 mm) sobre el espacio para el difusor.

Français : Remplacez l'anneau de retenue dans sa position finale tel qu'illustré ci-joint – 3/8" (10 mm) au-dessus de la position du diffuseur.

18

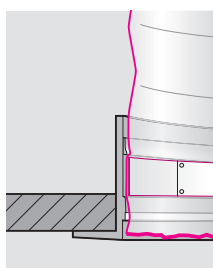
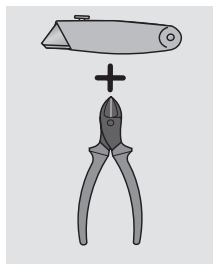
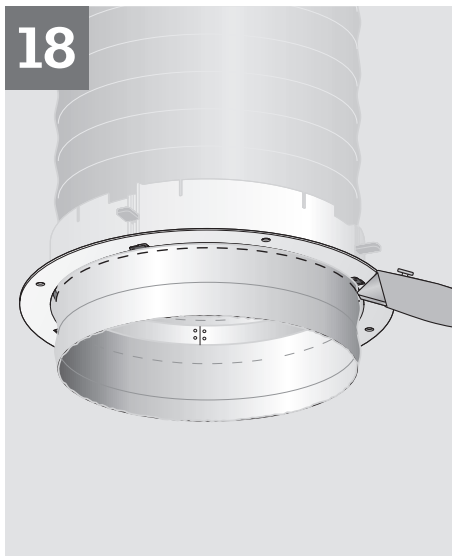

English: Cut off excess tunnel flush with the ceiling ring as shown.

Español: Corte el exceso de túnel parejo con el anillo del cielo raso como se indica.

Français : Coupez l'excédant de tunnel au même niveau que l'anneau de plafond tel qu'illustré.

19

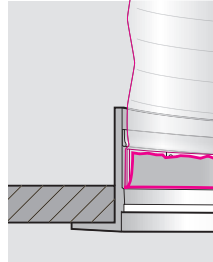
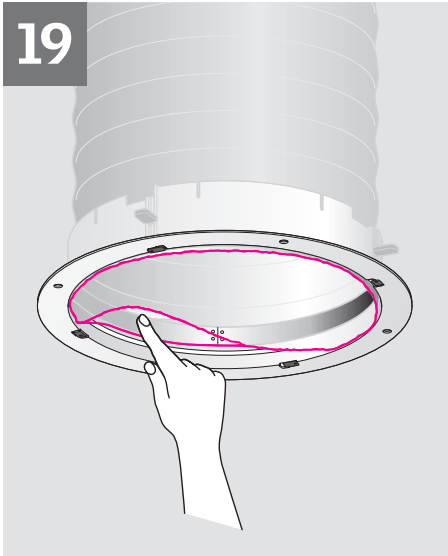

English: Fold end of the tunnel over the locking snap ring.

Español: Doble el final del túnel sobre el anillo de presión.

Français : Repliez les rebords du tunnel par-dessus l'anneau de retenue.

20

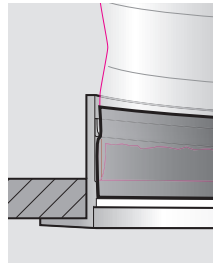
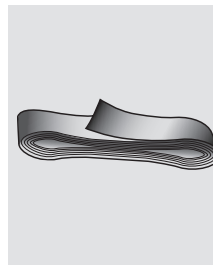
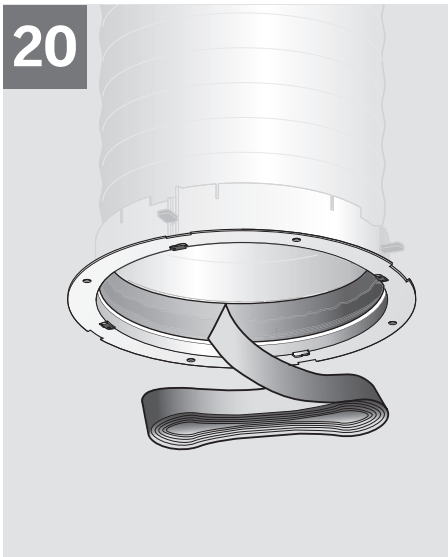

English: Secure the loose edge of tunnel with tape provided.

Español: Asegure las orillas sueltas del túnel con la cinta suministrada.

Français : Fixez l'excédant de tunnel avec le ruban fourni.

21

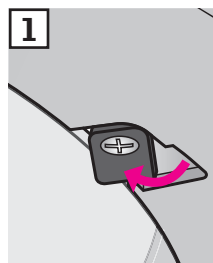
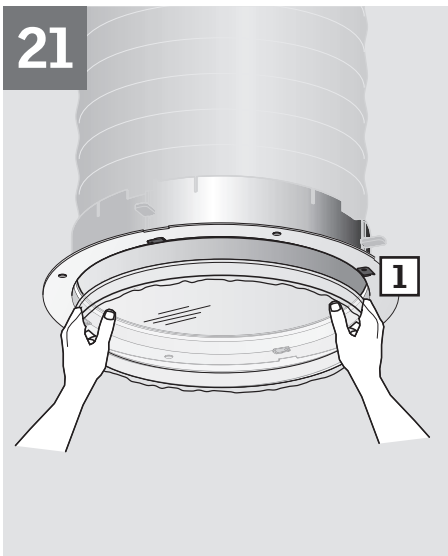

English: Install the diffuser with the frosted/prismatic side facing down.

Secure the diffuser by rotating the plastic locks into locked position **1**.

Español: Instale el difusor con la parte esmerilada/prismática hacia abajo.

Asegure el difusor girando las cerraduras plásticas hasta que cierren en posición **1**.

Français : Installez le diffuseur avec le côté givré ou prismatique vers le bas.

Verrouillez le diffuseur en place à l'aide des verrous de plastique tel qu'illustré **1**.

22

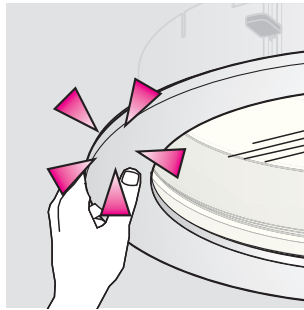
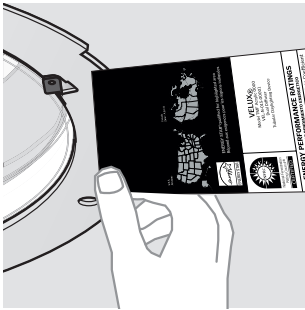
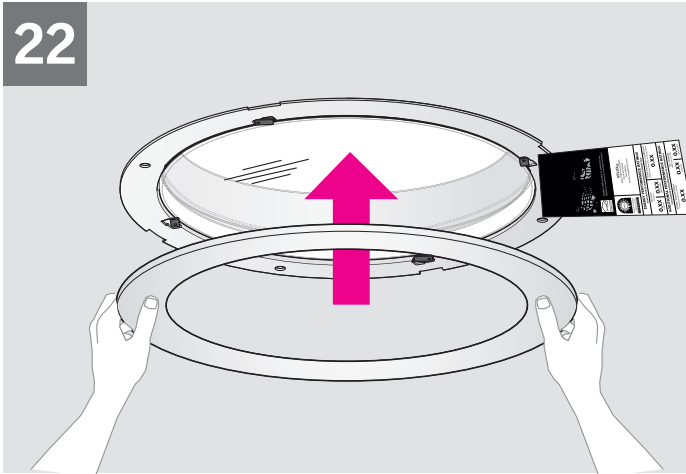

English: Install the trim ring by centering under the ceiling ring and snapping the four to six tabs into position. The tabs can also be aligned with the notches and then rotated to secure. For new construction, insert the top section of the label between the ceiling ring and trim ring until building inspector can review. Tape in place if needed.

Español: Instale el anillo de terminación centrándolo debajo del anillo del cielo raso y cierre las cuatro a seis lengüetas para fijarlas en su posición. Las lengüetas también pueden alinearse con las ranuras y rotarse para una correcta sujeción. En construcciones nuevas, inserte la sección superior de la etiqueta entre el anillo del cielo raso y el anillo de terminación hasta que lo revise el inspector del edificio. Agregue cinta sobre la instalación si fuera necesario.

Français : Installer l'anneau de finition en centrant celle-ci sous l'anneau de plafond et enclencher les quatre ou six languettes en position. Les languettes peuvent également être alignées avec les enclenches. Effectuer ensuite une rotation pour enclencher celles-ci en place.

Pour une nouvelle construction, insérez la section supérieure de l'étiquette entre l'anneau de plafond et l'anneau de finition jusqu'à ce que l'inspecteur des bâtiments puisse passer en revue. Attachez du ruban adhésif si nécessaire.

USA
Canada
2009 A.S.2.0

ENERGY STAR[®] qualified for highlighted areas
Repond aux exigences pour les régions indiquées

VELUX[®]
Model TMF Acrylic 3000
VELUX-010-00001
Dual Diffuser
Tubular Daylighting Device

CERTIFIED

ENERGY PERFORMANCE RATINGS EVALUACION DE RENDIMIENTO ENERGETICO		
U-Factor (Factor U)	Solar Heat Gain Coefficient Coeficiente Coeficiente de Energía Solar	
0.XX (U.S./FT ²)	0.XX (Métrica)	0.XX

ADDITIONAL PERFORMANCE RATINGS EVALUACION SUPLEMENTARIA DE RENDIMIENTO		
Visible Transmittance Transparencia de Luz Visible	Air Leakage Infiltración de Aire	
0.XX	0.XX (LSA/FT)	0.XX (Métrica)
Condensation Resistance Resistencia de Condensación	—	
0.XX		

Manufacturer Required Test Data being provided to support RPT procedures for alternative window product performance. WPC data is provided for use in RPT calculations. Installation and product performance can vary. WPC data not intended to represent the quality of any product. For specific use, consult manufacturer's literature for more product performance information. www.wpc.org

Données fabricant requises pour l'évaluation des performances RPT alternatives pour des produits de fenêtre à performance alternative. Les données de WPC sont fournies pour être utilisées dans les calculs de performance RPT. L'installation et les performances des produits peuvent varier. Les données de WPC ne sont pas destinées à représenter la qualité de tout produit. Pour des informations plus détaillées sur les performances des produits, consultez la littérature du fabricant pour le produit que vous souhaitez utiliser. www.wpc.org

Patent Pending, Approval Application / Sogit 6278

WDMA
HALLMARK CERTIFIED

VELUX, Model TMF/TMR 014 0000 tested
Manufacturer Ship Mark Conformance to the wdmahallmark standards

Tested to AAMA/WDMA/CSA 101/LS 2/A440-05
SP-C105 356 dia.
WDMA Hallmark 426-H-63304
Tested to AAMA/WDMA 101/LS 2/NAFS-02
SP-C150 140 356 dia.
WDMA Hallmark 426-H-63303

Please do not remove seal job is required

VELUX[®]

www.veluxusa.com www.velux.ca 1-800-88-VELUX
VISA-0978-0808 44205

23

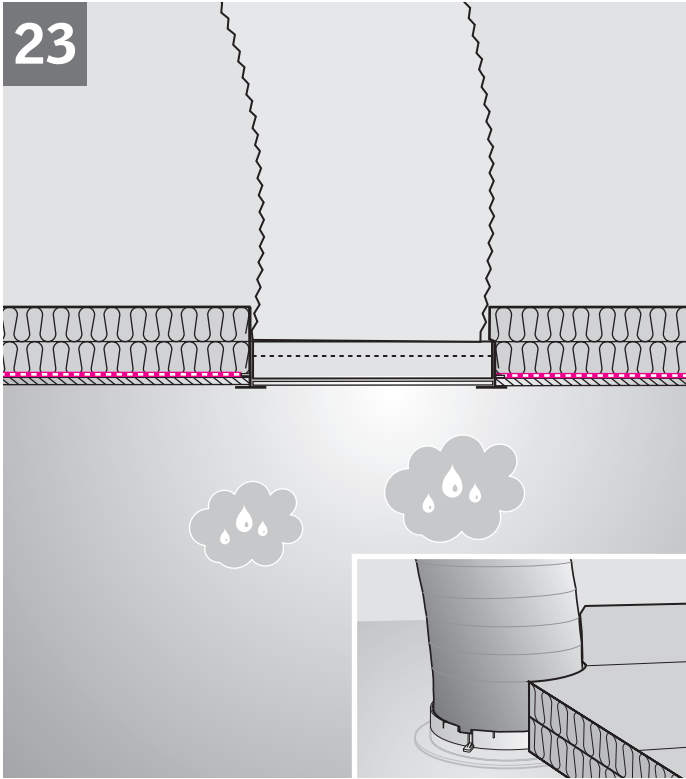

English: If vapor barrier is installed, insure a tight joint between the ceiling ring and the vapor barrier. Reposition the insulation material around the tunnel.

In Canada it is necessary to form an air tight seal between the vapor barrier and the VELUX Sun Tunnel. This can be done by using a vapor barrier tape. It is important that the ceiling area (attic side) around the Sun Tunnel be well insulated, this can be done by spraying the perimeter with polyurethane foam or insuring that the insulation used is snug around the tube.

Español: Si se instala la barrera de vapor, asegúrese que la unión entre el anillo del cielo raso y la barrera de vapor sea estanca. Coloque de nuevo el material de aislamiento alrededor del túnel.

Français : L'utilisation d'un écran pare-vapeur nécessitera l'installation d'un joint étanche entre l'anneau de plafond et l'écran pare-vapeur. Repositionner ensuite le matériel isolant autour du tunnel.

Au Canada, on exige un scellement hermétique entre l'écran pare-vapeur et le Sun Tunnel VELUX. Un ruban pare-vapeur pourra être utilisé à cet effet. Il est également important de bien isoler la partie du plafond autour du Sun Tunnel (côté grenier) avec soit de la mousse de polyuréthane ou encore que le matériel isolant existant est bien installé tout autour du tunnel.

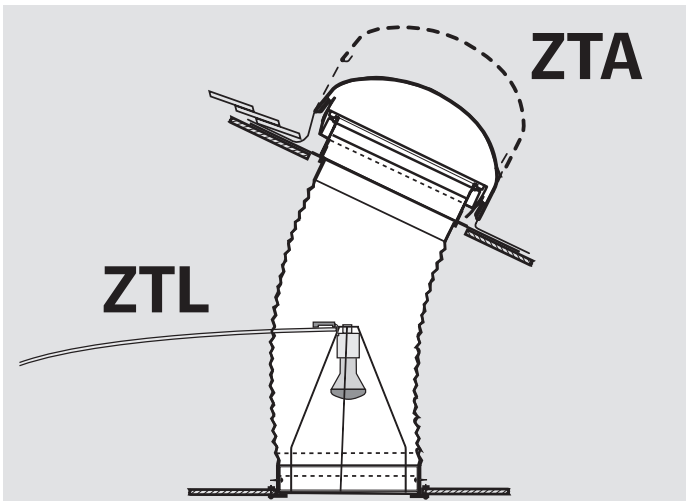

English: ZTL: Sun Tunnel light option – Refer to the light kit ZTL 114 for Sun Tunnel size 014 and ZTL 122 for Sun Tunnel size 021.

ZTA: Optional ZTA turret extensions available where domes need to be elevated by 6 ½" (165 mm) or 9" (230 mm).

Español: ZTL: Alternativa de Sun Tunnel con luz – Refiérase a los apliques de luz tipo ZTL 114 para Sun Tunnel tamaño 014 y ZTL 122 para Sun Tunnel tamaño 021.

ZTA: Opcional: extensiones de la torre ZTA están disponibles donde la cúpula necesite ser elevada 6 ½" (165 mm) o 9" (230 mm).

Français : ZTL : Option d'éclairage pour Sun Tunnel – Veuillez vous référer à la Trousse pour lumière électrique de type ZTL 114 pour le Sun Tunnel de grandeur 014 et type ZTL 122 pour le Sun Tunnel de grandeur 021.

ZTA : Les extensions de tourelle ZTA offertes en option sont disponibles lorsque le dôme doit être élevé de 6 ½" (165 mm) ou 9" (230 mm).

ZTG/ZTM

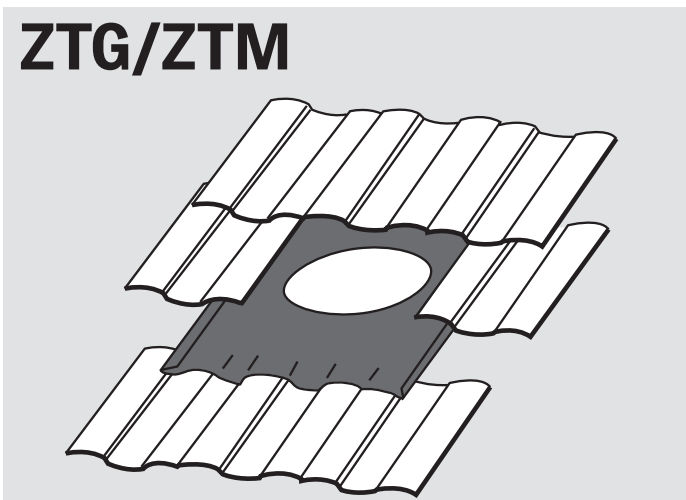

English: Sun Tunnel tile roofing – Refer to tile kits ZTG/ZTM for installation in tile roofing.

Español: Techado de tejas Sun Tunnel – Refiérase al tipo de tejas ZTG/ZTM para instalación en techos de tejas.

Français : Sun Tunnel pour toiture de tuiles – Veuillez vous référer aux ensembles de tuiles ZTG/ZTM pour installation sur toiture de tuiles.



USA: VELUX America Inc.
1-800-88-VELUX

CDN: VELUX Canada Inc.
1 800 88-VELUX (888-3589)

www.velux.com

INSTALLATION INSTRUCTIONS FOR FLEXIBLE SUN TUNNEL TSG/TMF. © 2006, 2009 VELUX GROUP. ®VELUX AND THE VELUX LOGO ARE REGISTERED TRADEMARKS USED UNDER LICENSE BY THE VELUX GROUP
INSTRUCCIONES DE INSTALACIÓN PARA INSTRUCCIONES D'INSTALLATION DU TUNNEL DE LUMIÈRE FLEXIBLE TSG/TMF. ©2006, 2009 VELUX GROUP. ®VELUX ET LE LOGO VELUX SONT DES MARQUES DE COMMERCE DÉPOSÉES ET EMPLOYÉES SOUS LICENCE DE VELUX GROUP