



---

**EN** WINE CABINET  
**FR** ARMOIRE À VIN  
**ES** GABINETE DEL VINO

---

USE AND CARE GUIDE  
GUIDE D'UTILISATION ET D'ENTRETIEN  
GUIA DE USO Y CUIDADO

**VINTEC**

## 2 Finding Information

### Please Read and Save This Guide

Thank you for choosing Vintec, the new premium brand in home appliances. This Use & Care Guide is part of our commitment to customer satisfaction and product quality throughout the service life of your new Wine Cabinet.

We view your purchase as the beginning of a relationship. To ensure our ability to continue serving you, please use this page to record key product information.



#### IMPORTANT

PLEASE READ all instructions completely before attempting to install or operate the unit.

All Wine Cabinets require a connection to an electrical power source. Improper hook-up can result in a safety hazard and potential damage to the product or contents! Proper installation, in accordance with the manufacturer's specifications and all local codes, is the sole responsibility of the consumer. The manufacturer is not responsible for any installation expenses or damages incurred due to improper installation. If you are unsure of your ability to safely connect electric power to the unit, consult a licensed and insured professional to perform all electrical work.

Once you have your unit installed, we suggest you keep this manual in a safe place for future reference. Should any problems occur, refer to the "Troubleshooting" section of this manual. This information will help you quickly identify a problem and get it remedied. In the event you require assistance, please contact the dealer where you purchased your unit.

### Make a Record for Quick Reference

Whenever you call to request information or service, you will need to know your model number and serial number. You can find this information on the serial plate located on the lower right-hand side of your unit below the bottom shelf.



#### NOTE

Registering your product with Vintec enhances our ability to serve you. You can register online at [www.vintecclub.com](http://www.vintecclub.com).

### Product Registration

The package containing this manual also includes your product registration information. Warranty coverage begins at the time your Vintec Wine Cabinet was purchased.

Please record the purchase date of your Vintec unit and your dealer's name, address and telephone number.

---

Purchase Date

---

Vintec Model Number

---

Vintec Serial Number

---

Dealer Name

---

Dealer Address

---

Dealer Telephone

Keep this manual and the sales receipt together in a safe place for further reference.

## Questions?

For toll-free telephone support in the U.S. and Canada: 1-800-325-1371.

For online support and Internet product information: [www.vintec.com](http://www.vintec.com)

## Table of Contents

Finding Information .....	2
Important Safety Information.....	4
Features .....	7
Installation .....	8
Controls and Settings .....	11
Storage Features .....	16
Care and Cleaning.....	18
Troubleshooting.....	19
Limited Warranty .....	21

# 4 Important Safety Information

## Important Safety Instructions

### Safety Precautions

Do not attempt to install or operate your unit until you have read the safety precautions in this manual. Safety items throughout this manual are labeled with a Danger, Warning or Caution based on the risk type.

### Definitions

 This is the safety alert symbol. It is used to alert you to potential personal injury hazards. Obey all safety messages that follow this symbol to avoid possible injury or death.



### DANGER

DANGER indicates an imminently hazardous situation which, if not avoided, will result in death or serious injury.



### WARNING

WARNING indicates a potentially hazardous situation which, if not avoided, could result in death or serious injury.



### CAUTION

CAUTION indicates a potentially hazardous situation which, if not avoided, may result in minor or moderate injury.



### IMPORTANT

Indicates installation, operation, or maintenance information which is important but not hazard-related.

## General Precautions



### WARNING

**RISK OF CHILD ENTRAPMENT.** Before you throw away your old appliance, take off the doors and leave shelves in place so that children may not easily climb inside.



### WARNING

- Never attempt to repair or perform maintenance on the unit until the electricity has been disconnected.
- Altering, cutting of power cord, removal of power cord, removal of power plug, or direct wiring can cause serious injury, fire and/or loss of property and/or life and will void the warranty.
- Do not lift unit by door handle.



### CAUTION

- Use care when moving the unit. Some edges are sharp and may cause personal injury. Wear gloves when moving or repositioning the unit.
- Never install the unit behind closed doors. Be sure front grille is free of obstruction. Obstructing free air flow can cause the unit to malfunction, and may void the warranty.
- Allow unit temperature to stabilize for 24 hours before use.



### CAUTION

Use only genuine Vintec replacement parts. Imitation parts can damage the unit and may void the warranty.



### WARNING

**WARNING! CALIFORNIA RESIDENTS**  
Cancer and Reproductive Harm  
[www.P65Warnings.ca.gov](http://www.P65Warnings.ca.gov)



## DANGER



DANGER Risk of fire or explosion. Flammable refrigerant used. Do not use mechanical devices to defrost refrigerator. Do not puncture refrigerant tubing.

DANGER Risk of fire or explosion. Flammable refrigerant used. To be repaired only by trained service personnel. Do not puncture refrigerant tubing.



## CAUTION



CAUTION Risk of fire or explosion. Flammable refrigerant used. Consult repair manual/owner's guide before attempting to service this product. All safety precautions must be followed.

CAUTION Risk of fire or explosion. Dispose of property in accordance with federal or local regulations. Flammable refrigerant used.

CAUTION Risk of fire or explosion due to puncture of refrigerant tubing. Follow handling instructions carefully. Flammable refrigerant used.



## IMPORTANT

This Wine Cabinet is designed to conserve exclusively wine. Do not place food inside.

### Child Safety

- This appliance is not intended for use by persons (including children) with reduced physical, sensory or mental capabilities, or lack of experience and knowledge, unless they have been given supervision or instruction concerning use of the appliance by a person responsible for their safety.
- Destroy carton, plastic bags, and any exterior wrapping material immediately after the Wine Cabinet is unpacked. Children should never use these items to play. Cartons covered with rugs, bedspreads, plastic sheets or stretch wrap may

become airtight chambers, and can quickly cause suffocation.

- Remove all staples from the carton. Staples can cause severe cuts, and destroy finishes if they come in contact with other appliances or furniture.
- Always keep the keys in a separate place and out of reach of children.
- An empty, discarded Wine Cabinet is a very dangerous attraction to children.
- Remove the door(s) of any appliance that is not in use, even if it is being discarded.

### Proper Disposal of your Wine Cabinet

#### Risk of child entrapment

Child entrapment and suffocation are not problems of the past. Junked or abandoned Wine Cabinets are still dangerous – even if they will sit for “just a few days”. If you are getting rid of your old unit, please follow the instructions below to help prevent accidents.

We strongly encourage responsible appliance recycling/disposal methods. Check with your utility company or visit [www.energystar.gov/recycle](http://www.energystar.gov/recycle) for more information on recycling your old Wine Cabinet.

#### Before you throw away your old Wine Cabinet:

- Remove doors.
- Leave shelves in place so children may not easily climb inside.
- Have refrigerant removed by a qualified service technician.

# 6 Important Safety Information

## Electrical Information

- The Wine Cabinet must be plugged into its own dedicated 115 Volt, 60 Hz., 15 Amp, AC only electrical outlet. The power cord of the appliance is equipped with a three-prong grounding plug for your protection against electrical shock hazards. It must be plugged directly into a properly grounded three prong receptacle. The receptacle must be installed in accordance with local codes and ordinances. Consult a qualified electrician. Avoid connecting refrigerator to a Ground Fault Interruptor (GFI) circuit. Do not use an extension cord or adapter plug.
- If the power cord is damaged, it should be replaced by an authorized service technician to prevent any risk.
- Never unplug the Wine Cabinet by pulling on the power cord. Always grip the plug firmly, and pull straight out from the receptacle to prevent damaging the power cord.
- Unplug the Wine Cabinet before cleaning and before replacing a light bulb to avoid electrical shock.
- Performance may be affected if the voltage varies by 10% or more. Operating the Wine Cabinet with insufficient power can damage the compressor. Such damage is not covered under your warranty.
- Do not plug the unit into an electrical outlet controlled by a wall switch or pull cord to prevent the Wine Cabinet from being turned off accidentally.
- Do not use your Wine Cabinet outdoors. Do not expose it to atmospheric agents (humidity, moist, extreme temperatures etc.).

Grounding type wall receptacle

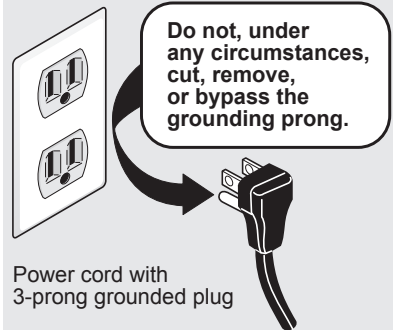

This appliance is intended to be used in household and similar applications such as:

- Staff kitchen areas in shops, offices and other working environments
- Farm houses and by clients in hotels, motels and other residential type environments
- Bed and breakfast type environments
- Catering and similar non-retail applications
- The appliance shall not be exposed to rain

Wine Cabinet

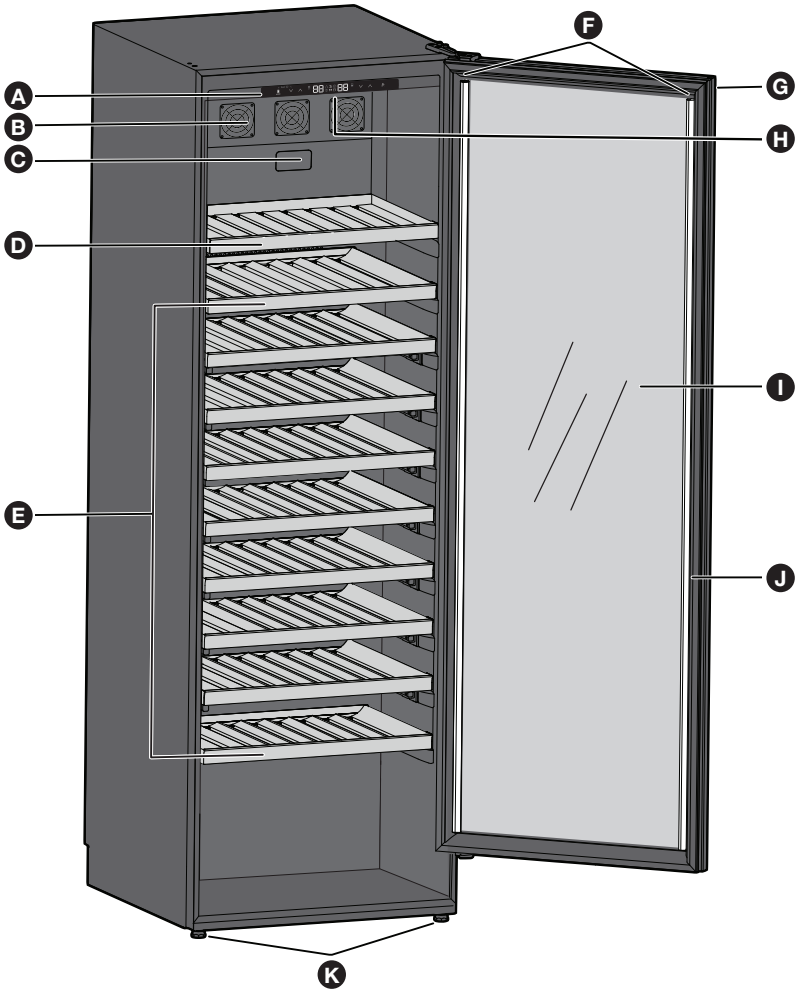

A	Control Panel
B	Fan
C	Air Filter
D	Removable Shelf
E	Fixed Shelves
F	Lighting

G	Lock
H	Lighting
I	Door
J	Gasket
K	Adjustable Feet

# 8 Installation

## Installation of Your Wine Cabinet

Your Vintec Wine Cabinet has been designed for either free-standing or slot-in installation. In either case, the front grille must NOT be obstructed.

- This appliance is designed to be for free standing installation or slot-in (fully recessed). (Refer to sticker located on the back of this appliance.)
- This appliance is intended to be used exclusively for the storage of wine.
- Place your Wine Cabinet on a floor that is strong enough to support it when it is fully loaded. To level your Wine Cabinet, adjust the front leveling legs at the bottom of the unit.
- This appliance uses flammable refrigerant. So never damage the cooling pipe work during the transportation.
- Locate the Wine Cabinet away from direct sunlight and sources of heat (stove, heater, radiator, etc.). Direct sunlight may affect the acrylic coating and heat sources may increase electrical consumption. Extreme cold ambient temperatures may also cause the unit not to perform properly.
- Avoid locating the unit in moist areas.
- Plug the Wine Cabinet into an exclusive, properly installed, grounded wall outlet. Do not under any circumstances cut or remove the third (ground) prong from the power cord. Any questions concerning power and/or grounding should be directed toward a certified electrician or an Authorized Products Service Center.

### Before Using Your Wine Cabinet



## NOTE

To ease unit installation and removal, it is recommended that the cabinet rough opening dimensions be increased by at least the given dimensions for your unit:

Top	2 inches (50mm)
Back	1.18 inches (10mm)
Sides	.39 inches (30mm)

- Remove the exterior and interior packing.
- Before connecting the Wine Cabinet to the power source, let it stand upright for approximately 2 hours. This will reduce the possibility of a malfunction in the cooling system from handling during transportation.
- Clean the interior surface with lukewarm water using a soft cloth.

### Using your Wine Cabinet

- Store wine in sealed bottles.
- Do not overload the cabinet.
- Do not open the door unless necessary.
- Do not cover shelves with aluminum foil or any other shelf material which may prevent air circulation.
- Do not use in a garage.
- Do not use outdoors.

### Ambient Temperature

The recommended ambient temperature range for optimal operation is 64-100F (+18C to +38C).



## IMPORTANT

Not intended for outdoor/garage environment.



## Installing the Anti-Tip Bracket



### CAUTION

You must use an anti-tip bracket installed as per these instructions. If the Wine Cabinet is removed from its location for any reason, make sure that the bracket is properly engaged when you push the Wine Cabinet back into the original location. If the bracket is not properly engaged, there is a risk of the Wine Cabinet tipping over, causing property or personal injury if you or a child stands, sits, or leans on an open shelf.



### CAUTION

Any finished flooring should be protected with appropriate material to avoid damage when moving the unit.



### WARNING

- ALL UNITS CAN TIP
- INJURY COULD RESULT
- INSTALL ANTI-TIP BRACKET PACKED WITH UNIT
- SEE INSTRUCTIONS



### NOTE

While performing installation described in this section, gloves AND safety glasses, or goggles should be worn.



### WARNING

This appliance may tip when shelves are extended, causing damage or injury. If this appliance is used in a FREE STANDING application, the anti-tip bracket must be installed following these instructions!



### IMPORTANT

Determine the final location of the appliance before attempting to install the bracket.

It is recommended to install the anti-tip device to avoid the unit from tipping over. The anti-tip device must be fixed/screwed to the wall allowing the wine cabinet to be pushed into position.

1. Choose the installation location.
2. Place the Anti-tip bracket on top of the unit and use 2 of the d6 20 mm wood screws to secure the bracket to the wall. Ensure that at least one screw is secured into a stud.

# 10 Installation

## Installing the Wine Cabinet

Your Vintec Wine Cabinet has been designed for either free-standing or slot-in installation. When slot-in, the unit requires additional space:

Top	2 inches (50mm)
Back	1.18 inches (10mm)
Sides	.39 inches (30mm)

In either case, the front grille must **NOT** be obstructed.

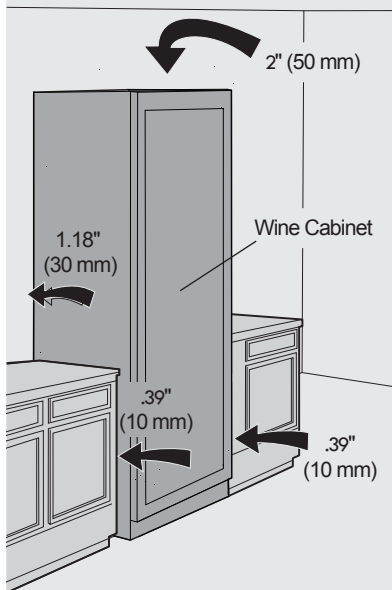

## Leveling the Unit

Position the unit on a flat, level surface capable of supporting the entire weight of the unit when full.

### Leveling Legs

Adjustable legs at the front corners of the appliance should be set so the unit is firmly positioned on the floor and level from side to side and front to back. The overall height of your Vintec appliance may be adjusted between the minimum, 6' (1850 mm), by turning the leveling leg in and the maximum, 6' ¼" (1913 mm), by turning the leveling leg out.

To adjust the leveling legs, place the appliance on a solid surface and protect the floor beneath the legs to avoid scratching the floor. With the assistance of another person, lean the appliance back to access the front leveling legs. Raise or lower the legs to the required dimension by turning the legs. On a level surface check the appliance for levelness and adjust accordingly.

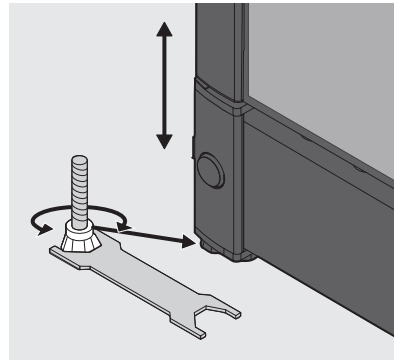

## Wine Cabinet Display



### Power On/Off



Simultaneously press and hold the Mode button and the increase button for 5 seconds to turn the unit power off or on. When the power is turned back on, the display will show the previous temperature settings.

### Upper Temperature Set



Press to decrease/increase the set temperature. Only the set temperature will be shown.

#### **NOTE**

Set temperature is shown while the temperature is being changed. Once complete, current temperature will show on display.

### Lower Temperature Set



Press to decrease/increase the set temperature. Only the set temperature will be shown.

#### **NOTE**

Set temperature is shown while the temperature is being changed. Once complete, current temperature will show on display.

### Mode Selection

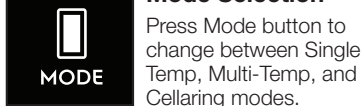

Press Mode button to change between Single Temp, Multi-Temp, and Cellaring modes.



If the mode is changed to Single Temp, both temperature displays blink and change to 64 °F for 5 seconds. After 5 seconds, the displays change to show current temperatures. In Single Temp Mode, both temperature controls will work in sync so that one temperature is consistent throughout the cabinet.



If the mode is changed to Multi-Temp, the temperature displays blink and change to 64 °F for Upper Temp setting and 46 °F for Lower Temp setting. After 5 seconds, the displays stop blinking and show the current temperature. In Multi-Temp Mode, each temperature control can be adjusted independently (68 °F max Upper Temp setting and 41 °F min Lower Temp setting). There will be a vertical temperature gradient between the two set temperatures from top to bottom allowing you to store all your wine varieties at perfect serving temperatures. See "Multi-Temp" section of this manual.



If the mode is changed to Cellaring, Upper and Lower temperature displays blink "CE" and "CE". After 5 seconds, the displays stop blinking and keep showing "CE" until the Cellaring mode is deactivated.

In Cellaring mode, the temperature is fixed at 54 °F and cannot be changed. This is the optimal temperature for longer term storage of your wine.

# 12 Controls and Settings

## Multi-Temp

Multi-Temp provides flexibility to store all your varietals at a perfect serving temperature. In Multi-Temp mode, the cabinet creates a vertical temperature gradient, allowing you to arrange wines from top-to-bottom at the appropriate serving temperatures for each bottle in your collection. Refer to the diagrams for suggested ranges and to understand how the Multi-Temp distributes the temperature gradient based on settings.

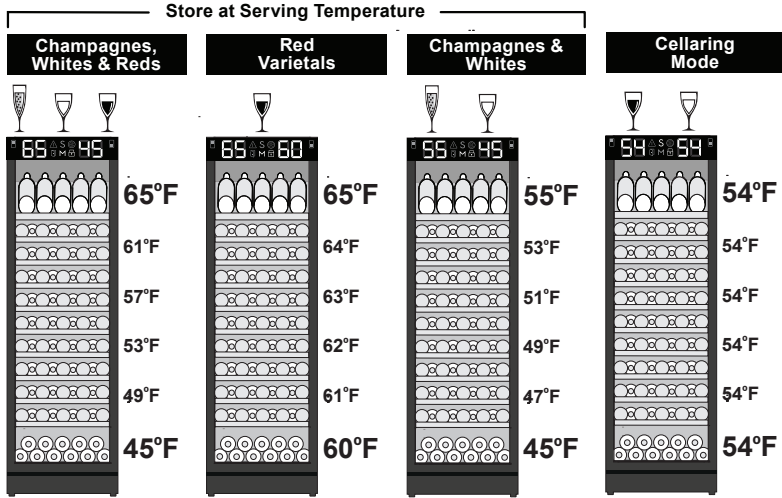

### Lights On/Off

Press once to toggle the lights ON/OFF.



### Lights Settings Menu

Press and hold for 3 seconds to enter/exit Lights Settings Menu. Both temperature displays blink and show a specific code. Any alert turns off temporarily.



Press  $\vee$  /  $\wedge$  to change the Light Mode.

Mode	Door Open	Door Closed	Description
1A			Bright when open. Dim when closed
2A			Bright when open. Off when closed.
3A			Always On.
4A			Dim when open. Bright when closed.

## Lights Behavior



Temperature display shows the light setting code:

## Lights Dim Level

Bottom temperature display shows the light setting code.

Press  $\vee$  /  $\wedge$  to change the Dim Level.

1L: Lowest level / least bright (default)

2L:...

3L: Highest level / most bright



## Child Lock

Press and hold Mode button for 3 seconds to activate/deactivate child lock.



Child lock indicator prevents changes to the UI until disabled.



## Sabbath Mode

Simultaneously press and hold the increase and decrease buttons for 5

seconds to activate/deactivate Sabbath mode.

When activated, Lower and Upper temperature displays show "Sb" and "On" or "Sb" until deactivated. In this state:

- Any button command is disabled apart from the increase top temperature set and decrease bottom temperature set combination command to deactivate the Sabbath mode.
- All lights are turned Off - apart from "Sb" and "On".
- All sounds are muted except the audio alarm from High/Low Temperature alerts.
- Opening or closing the door will not turn on or off any lights, digital readouts, solenoids, fans, valves, compressor, icons, tones, or alarms.

- Alerts will not be displayed until the Sabbath Mode is deactivated, except by the High/Low Temperature alerts.

## Sabbath Mode exception:



The High/Low Temperature alerts will be displayed in case of high or low temperature inside the appliance. The alert icon turns On, but will not blink, and it will remain until the Sabbath Mode is deactivated. An audio alarm will sound and automatically turn off after 10 minutes.



When Sabbath Mode is deactivated, temperature displays will show the current temperatures.

## °C/°F set



Simultaneously press and hold the increase lower temperature set and light buttons for 5 seconds to toggle the temperature units between °F and °C.



## Reset Filter Alert

After 6 months, the filter alert icon turns On.

Simultaneously press and hold the Mode and decrease buttons for 5 seconds to reset the filter change alert.

After reset, the icon turns Off and the count is reset.

# 14 Controls and Settings



## Reset to Factory Settings

Simultaneously press and hold Mode and Upper Temp Set “^” buttons for 5 seconds to reset wine cabinet to factory settings.



## Demo Mode

Simultaneously press and hold the Mode and Light buttons for 10 seconds to activate/deactivate Demo mode.



When activated, Upper and Lower temperature displays blink “dE” and “On” respectively for 5 seconds.

Any alert turns off temporarily.

Every 5 minutes after Demo mode is activated, Lower and Upper temperature displays blink “dE” and “On” for 5 seconds.



When deactivated, Lower and Upper temperature displays blink “dE” and “OF” respectively for 5 seconds.

Any alert turns off temporarily.



## Control Sounds

Simultaneously press and hold the Lower

Temp Set “v” button and Light button for 5 seconds to toggle sounds off and on.



The default setting for sounds is On.

Pressing and holding the mute combination buttons will toggle the Lower Temp display between ‘OF’ and ‘On’. If ‘On’, sounds are enabled. If ‘Of’, sounds are muted. ‘OF’ or ‘On’ will display for 2 seconds then the display switches back to the previous temperature setting.

## High/Low Temperature Alert



If the Current temperature is 9 °F above the Set temperature for more than 60 minutes, both temperature displays show “H” and the alert icon blinks red.



If the Current temperature is 4 °C below the Set temperature for more than 60 minutes, both temperature displays show “L” and the alert icon blinks red.

Either temperature sensor can trigger a high or low temperature alert.

The alerts will not sound in the first 90 minutes after power on.

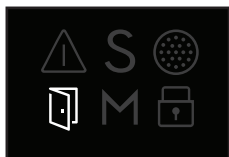

## Door Open Alert

When the door stays open for at least 5 minutes, the Door Open icon turns On

and the lights start to dim up and down (from lowest dim level to highest dim level). If the door is kept open an additional 2 minutes or more, an alert sound is played.

Any interaction with the control panel will turn off the blinking lights and audio signal. The Door Open icon stays on as long the door is open and the lights go back to normal.



## Change Filter Alert

After 6 months the Change Filter icon turns On.

See “Reset

Filter Alert” section to know how to reset the alert. After resetting the alert, the icon turns Off and the count is reset.

# 16 Storage Features

## Proper Storage

### Stocking Recommendations

The wine racks allow for the proper horizontal storage of wine. The bottles are properly positioned so that the wine remains in contact with the cork to assure that the cork does not become dry. White and sparkling wines should be maintained on the bottom to middle racks and red wine on the top racks.

Your Wine Cabinet should be stocked beginning with the bottom display rack at the back and working forward staggering the bottles.

Subsequent racks should be stocked similarly, starting with the back of each rack.



### CAUTION

Make sure your cantilever shelf is secure on the shelf supports by pressing down on the shelf before loading the shelf.

Wine Type	Temp in F/C
Vintage Bordeaux	Room Temp not exceeding 68°F/20°C
Cabernet & Merlot: French, Australian, New Zealand, Chilean, Italian, Spanish, Californian, Argentinean, Etc.	68°F/20°C
Red Vintage Pinot Noir	64°F/18°C
Red Grenache, Syrah, Red Pinot Noir	61°F/16°C
White Vintage Chardonnay, Sweet White Vintage: Sauternes...	57°F/14°C
Beaujolais	55°F/13°C
Sweet White Sauternes Barsac, Montbazillac, Ice Wine, Late Harvest, Dry White Gewürztraminer, Riesling, Pinot Grigio, Dry White Chardonnay, Champagne Vintage	50°F/10°C
Dry White Semillon, Sauvignon Blanc	46°F/8°C
Champagne NV, Sparkling, Spumante	43°F/6°C



### CAUTION

Never try to move a loaded shelf, remove everything from the shelf before moving. Use both hands when moving the shelf.

### Wine bottle storage

- 10 racks for storing
- 201 bottle capacity

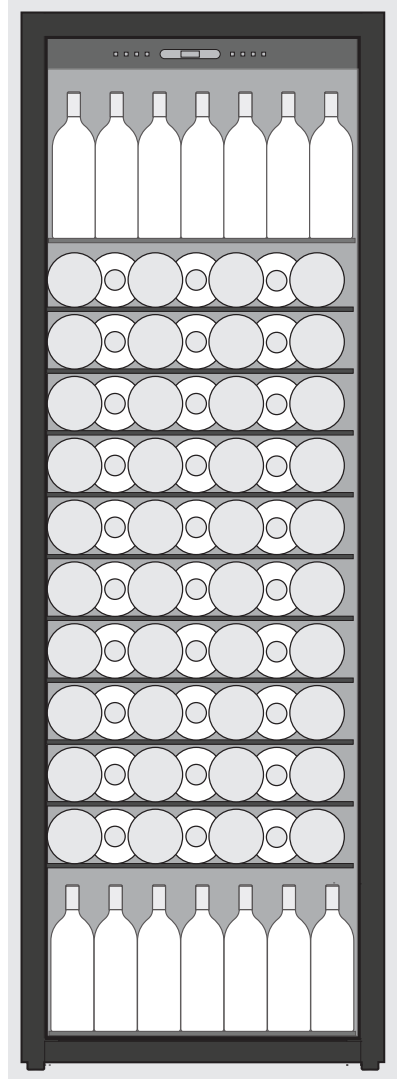



## Shelf Types

### Display (top) Shelf

- Shipped flat inside cabinet
- Angled on top two liner ribs for bottle display

### Fixed Shelf (Two Types)

- Full Width
  - Sits below Display Shelf and below telescopic shelves
  - Fixed to liner rib with screws at the rear
- ¾ Width
  - Sits below all other shelves
  - Fixed to liner rib with screws at the rear

### Telescopic Shelves

- Full width
- Fully extend on rails
- Fixed to liner ribs with plastic removable clips

## Shelf Removal

The top (or display) shelf can be removed from the product.

### To remove the top display:

1. Open door to at least 145°.
2. Remove all wine bottles from the shelf.
3. Lift shelf up off of the four clips and pull straight out.

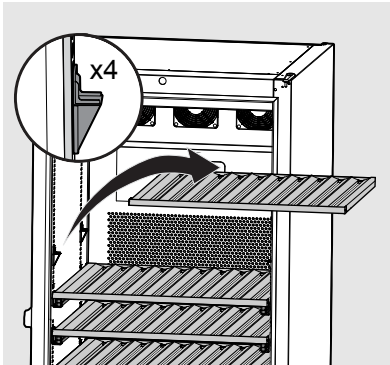

The telescopic shelves can be removed, but maximum shelf capacity cannot exceed 44 lbs.

### To remove the telescoping shelves:

1. Open door to at least 145°.
2. Remove all wine bottles from the shelf.
3. Fully extend shelf.
4. Using a Phillips head screwdriver, remove the 4 rail clip screws (2 per rail).
5. Shelf and rails should slide out together.

To reattach shelves, insert rail clip screws into pre-existing holes on the rail supports.

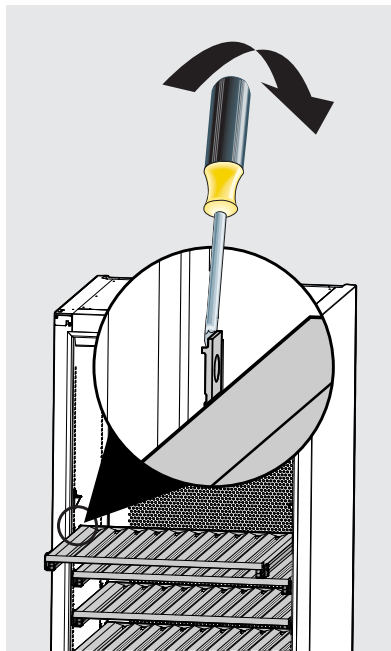

### NOTE

It is VERY IMPORTANT to use pre-existing screw holes; attempting to make new ones could jeopardize the strength of the rails and risk failure.

## Maintaining Your Wine Cabinet

Periodic cleaning and proper maintenance will ensure efficiency, top performance, and long life. The maintenance intervals listed are based on normal conditions. You may want to shorten the intervals if you have pets or other special considerations.

### Interior Cleaning - as Required

1. Disconnect power to the Wine Cabinet.
2. Remove racks if desired.
3. Wipe down the interior with a solution of non-abrasive mild detergent and warm water.
4. Rinse with clear water.
5. Reconnect power to the unit.

### Should the Wine Cabinet be stored without use for long periods:

- Clean thoroughly.
- Leave the door ajar to allow air to circulate inside the cabinet in order to avoid possible formations of condensation, mold or odors.

## Changing your Air Filter

The air filter is located about 2/3 way up the back wall of the cabinet.

To ensure optimal filtering of wine cabinet odors, change the air filter every six months

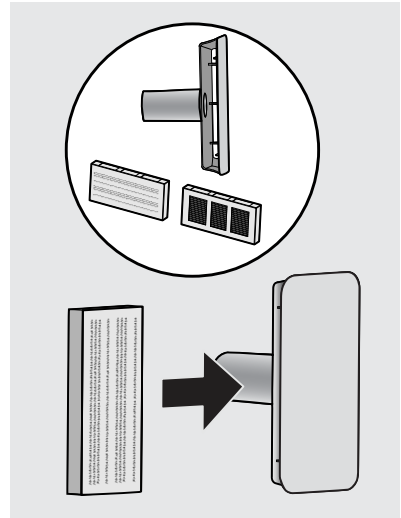

## Ordering Replacement Air Filters

Order replacement filters online at [www.vintec.com](http://www.vintec.com) or by calling 1-800-325-1371. Vintec recommends replacing filters at least once every six months.

## Before You Call for Service If Service is Required

If the unit appears to be malfunctioning, read through this manual first. If the problem persists, check the Troubleshooting Guide below. Locate the problem in the guide and refer to the cause and its remedy before calling for service. The problem may be something very simple that can be solved without a service call. Consulting or contracting a qualified service technician may be necessary.

Contact the dealer where you purchased the unit if service is required. State the model and serial number and explain the problem. The model and serial number plate is located on the ceiling of your unit. If you do not know the name of the selling dealer or a local service company, you can check online at [www.vintec.com](http://www.vintec.com) or call 1-800-325-1371.



### WARNING

ELECTROCUTION HAZARD

NEVER attempt to repair or perform maintenance on the unit until the main electrical power has been disconnected.

Problem	Possible Cause	Remedy
Unit not cold enough. Adjust temperatures (see "Adjusting the Temperature" in the "Start-Up and Temperature Control" section).	<ul style="list-style-type: none"> <li>Control set too warm.</li> <li>Light staying on.</li> <li>Airflow to front grille blocked.</li> <li>Door gasket not sealing properly.</li> <li>Unit is in DEMO Mode</li> </ul>	<ul style="list-style-type: none"> <li>Adjust temperature colder. Allow 24 hours for temperature to stabilize.</li> <li>Turn off manual light control. See "<b>Controls and Settings</b>" section.</li> <li>Airflow must not be obstructed to front grille. See "<b>Installation</b>" section.</li> <li>Adjust door gasket.</li> <li>See "<b>Controls and Settings</b>" section.</li> </ul>
Unit too cold. Contents of unit too cold/frozen. Adjust temperatures (see "Adjusting the Temperature" in the "Start-Up and Temperature Control" section).	<ul style="list-style-type: none"> <li>Control set too cold.</li> </ul>	<ul style="list-style-type: none"> <li>Adjust temperature warmer. Allow 24 hours for temperature to stabilize.</li> </ul>
No interior light.	<ul style="list-style-type: none"> <li>Failed LED assembly.</li> <li>Light setting is set to OFF.</li> </ul>	<ul style="list-style-type: none"> <li>Contact a qualified Vintec Service Technician.</li> <li>Check light control. See "<b>Controls and Settings</b>" section.</li> </ul>
Light will not go out when door is closed.	<ul style="list-style-type: none"> <li>Manual light control is ON.</li> <li>Door switch not making contact.</li> </ul>	<ul style="list-style-type: none"> <li>Turn off manual light control. See "Operation" section.</li> <li>Check for proper door alignment.</li> </ul>

## 20 Troubleshooting

<b>Problem</b>	<b>Possible Cause</b>	<b>Remedy</b>
Alarm(s) will not shut off.	<ul style="list-style-type: none"><li>• Door is ajar.</li><li>• Power has failed.</li><li>• Internal temperature is too high.</li></ul>	<ul style="list-style-type: none"><li>• Press "Alarm" key to acknowledge alarm.</li><li>• Ensure door is closed firmly.</li><li>• Allow 24 hours for temperature to stabilize.</li></ul>
Power is not restored after power failure.	<ul style="list-style-type: none"><li>• Circuit breaker has tripped.</li></ul>	<ul style="list-style-type: none"><li>• Verify electrical supply. See "Installation" section.</li><li>• Recommend unplug and plug the unit back in.</li></ul>
Door does not close properly.	<ul style="list-style-type: none"><li>• Door hinges are misaligned.</li><li>• Door gasket is not sealing properly.</li></ul>	<ul style="list-style-type: none"><li>• Loosen hinges and re-align door. Retighten hinges.</li><li>• Turn gasket 180°.</li></ul>

Your appliance is covered by a one year limited warranty. For one year from your original date of purchase, Electrolux will pay all costs for repairing or replacing any parts of this appliance that prove to be defective in materials or workmanship when such appliance is installed, used, and maintained in accordance with the provided instructions. This one year limited warranty may be extended to two years at no cost to you if within 60 days of your purchase you (i) register your appliance with Electrolux and (ii) register as a member of the Vintec Club at [vintecclub.com] or by contacting Electrolux at the addresses or phone numbers below.

## Exclusions

### This warranty does not cover the following:

1. Products with original serial numbers that have been removed, altered or cannot be readily determined.
2. Product that has been transferred from its original owner to another party or removed outside the USA or Canada.
3. Rust on the interior or exterior of the unit.
4. Products purchased "as-is" are not covered by this warranty.
5. Food or beverage loss due to any refrigerator or freezer failures.
6. Products used in a commercial setting.
7. Service calls which do not involve malfunction or defects in materials or workmanship, or for appliances not in ordinary household use or used other than in accordance with the provided instructions.
8. Service calls to correct the installation of your appliance or to instruct you how to use your appliance.
9. Expenses for making the appliance accessible for servicing, such as removal of trim, cupboards, shelves, etc., which are not a part of the appliance when it is shipped from the factory.
10. Service calls to repair or replace appliance light bulbs, air filters, water filters, other consumables, or knobs, handles, or other cosmetic parts.
11. Pickup and delivery costs; your appliance is designed to be repaired in the home.
12. Surcharges including, but not limited to, any after hour, weekend, or holiday service calls, tolls, ferry trip charges, or mileage expense for service calls to remote areas, including the state of Alaska.
13. Damages to the finish of appliance or home incurred during installation, including but not limited to floors, cabinets, walls, etc.
14. Damages caused by: services performed by unauthorized service companies; use of parts other than genuine Electrolux parts or parts obtained from persons other than authorized service companies; or external causes such as abuse, misuse, inadequate power supply, accidents, fires, or acts of God.

## DISCLAIMER OF IMPLIED WARRANTIES; LIMITATION OF REMEDIES

CUSTOMER'S SOLE AND EXCLUSIVE REMEDY UNDER THIS LIMITED WARRANTY SHALL BE PRODUCT REPAIR OR REPLACEMENT AS PROVIDED HEREIN. CLAIMS BASED ON IMPLIED WARRANTIES, INCLUDING WARRANTIES OF MERCHANTABILITY OR FITNESS FOR A PARTICULAR PURPOSE, ARE LIMITED TO ONE YEAR OR THE SHORTEST PERIOD ALLOWED BY LAW, BUT NOT LESS THAN ONE YEAR. ELECTROLUX SHALL NOT BE LIABLE FOR CONSEQUENTIAL OR INCIDENTAL DAMAGES SUCH AS PROPERTY DAMAGE AND INCIDENTAL EXPENSES RESULTING FROM ANY BREACH OF THIS WRITTEN LIMITED WARRANTY OR ANY IMPLIED WARRANTY. SOME STATES AND PROVINCES DO NOT ALLOW THE EXCLUSION OR LIMITATION OF INCIDENTAL OR CONSEQUENTIAL DAMAGES, OR LIMITATIONS ON THE DURATION OF IMPLIED WARRANTIES, SO THESE LIMITATIONS OR EXCLUSIONS MAY NOT APPLY TO YOU. THIS WRITTEN WARRANTY GIVES YOU SPECIFIC LEGAL RIGHTS. YOU MAY ALSO HAVE OTHER RIGHTS THAT VARY FROM STATE TO STATE.

## If You Need Service

Keep your receipt, delivery slip, or some other appropriate payment record to establish the warranty period should service be required. If service is performed, it is in your best interest to obtain and keep all receipts. Service under this warranty must be obtained by contacting Electrolux at the addresses or phone numbers below.

This warranty only applies in the USA and Canada. In the USA, your appliance is warranted by Electrolux Major Appliances North America, a division of Electrolux Home Products, Inc. In Canada, your appliance is warranted by Electrolux Canada Corp. Electrolux authorizes no person to change or add to any obligations under this warranty. Obligations for service and parts under this warranty must be performed by Electrolux or an authorized service company. Product features or specifications as described or illustrated are subject to change without notice.

USA  
1-877-435-3287  
Electrolux Major Appliances North America  
10200 David Taylor Drive  
Charlotte, NC 28262

Canada  
1-800-265-8352  
Electrolux Canada Corp.  
5855 Terry Fox Way  
Mississauga, Ontario,  
Canada L5V 3E4





---

EN WINE CABINET  
**FR** ARMOIRE À VIN  
ES GABINETE DEL VINO

---

USE AND CARE GUIDE  
GUIDE D'UTILISATION ET  
D'ENTRETIEN  
GUIA DE USO  
Y CUIDADO

**VINTEC**

## 2 Trouver de l'information

### Veillez lire et conserver ce guide

Nous vous remercions d'avoir choisi Vintec, la nouvelle marque prestigieuse pour les appareils électroménagers. Ce Guide d'utilisation et d'entretien fait partie de notre engagement à satisfaire le client et à lui fournir un produit de qualité pendant toute la durée de vie de sa nouvelle armoire à vin.

Pour nous, cet achat constitue le début d'une relation à entretenir. Pour vous assurer que nous pourrions continuer à vous servir, veuillez inscrire sur cette page les renseignements importants concernant ce produit.



### IMPORTANT

VEUILLEZ LIRE toutes les instructions au complet avant de tenter d'installer ou de faire fonctionner l'appareil.

Toutes les armoires à vins doivent être branchées à une source d'alimentation électrique. Un mauvais branchement peut entraîner des risques en matière de sécurité et endommager le produit ou son contenu! L'installation correcte, conforme aux spécifications du fabricant et à tous les codes locaux, relève de la responsabilité exclusive du consommateur. Le fabricant n'est responsable ni des frais d'installation ni des dommages liés à une mauvaise installation. Si vous n'êtes pas sûr de pouvoir raccorder vous-même votre appareil à l'alimentation électrique de façon sécuritaire, faites appel à un professionnel accrédité et assuré pour lui faire effectuer les travaux d'électricité.

Une fois votre appareil installé, nous vous suggérons de conserver ce guide dans un endroit sûr pour consultation future. En cas de problème, reportez-vous à la section « Dépannage » de ce guide. Les renseignements contenus dans cette section vous aideront à en identifier rapidement la source et à trouver une solution. Si vous avez besoin d'aide, adressez-vous au détaillant qui vous a vendu votre appareil.

### Créez un dossier pour un accès facile

Lorsque vous téléphonez pour obtenir de l'information ou un service, ayez en main le numéro de modèle et le numéro de série de votre appareil. Cette information se trouve sur la plaque de numéro de série qui se trouve dans la partie inférieure droite de votre appareil, sous l'étagère du bas.



### REMARQUE

L'enregistrement de votre produit auprès de Vintec nous permet de mieux vous servir. L'enregistrement peut se faire en ligne à l'adresse [www.vintecclub.com](http://www.vintecclub.com).

### Enregistrement du produit

L'emballage renfermant ce guide comporte aussi de l'information sur l'enregistrement de votre produit. La couverture de garantie débute au moment de l'achat de votre armoire à vin Vintec.

Veillez noter la date d'achat de votre appareil Vintec, ainsi que le nom, l'adresse et le numéro de téléphone de votre détaillant.

\_\_\_\_\_

Date d'achat

\_\_\_\_\_

Numéro de modèle Vintec

\_\_\_\_\_

Numéro de série Vintec

\_\_\_\_\_

Nom du détaillant

\_\_\_\_\_

Adresse du détaillant

\_\_\_\_\_

Téléphone du détaillant

Conservez ce guide et le reçu de vente dans un endroit sûr pour consultation future.



## Des questions?

Pour obtenir de l'aide téléphonique sans frais aux É.-U. et au Canada : 1-800-325-1371.

Pour du soutien en ligne et de l'information sur les produits : [www.vintec.com](http://www.vintec.com)

## Table des matières

Trouver de l'information .....	2
Information importante concernant la sécurité .....	4
Caractéristiques .....	7
Installation .....	8
Commandes et réglages.....	11
Caractéristiques de rangement.....	16
Entretien et nettoyage.....	18
Dépannage.....	19
Garantie limitée.....	21

## Consignes de sécurité importantes

### Précautions en matière de sécurité

Ne tentez pas d'installer ou de faire fonctionner votre appareil avant d'avoir lu les consignes de sécurité comprises dans ce guide. Les éléments de sécurité présentés dans ce guide portent les mentions Danger, Avertissement ou Attention, selon le type de risque auquel ils sont liés.

### Définitions

 Voici le symbole d'alerte de sécurité. Il sert à vous mettre en garde contre les risques potentiels de blessures corporelles. Respectez toutes les consignes de sécurité qui suivent ce symbole afin d'éviter les blessures ou la mort.



### DANGER

La mention DANGER indique un danger imminent qui causera la mort ou des blessures graves s'il n'est pas évité.



### AVERTISSEMENT

La mention AVERTISSEMENT indique une situation potentiellement dangereuse qui, si elle n'est pas évitée, peut entraîner des blessures graves ou la mort.



### ATTENTION

La mention ATTENTION indique une situation potentiellement dangereuse qui, si elle n'est pas évitée, risque de causer des blessures mineures ou moyennement graves.



### IMPORTANT

Cette mention indique des renseignements importants relatifs à l'installation, au fonctionnement ou à l'entretien. Toutefois, ceux-ci n'impliquent aucune notion de danger.

### Précautions générales



### AVERTISSEMENT

RISQUE D'ENFERMEMENT D'ENFANT. Avant de vous départir de votre ancien appareil, retirez-en les portes et laissez les étagères en place pour que les enfants ne puissent pas grimper facilement à l'intérieur.



### AVERTISSEMENT

- N'essayez jamais de réparer ou de procéder à l'entretien de votre appareil tant que l'électricité n'a pas été coupée.
- L'altération, la coupe du cordon d'alimentation, le retrait du cordon d'alimentation ou de la fiche d'alimentation, ou encore le raccordement direct peuvent causer de graves blessures, des incendies et/ou des pertes matérielles et/ou la mort, et annulent la garantie.
- Ne soulevez pas l'appareil par la poignée de porte.



### ATTENTION

- Faites attention lorsque vous déplacez l'appareil. Certains coins sont tranchants et peuvent causer des blessures. Portez des gants lorsque vous déplacez ou repositionnez l'appareil.
- N'installez jamais l'appareil derrière des portes fermées. Veillez à ce que la grille avant soit dégagée. Toute obstruction de la circulation d'air peut entraîner une défaillance de l'appareil et peut annuler la garantie.
- Laissez la température de l'appareil se stabiliser pendant 24 heures avant son utilisation.



### ATTENTION

Utilisez uniquement des pièces de rechange Vintec d'origine. Les pièces non d'origine peuvent endommager l'appareil et annuler la garantie.



### AVERTISSEMENT

AVERTISSEMENT! RÉSIDANTS DE LA CALIFORNIE Cancer et risques au système de reproduction [www.P65Warnings.ca.gov](http://www.P65Warnings.ca.gov)



## DANGER



DANGER Risque d'incendie ou d'explosion. Utilisez un réfrigérant inflammable. N'utilisez pas de dispositif mécanique pour dégivrer le réfrigérateur. Ne percez pas les conduites de réfrigérant.

DANGER Risque d'incendie ou d'explosion. Utilisez un réfrigérant inflammable. Doit être réparé uniquement par du personnel d'entretien formé. Ne percez pas les conduites de réfrigérant.



## ATTENTION



ATTENTION : Risque d'incendie ou d'explosion. Utilisez un réfrigérant inflammable. Consultez le manuel de réparation ou le guide d'utilisateur avant de tenter de réparer ce produit. Respectez toutes les mesures de sécurité.

ATTENTION : Risque d'incendie ou d'explosion. Mettez l'appareil au rebut en respectant les réglementations en vigueur. Utilisez un réfrigérant inflammable.

ATTENTION : Risque d'incendie ou d'explosion en cas de perforation de conduite de réfrigérant. Suivez attentivement les directives de manutention. Utilisez un réfrigérant inflammable.



## IMPORTANT

Cette armoire à vin est destinée exclusivement à l'entreposage du vin. N'y placez pas de nourriture.

### Sécurité des enfants

- Cet appareil n'est pas conçu pour être utilisé par des personnes (notamment les enfants) inexpérimentées ou dont les capacités physiques, sensorielles ou mentales sont réduites, sauf si celles-ci sont sous la surveillance ou ont reçu les instructions d'utilisation appropriées de la personne responsable de leur sécurité.
- Éliminez le carton, les sacs en plastique et tout autre matériau d'emballage externe immédiatement après avoir déballé l'armoire à vin. Les enfants ne doivent jamais jouer avec ces articles. Les boîtes de carton recouvertes de tapis, d'un couvre-lit, de feuilles de plastique

ou de pellicule étirable peuvent se transformer en chambres hermétiques et rapidement causer la suffocation.

- Enlevez toutes les agrafes de l'emballage en carton. Les agrafes peuvent causer de graves coupures et endommager les finitions si elles entrent en contact avec des meubles ou d'autres électroménagers.
- Conservez toujours les clés dans un endroit distinct et hors de la portée des enfants.
- Une armoire à vin vide et mise au rebut constitue une attraction très dangereuse pour les enfants.
- Retirez la ou les portes de tout appareil qui n'est pas utilisé, même s'il est jeté au rebut.

### Mise au rebut appropriée de votre armoire à vin

#### Risque d'enfermement d'enfant

Les risques d'enfermement et de suffocation d'enfant ne sont pas choses du passé. Une armoire à vin abandonnée ou mise au rebut reste dangereuse, même si elle ne doit rester là « que pour quelques jours ». Si vous désirez vous départir de votre vieil appareil, veuillez suivre les instructions ci-dessous afin d'aider à prévenir les accidents.

Nous encourageons fortement le recyclage et la mise au rebut responsables des appareils électroménagers. Vérifiez auprès de votre entreprise de services publics ou visitez le site [www.energystar.gov/recycle](http://www.energystar.gov/recycle) pour de plus amples renseignements sur la façon de recycler votre armoire à vin usagée.

#### Avant de mettre au rebut votre ancienne armoire à vin :

- Enlevez les portes.
- Laissez les étagères en place pour que les enfants ne puissent pas grimper facilement à l'intérieur.
- Faites retirer le fluide frigorigène par un technicien qualifié.

## Information concernant l'électricité

- L'armoire à vin doit être branchée seule sur sa propre prise électrique de 115 V CA, 60 Hz, 15 A. Le cordon d'alimentation de l'appareil est muni d'une fiche à trois broches avec mise à la terre servant à vous protéger contre les chocs électriques. Cette fiche doit être branchée directement dans une prise à trois branches avec mise à la terre. La prise murale doit être installée de façon conforme aux codes et règlements locaux. Consultez un électricien qualifié. Évitez de brancher l'appareil à un circuit muni d'un disjoncteur de fuite à la terre (GFI). N'utilisez pas de rallonge électrique ni de fiche d'adaptation.
- Si le cordon d'alimentation est endommagé, il doit être remplacé par un technicien de service autorisé afin d'éviter tout danger.
- Ne débranchez jamais l'armoire à vin en tirant sur le cordon d'alimentation. Tenez fermement la fiche et tirez-la en ligne droite hors de la prise électrique pour éviter d'endommager le cordon d'alimentation.
- Pour éviter les décharges électriques, débranchez l'armoire à vin avant de la nettoyer ou de remplacer une ampoule.
- Une tension variant de 10 % ou plus risque de nuire au rendement de votre réfrigérateur. Le fait de faire fonctionner l'armoire à vin avec une alimentation électrique insuffisante peut endommager le compresseur. De tels dommages ne sont pas couverts par votre garantie.
- Pour éviter d'éteindre accidentellement l'armoire à vin, ne la branchez pas dans une prise commandée par un interrupteur mural ou dans un cordon de tirage.
- N'utilisez pas votre armoire à vin à l'extérieur. Ne l'exposez pas à des agents atmosphériques tels que températures extrêmes, humidité, etc.

Prise murale avec mise la terre

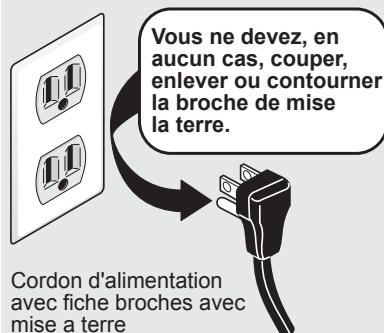

Cet appareil est destiné à être utilisé à domicile et dans des applications semblables, par exemple :

- La cuisine des employés dans les boutiques, bureaux et autres milieux de travail
- Les maisons de ferme et les cuisines utilisées par les clients dans les hôtels, les motels et autres environnements de type résidentiel
- Les environnements de type gîte touristique
- Les traiteurs et autres applications qui ne sont pas de la vente au détail
- L'appareil ne doit pas être exposé à la pluie

## Armoire à vin

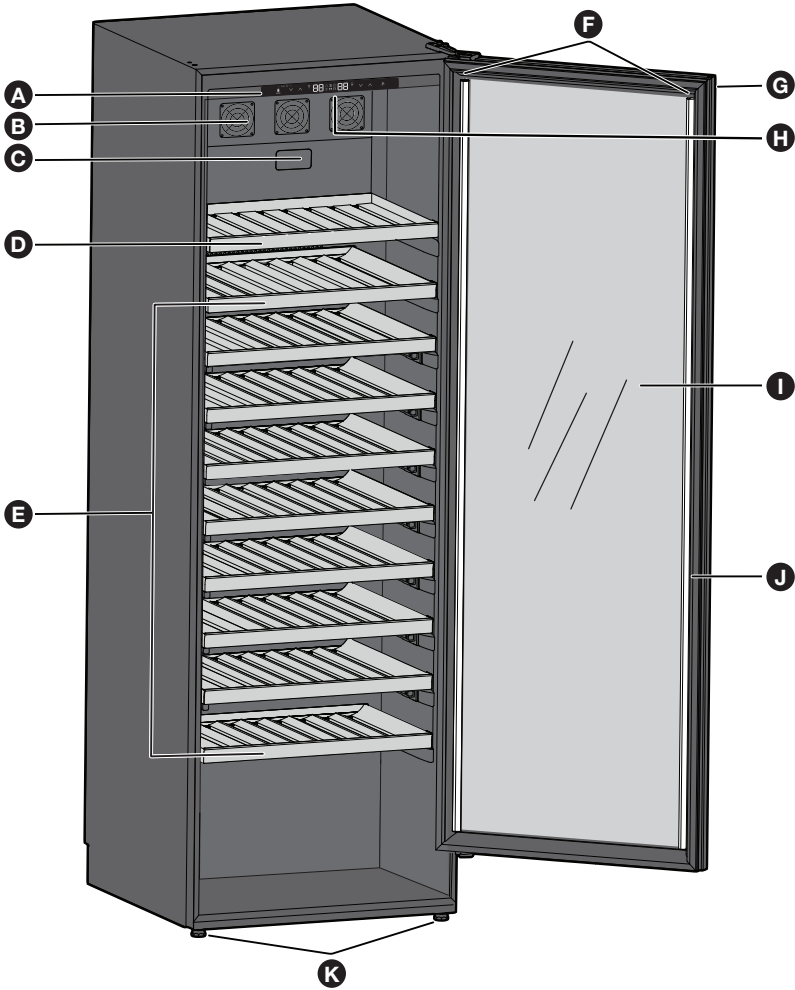

A	Panneau de commande
B	Ventilateur
C	Filtre à air
D	Étagère amovible
E	Étagères fixes
F	Éclairage

G	Verrou
H	Éclairage
I	Porte
J	Joint d'étanchéité
K	Pieds réglables

## Installation de votre armoire à vin

Votre armoire à vin Vintec a été conçue pour être utilisée comme unité autonome ou être installée dans une fente prévue à cet effet. Dans les deux cas, la grille avant NE doit PAS être obstruée.

- Cet appareil peut être utilisé comme unité autonome ou être installé dans une fente prévue à cet effet (entièrement encastré). (Reportez-vous à l'autocollant au dos de cet appareil.)
- Cet appareil est destiné exclusivement à l'entreposage du vin.
- Placez votre armoire à vin sur un plancher assez solide pour la supporter une fois complètement pleine. Pour mettre votre armoire à vin de niveau, réglez les pieds de mise à niveau avant au bas de l'appareil.
- Cet appareil utilise un réfrigérant inflammable. Prenez soin de ne pas endommager les canalisations de réfrigérant durant le transport.
- Placez l'armoire à vin à l'abri de la lumière directe du soleil et des sources de chaleur (cuisinière, chauffe-eau, calorifère, etc.). La lumière directe du soleil peut altérer la couche d'acrylique et les sources de chaleur peuvent faire augmenter la consommation d'électricité. Une température ambiante extrêmement basse peut aussi causer un mauvais fonctionnement de l'appareil.
- Évitez d'installer l'appareil dans un endroit humide.
- Branchez l'armoire à vin dans une prise de courant murale exclusive, correctement installée et mise à la terre. Vous ne devez, en aucunes circonstances, couper ou enlever la troisième broche du cordon d'alimentation (la mise à la terre). Pour toute question au sujet du courant électrique ou de la mise à la terre, adressez-vous à un électricien qualifié ou à un centre de service autorisé.



## REMARQUE

Pour faciliter l'installation et le retrait de l'appareil, nous vous recommandons d'augmenter les dimensions d'ouverture brute de l'armoire en y ajoutant au moins les dimensions indiquées pour votre appareil :

Haut	50 mm (2 po)
Arrière	10 mm (1,18 po)
Côtés	30 mm (0,39 po)

## Avant d'utiliser votre armoire à vin

- Enlevez l'emballage extérieur et intérieur.
- Avant de brancher l'armoire à vin, laissez-le reposer à la verticale pendant environ 2 heures. Ceci réduit le risque de défaillance du système de refroidissement due à la manutention durant le transport.
- Nettoyez la surface intérieure à l'aide d'eau tiède et d'un chiffon doux.

## Utilisation de votre armoire à vin

- Entreposez le vin dans des bouteilles scellées.
- Ne surchargez pas l'armoire.
- N'ouvrez pas la porte sauf si c'est nécessaire.
- Ne recouvrez pas les étagères de papier d'aluminium ni d'autre matériau, car cela pourrait empêcher la circulation de l'air.
- N'utilisez pas l'appareil dans un garage.
- N'utilisez pas l'appareil à l'extérieur.

## Température ambiante

La plage de température ambiante recommandée pour un fonctionnement optimal se situe entre 18 et 38 °C (entre 64 et 100 °F).



## IMPORTANT

Non destiné à être utilisé à l'extérieur ou dans un garage.

## Installation du support anti-basculement



### ATTENTION

Vous devez utiliser un support anti-basculement installé selon les présentes instructions. Si vous enlevez l'armoire à vin de son emplacement pour une raison ou pour une autre, assurez-vous que le support est correctement inséré lorsque vous remettez l'armoire dans son emplacement d'origine. Si le support n'est pas bien inséré, l'armoire à vin risque de basculer et de causer des blessures ou des dommages matériels si vous ou un enfant se met debout, s'assoit ou s'appuie sur une étagère.



### ATTENTION

Tout sol fini doit être protégé avec un matériau approprié pour ne pas être abîmé lorsque vous déplacez l'appareil.



### AVERTISSEMENT

- TOUS LES APPAREILS SONT SUSCEPTIBLES DE SE RENVERSER
- DES BLESSURES POURRAIENT SURVENIR
- INSTALLEZ LE SUPPORT ANTI-BASCULEMENT FOURNI AVEC L'APPAREIL
- VOIR LES INSTRUCTIONS



### REMARQUE

Portez des gants ET des lunettes de sécurité ou des lunettes-masques pour effectuer l'installation décrite dans la présente section.



### AVERTISSEMENT

Cet appareil risque de basculer et de causer des blessures ou des dommages matériels lorsque les étagères sont déployées. Si cet appareil est utilisé comme MEUBLE AUTONOME, le support anti-basculement doit être installé en suivant ces instructions!



### IMPORTANT

Déterminez l'emplacement final de l'appareil avant de tenter d'installer le support.

Il est recommandé d'installer le dispositif anti-basculement pour éviter que l'appareil se renverse. Le dispositif anti-basculement doit être fixé/vissé au mur de façon à permettre que l'armoire à vin soit poussée en place.

1. Choisissez l'emplacement de l'installation.
2. Placez le support anti-basculement sur le dessus de l'appareil et utilisez 2 vis à bois D6 d'au moins 20 mm pour fixer le support au mur. Assurez-vous qu'il y a au moins une vis qui est solidement enfoncée dans un montant.

## 10 Installation

### Installation de l'armoire à vin

Votre armoire à vin Vintec a été conçue pour être utilisée comme unité autonome ou être installée dans une fente prévue à cet effet. Si l'appareil est encastré, il a besoin d'espace supplémentaire :

Haut	50 mm (2 po)
Arrière	10 mm (1,18 po)
Côtés	30 mm (0,39 po)

Mais dans tous les cas, la grille avant ne doit **PAS** être obstruée.

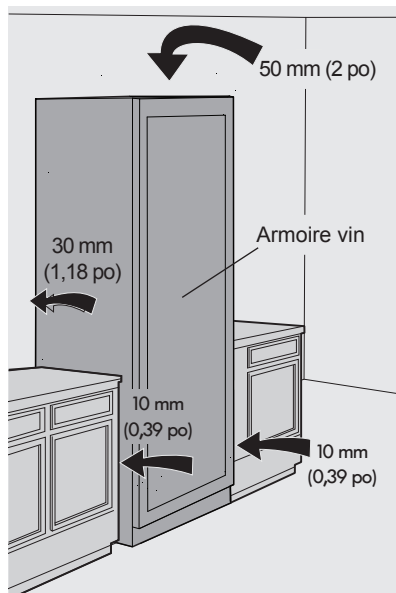

### Pour mettre l'appareil de niveau

Placez l'appareil sur une surface plane pouvant supporter son poids total une fois rempli.

#### Pieds de niveau

Les pieds réglables situés aux coins avant de l'appareil doivent être ajustés de façon à ce que l'appareil soit fermement positionné sur le sol et de niveau d'un côté à l'autre et d'avant en arrière. La hauteur totale de votre appareil Vintec peut être abaissée jusqu'à 6 pi (1 850 mm) en tournant le pied de niveau vers l'intérieur, et haussée jusqu'à 6 pi ¼ po (1 913 mm), en tournant le pied de mise à niveau vers l'extérieur.

Pour régler les pieds de niveau, placez l'appareil sur une surface solide et protégez le sol sous les pieds pour éviter de rayer le plancher. En vous faisant aider par une autre personne, inclinez l'appareil vers l'arrière pour pouvoir accéder aux pieds de niveau avant. Élevez ou abaissez les pieds de niveau en les tournant jusqu'à la hauteur voulue. Sur une surface plane, vérifiez si l'appareil est de niveau et ajustez-le en conséquence.

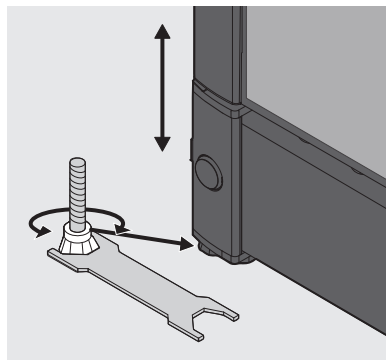



## Afficheur de l'armoire à vin



### Mise en marche/arrêt



Appuyez simultanément pendant 5 secondes sur la touche de mode et la touche de hausse de la température pour allumer ou éteindre l'appareil. Lorsque l'appareil est remis sous tension, l'afficheur montre les réglages de température antérieurs.

### Touche de hausse de la température



Appuyez sur ces touches pour monter ou baisser la température de réglage. Seule la température de réglage sera affichée.



### REMARQUE

La température de réglage est affichée pendant le changement de température. Une fois le changement terminé, la température courante s'affiche.

### Touche de baisse de la température



Appuyez sur ces touches pour monter ou baisser la température de réglage. Seule la température de réglage sera affichée.



### REMARQUE

La température de réglage est affichée pendant le changement de température. Une fois le changement terminé, la température courante s'affiche.

### Sélection de mode



Appuyez sur le bouton de mode pour faire défiler les modes : température unique, multi-température et cellier.



Si vous changez pour le mode température unique, les deux afficheurs de température clignotent et indiquent 64 °F pendant 5 secondes. Au bout de 5 secondes, les afficheurs changent pour montrer les températures courantes. En mode température unique, les deux commandes de température fonctionnent à l'unisson, de sorte qu'il y a une seule température uniforme dans toute l'armoire.



Si vous changez pour le mode pour multi-température, les afficheurs de température clignotent et indiquent 64 °F pour le réglage du haut et 46 °F pour le réglage du bas. Au bout de 5 secondes, les afficheurs cessent de clignoter et affichent la température courante. En mode multi-température, chaque commande de température peut être réglée indépendamment (max de 20 °C/68 °F et minimum de 5 °C/41 °F). Cela crée un gradient thermique vertical entre les deux températures de réglages, ce qui vous permet de disposer tous vos cépages de haut en bas à la température de service parfaite. Consultez la section « Multi-température » de ce guide.



Si vous changez pour le mode cellier, les afficheurs de température du haut et du bas clignotent en indiquant « CE » et « CE ». Au bout de 5 secondes, les afficheurs cessent de clignoter et affichent « CE » jusqu'à ce que le mode cellier soit désactivé.

En mode cellier, la température est fixée à 12 °C (54 °F) et ne peut pas être changée. C'est la température idéale pour l'entreposage à long terme du vin.

# 12 Commandes et réglages

## Multi-température

Le mode multi-température offre la souplesse voulue pour entreposer vos crus à la température de service idéale. En mode multi-température, l'armoire crée un gradient thermique vertical, ce qui vous permet de disposer les vins de haut en bas à la température de service qui convient à chaque bouteille de votre collection. Consultez les schémas pour les plages de température suggérées et pour comprendre comment la fonction multi-température répartit le gradient thermique en fonction des réglages.

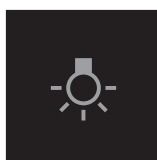
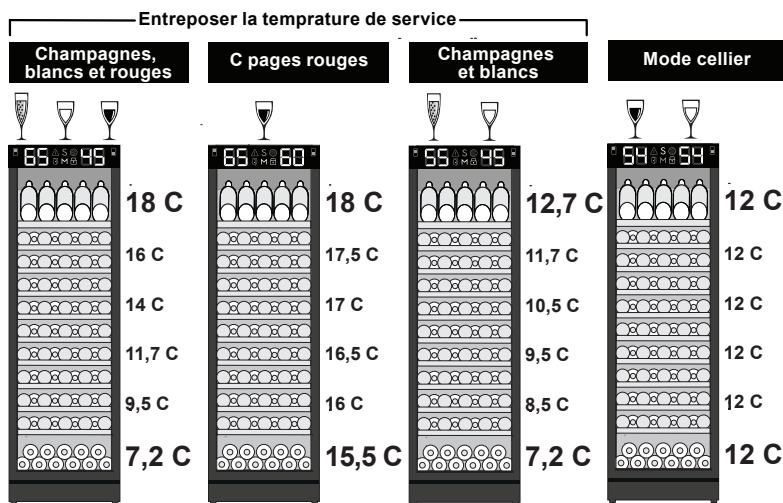

### Allumer/éteindre l'éclairage

Appuyez sur cette touche une fois pour allumer ou éteindre l'éclairage.



### Menu des réglages d'éclairage

Maintenez cette touche enfoncée durant 3 secondes pour accéder au menu des réglages d'éclairage ou pour en sortir. Les deux afficheurs de température clignotent et montrent un code spécifique. Toute alerte est temporairement désactivée.



Appuyez sur  $\nabla$  /  $\blacktriangle$  pour changer le mode d'éclairage.

Mode	Porte ouverte	Porte fermée	Description
1A			Vif avec porte ouverte. Atténué avec porte fermée.
2A			Vif avec porte ouverte. Éteint avec porte fermée.
3A			Toujours allumé.
4A			Atténué avec porte ouverte. Vif avec porte fermée.

## Comportement de l'éclairage



L'afficheur de température montre le code de réglage de l'éclairage :

## Niveau d'atténuation de l'éclairage

L'afficheur de température du bas montre le code de réglage de l'éclairage.

Appuyez sur  $\vee$  /  $\wedge$  pour changer le niveau d'atténuation.

1L : Niveau le plus bas / le moins vif (par défaut)

2L : ...

3L : Niveau le plus haut / le plus vif



## Verrou parental

Appuyez sur la touche de mode pendant 3 secondes pour activer/désactiver le verrou parental.



Le verrou parental empêche de modifier l'interface tant qu'il n'est pas désactivé.



## Mode Shabbat

Appuyez simultanément pendant 5 secondes sur les deux touches de température

pour activer/désactiver le mode Shabbat.

Lorsque ce mode est activé, les afficheurs de température du haut et du bas indiquent « Sb » ou « Sb » et « On » jusqu'à ce que le mode soit désactivé. Dans cet état :

- Toutes les commandes associées aux touches sont désactivées, sauf la combinaison servant à désactiver le mode Shabbat (pression simultanée sur les deux touches de température).
- Tout l'éclairage est éteint sauf les voyants « Sb » et « On ».
- Tous les sons sont mis en sourdine sauf l'alarme sonore associée aux alertes de température élevée ou basse.
- Le fait d'ouvrir la porte n'allume ou n'éteint aucune lumière, et ne déclenche aucun affichage numérique, solénoïde, ventilateur, valve, compresseur, icône, tonalité ou alarme.

- Les alertes ne sont pas affichées tant que le mode Shabbat n'est pas désactivé, sauf les alertes de température élevée ou basse.

## Exception pour le mode Shabbat :



Les alertes de température élevée ou basse s'affichent en cas de température trop basse ou trop élevée à l'intérieur de l'appareil. L'icône d'alerte s'allume mais ne clignote pas et reste allumée tant que le mode Shabbat n'est pas désactivé. Une alarme sonore retentit et s'arrête automatiquement au bout de 10 minutes.



Une fois le mode Shabbat désactivé, les températures courantes sont affichées.

## Réglage °C/°F



Appuyez simultanément pendant 5 secondes sur la touche de hausse de la température du bas et la touche d'éclairage pour alterner entre les unités °F et °C.



## Alerte de remise à zéro du filtre

L'icône d'alerte de filtre s'allume au bout de six mois.

Appuyez simultanément pendant 5 secondes sur la touche de mode et la touche de baisse de la température pour réinitialiser l'alerte de remplacement du filtre.

Après la réinitialisation, l'icône s'éteint et le compte est remis à zéro.

## 14 Commandes et réglages

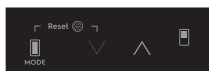

### Restauration des paramètres d'usine

Appuyez simultanément sur les touches de mode et de hausse de la température « ^ » pendant 5 secondes pour rétablir les paramètres réglés en usine.



### Mode de démonstration

Appuyez simultanément sur les touches de mode et d'éclairage pendant 10 secondes pour activer/désactiver le mode de démonstration.



Lorsque ce mode est activé, les afficheurs de température du haut et du bas clignotent en indiquant respectivement « dE » et « On » pendant 5 secondes.

Toute alerte est temporairement désactivée.

Une fois le mode de démonstration activé, les afficheurs de température du haut et du bas clignotent toutes les 5 minutes en indiquant « dE » et « On » pendant 5 secondes.



Lorsque le mode est désactivé, les afficheurs de température du haut et du bas clignotent en indiquant respectivement « dE » et « OF » pendant 5 secondes.

Toute alerte est temporairement désactivée.



### Sons associés aux commandes

Appuyez simultanément sur les touches de baisse de la température « v » et d'éclairage pendant 5 secondes pour couper ou rétablir le son.



Le réglage par défaut pour les sons est 'activé'.

La combinaison de touches servant à couper ou rétablir le son fait alterner l'afficheur de la température du bas entre 'OF' et 'On'. Si 'On' est affiché, le son est activé. Si 'OF' est affiché, le son est coupé. La mention « OF » ou « On » s'affiche pendant 2 secondes puis l'afficheur revient à la température de réglage antérieure.

### Alerte de température élevée ou basse



Si la température courante est de 5 °C (9 °F) au-dessus de la température de réglage pendant plus de 60 minutes, les deux afficheurs de température indiquent « H° » et l'icône d'alerte clignote en rouge.



Si la température courante est de 4 °C (7,2 °F) sous la température de réglage pendant plus de 60 minutes, les deux afficheurs de température indiquent « L° » et l'icône d'alerte clignote en rouge.

Chacun des capteurs de température peut déclencher une alerte de température trop basse ou trop élevée.

Les alertes ne se déclenchent pas au cours de premières 90 minutes après la mise en marche de l'appareil.

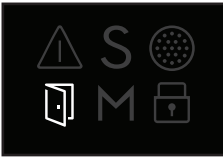

## Alerte de porte ouverte

Si la porte est laissée ouverte 5 minutes ou plus, l'icône de porte ouverte

s'allume et l'éclairage se met à varier (du niveau d'atténuation le plus bas au plus élevé). Si la porte est laissée ouverte pendant encore 2 minutes ou plus, une alerte sonore retentit.

Toute interaction avec le panneau de commande éteint les lumières clignotantes et le signal sonore. L'icône de porte ouverte reste allumée tant que la porte est ouverte et les lumières retournent à la normale.

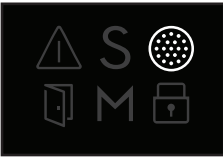

## Alerte de remplacement du filtre

L'icône d'alerte de remplacement du filtre s'allume au bout de six mois.

Consultez la section « Alerte de remise à zéro du filtre » pour savoir comment réinitialiser l'alerte. Une fois l'alerte réinitialisée, l'icône s'éteint et le compte est remis à zéro.

# 16 Caractéristiques de rangement

## Rangement correct

### Recommandations pour l'entreposage

Les clayettes à vin permettent l'entreposage horizontal de vos bouteilles de vin. Les bouteilles sont positionnées de manière à ce que le vin reste en contact avec le bouchon pour que le bouchon ne sèche pas. Les vins blancs et pétillants doivent être stockés sur les clayettes inférieures ou intermédiaires, et le vin rouge sur les clayettes supérieures.

Remplissez votre armoire à vin en commençant par l'arrière de l'étagère du bas et en alternant les bouteilles tout en procédant vers l'avant.

Les clayettes suivantes doivent être rangées de la même manière, en commençant au fond de chaque clayette.



### ATTENTION

Appuyez sur la clayette avant de la charger, pour vous assurer que la clayette en porte-à-faux est bien fixée sur les supports.

Type de vin	Température en F/°C
Bordeaux millésimé	Température ambiante ne dépassant pas 68 °F/20 °C
Cabernet et merlot de provenances diverses : France, Australie, Nouvelle-Zélande, Chili, Italie, Espagne, Californie, Argentine, etc.	68 °F/20 °C
Millésimes pinot noir rouge	64 °F/18 °C
Grenache rouge, syrah, pinot noir rouge	61 °F/16 °C
Chardonnay blanc millésimé, vin blanc doux millésimé : Sauternes...	57 °F/14 °C
Beaujolais	55 °F/13 °C
Vins blancs liquoreux de Sauternes-Barsac, Monbazillac, vins de glace, vendanges tardives, Gewürztraminer blanc sec, riesling, pinot gris, chardonnay blanc sec, champagne millésimé	50 °F/10 °C
Sémillon blanc sec, sauvignon blanc	46 °F/8 °C
Champagne non millésimé, pétillant, mousseux	43 °F/6 °C



### ATTENTION

N'essayez jamais de déplacer un appareil chargé. Retirez tous les produits qu'il contient avant de le déplacer. Servez-vous de vos deux mains pour déplacer l'étagère.

### Entreposage des bouteilles de vin

- 10 étagères pour l'entreposage
- Peut accueillir 201 bouteilles

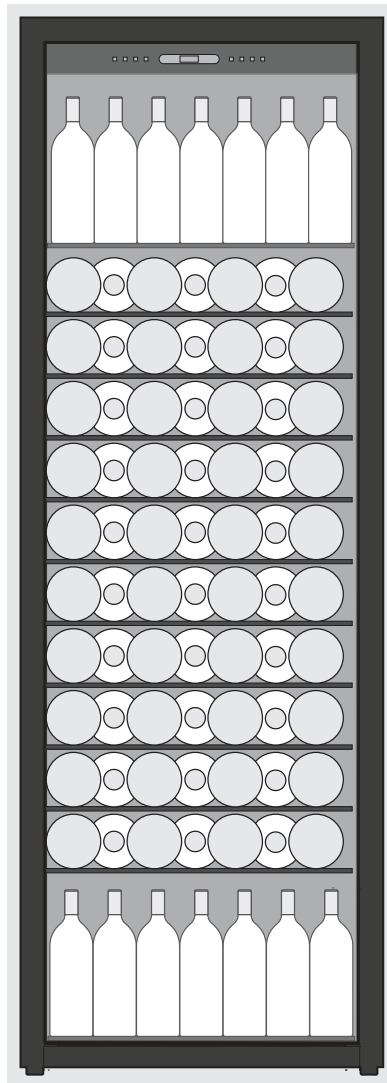

## Types d'étagères

### Étagère de présentation (haut)

- Expédiée à plat à l'intérieur de l'armoire à vin
- En angle sur les deux rainures intérieures du haut pour la présentation de bouteilles

### Étagère fixe (deux types)

- Pleine largeur
  - Se trouve sous l'étagère de présentation et sous les étagères télescopiques
  - Fixée à la rainure intérieure avec des vis à l'arrière
- $\frac{3}{4}$  de largeur
  - Se trouve sous toutes les autres étagères
  - Fixée à la rainure intérieure avec des vis à l'arrière

### Étagères télescopiques

- Pleine largeur
- Se déploient complètement sur les rails
- Fixées aux rainures au moyen d'agrafes de plastique amovibles

## Retrait des étagères

L'étagère du haut (ou de présentation) peut être retirée de l'appareil.

### Pour retirer le présentoir du haut:

1. Ouvrez la porte d'au moins 145°.
2. Enlevez toutes les bouteilles de vin de l'étagère.
3. Soulevez l'étagère hors des quatre agrafes, puis tirez-la en ligne droite pour l'extraire.

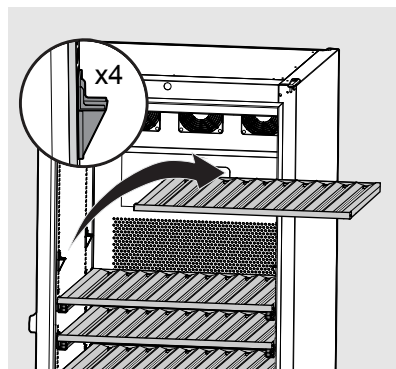

Les étagères télescopiques peuvent être enlevées, mais elles ne peuvent supporter plus de 20 kg (44 lb).

### Pour retirer les étagères télescopiques :

1. Ouvrez la porte d'au moins 145°.
2. Enlevez toutes les bouteilles de vin de l'étagère.
3. Déployez complètement l'étagère.
4. À l'aide d'un tournevis Phillips, retirez les 4 vis d'agrafe de rail (2 par rail).
5. L'étagère et les rails doivent glisser ensemble.

Pour réinstaller les étagères, insérez les vis d'agrafe de rail dans les trous existants des supports de rail.

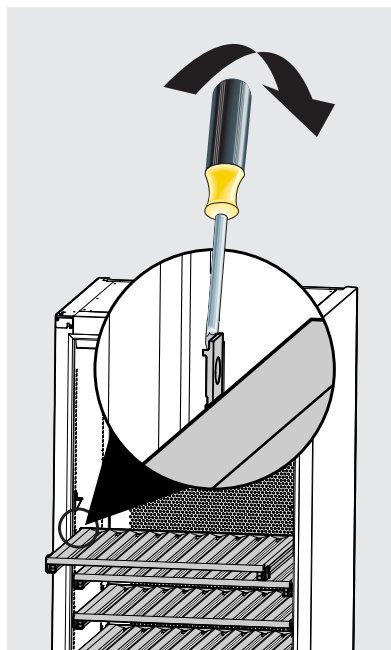

## REMARQUE

Il est TRÈS IMPORTANT d'utiliser les trous de vis existants; de nouveaux trous pourraient affaiblir les rails et entraîner une défectuosité.

## Entretien de votre armoire à vin

Le nettoyage régulier de votre appareil et son entretien adéquat garantiront son efficacité, son rendement optimal et une longue durée de vie. Les intervalles d'entretien spécifiés correspondent à des conditions normales d'utilisation. Vous voudrez peut-être raccourcir les intervalles si vous avez des animaux de compagnie ou d'autres considérations particulières.

### Nettoyage intérieur – selon les besoins

1. Débranchez l'armoire à vin.
2. Retirez les étagères si vous le voulez.
3. Nettoyez l'intérieur de l'appareil avec du détergent doux non abrasif mélangé à de l'eau chaude.
4. Rincez à l'eau claire.
5. Rebranchez l'appareil à sa source électrique.

### Si vous prévoyez ne pas utiliser l'armoire à vin pendant une longue période :

- Nettoyez-la à fond.
- Laissez la porte entrouverte pour permettre à l'air de circuler à l'intérieur de l'armoire et ainsi éviter la formation de condensation, de moisissure ou d'odeurs.

## Remplacement du filtre à air

Le filtre à air se trouve à environ 2/3 de la hauteur du mur du fond.

Afin d'assurer une filtration maximale des odeurs de l'armoire à vin, remplacez le filtre à air tous les six mois

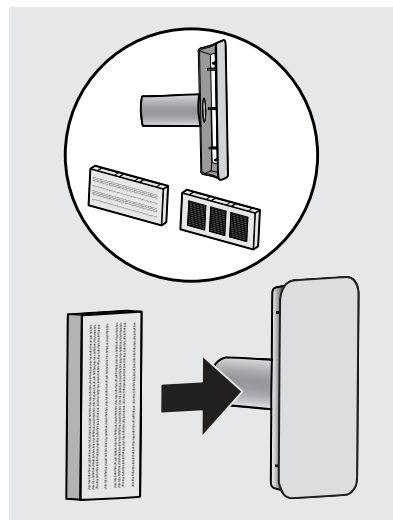

## Pour commander des filtres à air de rechange

Vous pouvez commander des filtres de rechange à l'adresse [www.vintec.com](http://www.vintec.com) ou en composant le 1 800 325-1371. Vintec recommande de remplacer les filtres au moins tous les six mois.



## Avant de téléphoner pour obtenir des services

Si l'appareil semble ne pas bien fonctionner, lisez d'abord entièrement ce guide. Si le problème persiste, consultez le guide de dépannage ci-dessous. Repérez le problème dans le guide et regardez sa cause ainsi que la solution proposée avant de téléphoner pour obtenir des services. Le problème peut être quelque chose de très simple que vous pouvez résoudre sans visite d'un réparateur. Vous devrez peut-être consulter ou engager un technicien en entretien et réparation qualifié.

## Si des réparations sont nécessaires

Si des réparations sont nécessaires, adressez-vous au détaillant chez qui vous avez acheté votre appareil. Fournissez le numéro de modèle et le numéro de série et expliquez le problème. La plaque indiquant le numéro de modèle et le numéro de série se trouve sur la surface supérieure de votre appareil. Si vous ne connaissez pas le nom du détaillant ou d'une entreprise locale de réparation, vous pouvez chercher en ligne à l'adresse [www.vintec.com](http://www.vintec.com) ou vous pouvez appeler le 1-800-325-1371.



## AVERTISSEMENT

RISQUE D'ÉLECTROCUTION

N'essayez JAMAIS de réparer ou de procéder à l'entretien de votre appareil tant que vous n'avez pas coupé l'alimentation électrique principale.

Problème	Cause possible	Solution
L'appareil n'est pas assez froid. Réglez la température (voir « Réglage de la température » dans la section « Démarrage et commande de la température »).	<ul style="list-style-type: none"> <li>La commande est à un réglage trop élevé.</li> <li>L'éclairage reste allumé.</li> <li>La circulation d'air vers la grille avant est bloquée.</li> <li>Le joint de la porte n'est pas étanche.</li> <li>L'appareil est en mode de démonstration.</li> </ul>	<ul style="list-style-type: none"> <li>Baissez la température de réglage. Attendez 24 heures pour permettre à la température de se stabiliser.</li> <li>Éteignez l'éclairage au moyen de la commande « manuelle ». Voir la section « <b>Commandes et réglages</b> ».</li> <li>La circulation d'air vers la grille avant ne doit pas être obstruée. Voir la section « <b>Installation</b> ».</li> <li>Ajustez le joint d'étanchéité de la porte.</li> <li>Voir la section « <b>Commandes et réglages</b> ».</li> </ul>
L'appareil est trop froid. Le contenu de l'appareil est trop froid/gelé. Réglez la température (voir « Réglage de la température » dans la section « Démarrage et commande de la température »).	<ul style="list-style-type: none"> <li>La commande est à un réglage trop bas.</li> </ul>	<ul style="list-style-type: none"> <li>Montez la température de réglage. Attendez 24 heures pour permettre à la température de se stabiliser.</li> </ul>

## 20 Dépannage

Problème	Cause possible	Solution
Pas d'éclairage intérieur.	<ul style="list-style-type: none"><li>• Défaillance de l'ensemble de DEL.</li><li>• L'éclairage est réglé à OFF (éteint).</li></ul>	<ul style="list-style-type: none"><li>• Adressez-vous à un technicien en entretien et réparation Vintec qualifié.</li><li>• Vérifiez la commande d'éclairage. Voir la section « <b>Commandes et réglages</b> ».</li></ul>
L'éclairage ne s'éteint pas lorsque la porte est fermée.	<ul style="list-style-type: none"><li>• La commande manuelle d'éclairage est activée.</li><li>• L'interrupteur de porte n'entre pas en contact.</li></ul>	<ul style="list-style-type: none"><li>• Éteignez l'éclairage au moyen de la commande manuelle. Voir la section « Fonctionnement ».</li><li>• Vérifiez si la porte est bien alignée.</li></ul>
Une ou plusieurs alarmes ne s'arrêtent pas.	<ul style="list-style-type: none"><li>• La porte est entrouverte.</li><li>• Il y a eu une panne de courant.</li><li>• La température interne est trop élevée.</li></ul>	<ul style="list-style-type: none"><li>• Appuyez sur la touche d'alarme pour indiquer que vous en avez pris connaissance de l'alerte.</li><li>• Assurez-vous que la porte est bien fermée.</li><li>• Attendez 24 heures pour permettre à la température de se stabiliser.</li></ul>
L'alimentation électrique ne s'est pas rétablie après une panne de courant.	<ul style="list-style-type: none"><li>• Le disjoncteur s'est déclenché.</li></ul>	<ul style="list-style-type: none"><li>• Vérifiez l'alimentation électrique. Voir la section « Installation ».</li><li>• Débranchez puis rebranchez l'appareil.</li></ul>
La porte ne ferme pas bien.	<ul style="list-style-type: none"><li>• Les charnières de la porte sont mal alignées.</li><li>• Le joint de la porte n'est pas étanche.</li></ul>	<ul style="list-style-type: none"><li>• Desserrez les charnières et réalignez la porte. Resserrez les charnières.</li><li>• Tournez le joint de 180°.</li></ul>

Your appliance is covered by a one year limited warranty. For one year from your original date of purchase, Electrolux will pay all costs for repairing or replacing any parts of this appliance that prove to be defective in materials or workmanship when such appliance is installed, used, and maintained in accordance with the provided instructions. This one year limited warranty may be extended to two years at no cost to you if within 60 days of your purchase you (i) register your appliance with Electrolux and (ii) register as a member of the Vintec Club at [vintecclub.com] or by contacting Electrolux at the addresses or phone numbers below.

## Exclusions

### This warranty does not cover the following:

1. Products with original serial numbers that have been removed, altered or cannot be readily determined.
2. Product that has been transferred from its original owner to another party or removed outside the USA or Canada.
3. Rust on the interior or exterior of the unit.
4. Products purchased "as-is" are not covered by this warranty.
5. Food or beverage loss due to any refrigerator or freezer failures.
6. Products used in a commercial setting.
7. Service calls which do not involve malfunction or defects in materials or workmanship, or for appliances not in ordinary household use or used other than in accordance with the provided instructions.
8. Service calls to correct the installation of your appliance or to instruct you how to use your appliance.
9. Expenses for making the appliance accessible for servicing, such as removal of trim, cupboards, shelves, etc., which are not a part of the appliance when it is shipped from the factory.
10. Service calls to repair or replace appliance light bulbs, air filters, water filters, other consumables, or knobs, handles, or other cosmetic parts.
11. Pickup and delivery costs; your appliance is designed to be repaired in the home.
12. Surcharges including, but not limited to, any after hour, weekend, or holiday service calls, tolls, ferry trip charges, or mileage expense for service calls to remote areas, including the state of Alaska.
13. Damages to the finish of appliance or home incurred during installation, including but not limited to floors, cabinets, walls, etc.
14. Damages caused by: services performed by unauthorized service companies; use of parts other than genuine Electrolux parts or parts obtained from persons other than authorized service companies; or external causes such as abuse, misuse, inadequate power supply, accidents, fires, or acts of God.

## DISCLAIMER OF IMPLIED WARRANTIES; LIMITATION OF REMEDIES

CUSTOMER'S SOLE AND EXCLUSIVE REMEDY UNDER THIS LIMITED WARRANTY SHALL BE PRODUCT REPAIR OR REPLACEMENT AS PROVIDED HEREIN. CLAIMS BASED ON IMPLIED WARRANTIES, INCLUDING WARRANTIES OF MERCHANTABILITY OR FITNESS FOR A PARTICULAR PURPOSE, ARE LIMITED TO ONE YEAR OR THE SHORTEST PERIOD ALLOWED BY LAW, BUT NOT LESS THAN ONE YEAR. ELECTROLUX SHALL NOT BE LIABLE FOR CONSEQUENTIAL OR INCIDENTAL DAMAGES SUCH AS PROPERTY DAMAGE AND INCIDENTAL EXPENSES RESULTING FROM ANY BREACH OF THIS WRITTEN LIMITED WARRANTY OR ANY IMPLIED WARRANTY. SOME STATES AND PROVINCES DO NOT ALLOW THE EXCLUSION OR LIMITATION OF INCIDENTAL OR CONSEQUENTIAL DAMAGES, OR LIMITATIONS ON THE DURATION OF IMPLIED WARRANTIES, SO THESE LIMITATIONS OR EXCLUSIONS MAY NOT APPLY TO YOU. THIS WRITTEN WARRANTY GIVES YOU SPECIFIC LEGAL RIGHTS. YOU MAY ALSO HAVE OTHER RIGHTS THAT VARY FROM STATE TO STATE.

## If You Need Service

Keep your receipt, delivery slip, or some other appropriate payment record to establish the warranty period should service be required. If service is performed, it is in your best interest to obtain and keep all receipts. Service under this warranty must be obtained by contacting Electrolux at the addresses or phone numbers below.

This warranty only applies in the USA and Canada. In the USA, your appliance is warranted by Electrolux Major Appliances North America, a division of Electrolux Home Products, Inc. In Canada, your appliance is warranted by Electrolux Canada Corp. Electrolux authorizes no person to change or add to any obligations under this warranty. Obligations for service and parts under this warranty must be performed by Electrolux or an authorized service company. Product features or specifications as described or illustrated are subject to change without notice.

USA  
1-877-435-3287  
Electrolux Major Appliances North America  
10200 David Taylor Drive  
Charlotte, NC 28262

Canada  
1-800-265-8352  
Electrolux Canada Corp.  
5855 Terry Fox Way  
Mississauga, Ontario,  
Canada L5V 3E4





---

EN WINE CABINET  
FR ARMOIRE À VIN  
**ES** CAVA DE VINO

---

USE AND CARE GUIDE  
GUIDE D'UTILISATION ET D'ENTRETIEN  
GUÍA DE USO Y CUIDADO

**VINTEC**

## 2 Búsqueda de información

### Por favor, lea y conserve esta guía

Gracias por elegir a Vintec, la nueva marca prémium de electrodomésticos para el hogar. Esta Guía de uso y cuidado forma parte de nuestro compromiso con la satisfacción del cliente y la calidad de los productos durante toda la vida útil de su nueva cava de vinos.

Consideramos que su compra es el comienzo de una relación. Para garantizar nuestra capacidad para seguirle sirviendo, use esta página para registrar la información más importante del producto.



### IMPORTANTE

LEA detenidamente todas las instrucciones antes de intentar instalar o utilizar la unidad.

Todas las cavas de vinos necesitan una conexión a una fuente de alimentación eléctrica. ¡Una conexión inapropiada puede poner en riesgo la seguridad y posibles daños al producto o su contenido! La instalación correcta, que cumpla con las especificaciones del fabricante y todos los códigos locales, es de responsabilidad exclusiva del consumidor. El fabricante no es responsable de los gastos que ocasione la instalación o los daños incurridos debidos a una instalación inapropiada. Si no está seguro de su habilidad para conectar con seguridad la unidad en la fuente de alimentación eléctrica, consulte con un profesional autorizado y asegurado para realizar todo el trabajo eléctrico.

Tras haber instalado la unidad, le sugerimos mantener este manual en un lugar seguro para consultas futuras. Siempre que ocurra un problema, consulte la sección de "Solución de problemas" de este manual. Esta información le ayudará a identificar rápidamente el problema y remediarlo. En caso de que necesite asistencia, sírvase contactar con el distribuidor donde adquirió su unidad.

### Cree un registro para consultas rápidas

Siempre que llame para solicitar información o servicio, debe saber el número del modelo y el número de serie. Encontrará esta información en la placa del número de serie que está situada en la parte inferior del lado derecho de su unidad debajo de la repisa inferior.



### NOTA

Registrar el producto con Vintec facilita nuestra habilidad para poder servirle. Puede registrar su producto en línea en [www.vintec.com](http://www.vintec.com).

### Registro del producto

El paquete que contiene este manual también contiene la información de registro del producto. La cobertura de la garantía comienza en el momento de la compra de su cava de vinos Vintec.

Registre la fecha de compra de su unidad Vintec y el nombre, la dirección y número de teléfono del distribuidor.

Fecha de compra

Número del modelo Vintec

Número de serie Vintec

Nombre del distribuidor

Dirección del distribuidor

Teléfono del distribuidor

Mantenga este manual junto con el recibo de compra en un lugar seguro para consultas ulteriores.

## ¿Dudas?

Para asistencia telefónica gratuita en los Estados Unidos y Canadá: 1-800-325-1371.

Para asistencia en línea e información del producto en Internet: [www.vintec.com](http://www.vintec.com)

## Tabla de contenido

Búsqueda de información.....	2
Información importante de seguridad.....	4
Características.....	7
Instalación .....	8
Controles y ajustes .....	11
Funciones de almacenaje .....	16
Cuidado y limpieza .....	18
Solución de problemas.....	19
Garantía limitada.....	21

# 4 Información importante de seguridad

## Instrucciones importantes de seguridad

### Precauciones de seguridad

No trate de instalar ni utilizar la unidad hasta que haya leído detenidamente las precauciones de seguridad de este manual. En este manual, los elementos relacionados con la seguridad están etiquetados con un aviso de Peligro, Advertencia o Precaución con base en el tipo de riesgo.

### Definiciones

 Este es el símbolo de alerta de seguridad. Se usa para alertarle de los posibles peligros de lesiones personales. Siga las indicaciones de todos los mensajes de seguridad que están después de este símbolo para evitar posibles lesiones o la muerte.



### PELIGRO

PELIGRO indica una situación de peligro inminente que, si no se evita, ocasionará la muerte o lesiones graves.



### ADVERTENCIA

ADVERTENCIA indica una situación potencialmente peligrosa que si no se evita, puede ocasionar la muerte o lesiones graves.



### PRECAUCIÓN

PRECAUCIÓN indica una situación potencialmente peligrosa que si no se evita, puede ocasionar lesiones menores o moderadas.



### IMPORTANTE

Corresponde a información de instalación, uso o mantenimiento que es importante, pero no está relacionada con los factores de riesgo.

## Precauciones generales



### ADVERTENCIA

RIESGO DE ATRAPAMIENTO DE MENORES. Antes de tirar su electrodoméstico viejo, retire las puertas y deje las repisas en su lugar, de manera que los niños no puedan subir fácilmente desde el interior.



### ADVERTENCIA

- Nunca trate de reparar o realizar trabajos de mantenimiento en la unidad a saber desconectado la electricidad.
- Modificar, cortar o quitar el cable de alimentación eléctrica, quitar el enchufe de alimentación o cablear directamente la unidad, puede ocasionar lesiones graves, incendios y/o la pérdida de bienes y/o vidas; además anulará la garantía.
- No utilice la manija de la puerta para levantar la unidad.



### PRECAUCIÓN

- Tenga cuidado cuando mueva la unidad. Algunos bordes son cortantes y pueden ocasionar lesiones personales. Utilice guantes para mover o cambiar de posición la unidad.
- Nunca instale la unidad detrás de puertas cerradas. Asegúrese de que la rejilla delantera esté libre de obstrucciones. Obstruir el flujo de aire puede ocasionar fallos de funcionamiento de la unidad y puede anular la garantía.
- Antes de utilizar la unidad, espere 24 horas hasta que se establece la temperatura de la unidad.



### PRECAUCIÓN

Utilice únicamente piezas de repuesto originales Vintec. Las piezas de imitación pueden dañar la unidad y anular la garantía.



### ADVERTENCIA

¡ADVERTENCIA! RESIDENTES DE CALIFORNIA: riesgo de cáncer y para el sistema reproductivo [www.P65Warnings.ca.gov](http://www.P65Warnings.ca.gov)





## PELIGRO



**PELIGRO** Riesgo de incendio o explosión. Se utiliza refrigerante inflamable. No utilice dispositivos mecánicos para descongelar el refrigerador. No perforo la tubería de refrigerante.

**PELIGRO** Riesgo de incendio o explosión. Se utiliza refrigerante inflamable. Solo debe ser reparado por personal técnico capacitado. No perforo la tubería de refrigerante.



## PRECAUCIÓN



**PRECAUCIÓN** Riesgo de incendio o explosión. Se utiliza refrigerante inflamable. Consulte el manual de reparación o la guía del propietario antes de tratar de reparar este producto. Deben observarse todas las precauciones de seguridad.

**PRECAUCIÓN** Riesgo de incendio o explosión. Disponga del producto de conformidad con las reglamentaciones federales o locales. Se utiliza refrigerante inflamable.

**PRECAUCIÓN** Riesgo de incendio o explosión si se perfora la tubería de refrigerante. Observe rigurosamente las instrucciones de manejo. Se utiliza refrigerante inflamable.



## IMPORTANTE

Esta cava de vinos está diseñada para conservar de manera exclusiva los vinos. No coloque alimentos en su interior.

### Seguridad de menores de edad

- Este electrodoméstico no está previsto para ser utilizado por personas (incluidos menores de edad) cuya capacidad física, sensorial o mental esté afectada, o que no tengan experiencia ni conocimiento, excepto bajo la supervisión o instrucción, en relación con el uso del electrodoméstico, de una persona responsable de su seguridad.
- Después de desempacar la cava de vinos, destruya inmediatamente la caja, las bolsas plásticas y el material

del empaque exterior. Los menores de edad nunca deben utilizar estos elementos para jugar. Las cajas recubiertas con alfombras, colchas, cubiertas de plástico o película de plástico pueden volverse cámaras herméticas y, por consiguiente, pueden asfixiar rápidamente a quienes estén dentro de la caja.

- Retire todas las grapas de la caja de cartón. Las grapas pueden ocasionar cortadas graves y destruir los acabados al hacer contacto con otros electrodomésticos o muebles.
- Mantenga siempre las llaves en un lugar aparte y fuera del alcance de menores de edad.
- Una cava de vinos vacía y abandonada puede ser una atracción muy peligrosa para los niños.
- Desmante las puertas del electrodoméstico que no esté en uso, incluso si fuese a tirarlo.

### Riesgo de atrapamiento de menores

#### Riesgo de atrapamiento de menores

El atrapamiento y la asfixia de menores no son problemas del pasado. Las cavas de vinos desechadas o abandonadas siguen siendo objetos peligrosos, incluso, si se dejan abandonadas "solo por unos pocos días". Si va a desechar su unidad, proceda conforme a las instrucciones siguientes para evitar accidentes.

Promovemos firmemente los métodos responsables de reciclaje/desecho de electrodomésticos. Compruebe con su empresa de servicios públicos o visite [www.energystar.gov/recycle](http://www.energystar.gov/recycle) para obtener más información sobre el método de reciclaje de su vieja cava de vinos.

#### Antes de desechar su vieja cava de vinos:

- Desmante las puertas.
- Deje los estantes en su lugar de manera que los niños no puedan subir fácilmente al interior de la cava.
- Solicite a un técnico de servicio cualificado que extraiga el refrigerante.

# 6 Información importante de seguridad

## Información eléctrica

- La cava de vinos debe conectarse en su propio tomacorriente dedicado que suministre 115 VCA a 60 Hz y 15 A. El cable de alimentación eléctrica de la unidad está equipado con un enchufe que dispone de tres clavijas con conexión a tierra para su protección contra los choques eléctricos. El enchufe debe conectarse directamente en un tomacorriente para tres clavijas conectado a tierra de manera correcta. El tomacorriente debe instalarse de conformidad con los códigos y ordenanzas locales. Consulte con un electricista cualificado. Evite conectar la unidad a un circuito equipado con un interruptor de fallas de tierra (GFI, por sus siglas en inglés). No utilice cables de extensión ni enchufes adaptadores.
- Si se llegase a dañar el cable de alimentación, debe ser sustituido por un técnico de servicio autorizado para evitar riesgos.
- Nunca desenchufe la cava de vinos tirando directamente del cable de alimentación. Siempre sujete firmemente el enchufe y extráigalo en línea recta del tomacorriente para evitar dañar el cable de alimentación.
- Desenchufe la cava de vinos antes de realizar el trabajo de limpieza y de sustituir las bombillas y así evitar el riesgo de choques eléctricos.
- El funcionamiento de la unidad puede verse afectado si el voltaje varía un 10% o más. Utilizar la cava de vinos con una fuente de alimentación eléctrica insuficiente puede dañar el compresor. Este tipo de daños no está cubierto por la garantía.
- No enchufe la unidad en un tomacorriente que esté controlado por un interruptor de pared ni en un cable y de esta manera evitar la desconexión accidental de la cava de vinos.
- No use la cava de vinos al aire libre. No la exponga a los agentes atmosféricos (humedad, temperaturas extremas, etcétera).

Tomacorriente de pared con conexión a tierra

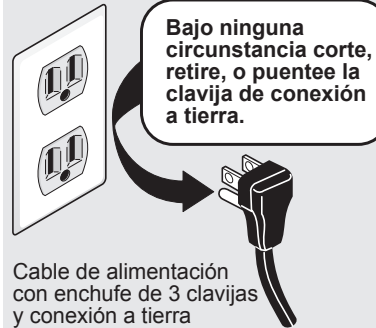

Este electrodoméstico está previsto para ser utilizado en lugares y aplicaciones similares como:

- Zonas de cocina para el personal en negocios, oficinas y otros entornos de trabajo
- Casas rurales y clientes en hoteles, moteles y otros entornos de tipo residencial.
- Entornos de tipo hostel
- Catering y aplicaciones similares al por menor
- El electrodoméstico no debe exponerse a la lluvia

## Cava de vinos

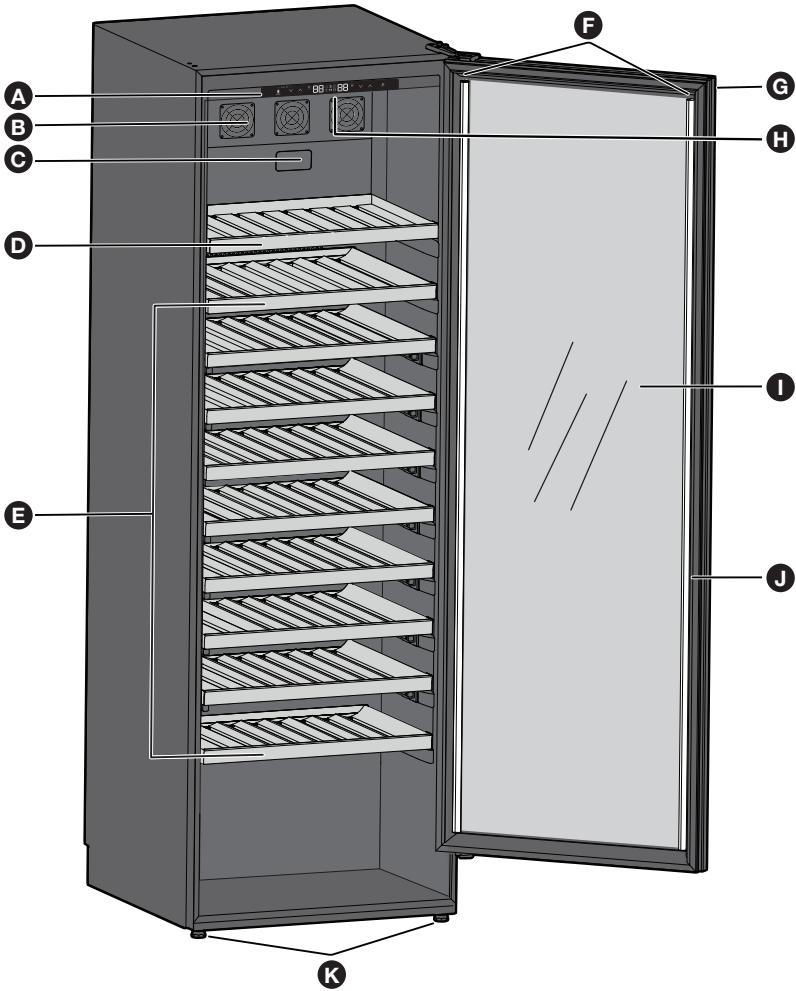

A	Panel de control
B	Ventilador
C	Filtro de aire
D	Estante extraíble
E	Estantes fijos
F	Iluminación

G	Cerrojo
H	Iluminación
I	Puerta
J	Junta
K	Pata ajustable

## Instalación de la cava de vinos

La cava de vinos Vintec ha sido diseñada para instalarla de manera autónoma o empotrada. En cualquier caso, la rejilla delantera NO debe obstruirse.

- Este electrodoméstico está diseñado para instalación autónoma o totalmente empotrada. (Consulte la etiqueta adhesiva que se encuentra en la parte posterior de este electrodoméstico).
- Este electrodoméstico está previsto para almacenar vino exclusivamente.
- Coloque la cava de vinos sobre un suelo que sea lo suficientemente sólido para soportar la unidad cuando está completamente cargada. Para nivelar la cava para vinos, ajuste las patas de nivelación delanteras situadas en la parte posterior de la unidad.
- Este electrodoméstico usa refrigerante inflamable. Así que, durante el transporte, nunca dañe la tubería de enfriamiento.
- Sitúe la cava de vinos en un lugar que esté alejado de la luz solar directa y fuentes de calor (estufa, calentador, radiador, etc.). La luz solar directa puede afectar la capa acrílica de recubrimiento y las fuentes de calor pueden incrementar el consumo de electricidad. Las temperaturas ambientales extremadamente frías también pueden hacer que la unidad no funcione correctamente.
- Evite emplazar a la unidad en zonas húmedas.
- Enchufe la cava de vinos en un tomacorriente exclusivo, correctamente instalado y con conexión a tierra. Bajo ninguna circunstancia corte o retire la tercera clavija (tierra) del cable de alimentación eléctrica. Las dudas en relación con la conexión eléctrica y/o conexión a tierra deben consultarse directamente con un electricista certificado o un centro autorizado de servicio para nuestros productos.



### NOTA

Para facilitar la instalación y extracción de la unidad, se recomienda incrementar las dimensiones de apertura aproximadas de la cava en al menos las siguientes dimensiones dadas para la unidad:

Parte superior	2 pulgadas (50 mm)
Parte trasera	1.18 pulgadas (10 mm)
Lados	0.39 pulgadas (30 mm)

### Antes de usar la cava de vinos

- Retire los empaques exteriores e interiores.
- Antes de conectar la cava de vinos a la fuente de alimentación, déjela en posición vertical durante aproximadamente 2 horas. Hacer esto reduce la posibilidad de fallas de funcionamiento del sistema de enfriamiento causadas por la manipulación durante el transporte.
- Limpie la superficie interior con agua templada y un paño suave.

### Uso de la cava de vinos

- Almacene el vino en botellas selladas.
- No sobrecargue la cava.
- No abra la puerta a menos que sea necesario.
- No cubra las repisas con papel aluminio o ningún otro tipo de material que pueda bloquear la circulación de aire.
- No use la cava en garajes.
- No use la cava al aire libre.

### Temperatura ambiente

El rango recomendado de temperatura ambiental para el funcionamiento óptimo de la cava es de entre 64 y 100 °F (+18 °C a +38 °C).



### IMPORTANTE

Producto no previsto para entornos al aire libre/garajes.

## Instalación del soporte antivuelco



### PRECAUCIÓN

Debe usar un soporte antivuelco que debe instalarse conforme a estas instrucciones. Si por cualquier razón extrae la cava de vinos de su lugar, asegúrese de que el soporte quede correctamente enganchado cuando vuelva a colocar la cava de vinos en su lugar original. Si el soporte no queda correctamente enganchado, la cava de vinos podría voltearse y causar daños o lesiones personales si usted o un niño se para, sienta o recuesta en una repisa abierta.



### PRECAUCIÓN

Los pisos terminados deben protegerse con un material apropiado para evitar dañarlos al mover la unidad.



### ADVERTENCIA

- **TODAS LAS UNIDADES PUEDEN VOLTEARSE**
- **DEBIDO A ESTO, PODRÍA LESIONARSE**
- **INSTALE EL SOPORTE ANTIVUELCO EMPACADO CON LA UNIDAD**
- **CONSULTE LAS INSTRUCCIONES**



### NOTA

Mientras ejecuta el procedimiento de instalación que se describe en esta sección, debe utilizar guantes Y gafas o anteojos de protección.



### ADVERTENCIA

Este electrodoméstico puede voltearse al extender los estantes y, por consiguiente, causar daños o lesiones. Cuando se use este electrodoméstico en una instalación AUTÓNOMA, ¡debe instalarse el soporte antivuelco de conformidad con las instrucciones!



### IMPORTANTE

Determine la ubicación final del electrodoméstico antes de tratar de instalar el soporte.

Se recomienda instalar el dispositivo antivuelco para evitar que se voltee la unidad. El dispositivo antivuelco debe asegurarse/atornillarse a la pared y permitir empujar la cava de vinos hasta que quede en posición.

1. Elija el lugar de la instalación.
2. Coloque el soporte antivuelco sobre la unidad y utilice 2 de los tornillos para madera d6 de 20 mm para asegurar el soporte antivuelco en la pared. Asegúrese de que al menos uno de los tornillos quede asegurado en un paral.

## 10 Instalación

### Instalación de la cava de vinos

La cava de vinos Vintec ha sido diseñada para instalarla de manera autónoma o empotrada. Cuando está empotrada, la unidad necesita espacio adicional:

En la parte superior	2 pulgadas (50 mm)
En la parte posterior	1.18 pulgadas (10 mm)
En los lados	0.39 pulgadas (30 mm)

En cualquier caso, la rejilla delantera **NO** debe obstruirse.

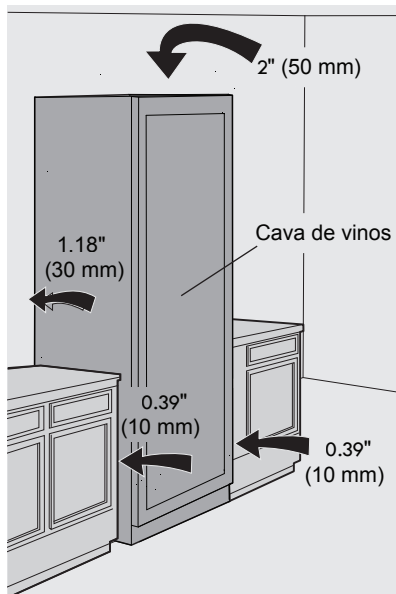

### Nivelación de la unidad

Coloque la unidad sobre una superficie plana y nivelada que pueda soportar todo el peso de la unidad completamente cargada.

#### Patas de nivelación

Las patas ajustables situadas en las esquinas delanteras del electrodoméstico deben regularse de manera que la unidad quede firmemente emplazada sobre el piso y nivelada de lado a lado y del frente hacia atrás. La altura total de su electrodoméstico Vintec puede ajustarse entre el mínimo, 6' (1850 mm), girando hacia adentro la pata de nivelación y el máximo, 6' ¼" (1913 mm), girando la pata de nivelación hacia afuera.

Para ajustar las patas de nivelación, coloque la unidad sobre una superficie sólida y proteja el piso debajo de las patas para evitar rayarlo. Con la ayuda de otra persona, incline la unidad hacia atrás para poder acceder a las patas de nivelación delanteras. Girando las patas, súbalas o bájelas hasta alcanzar la lectura requerida. En una superficie nivelada, compruebe si la unidad está a nivel y ajuste como corresponde.

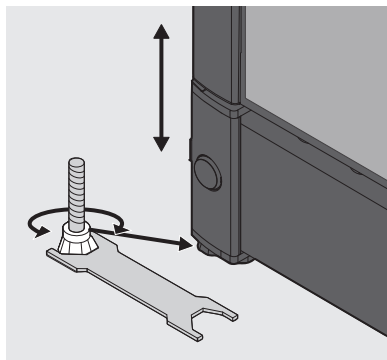

## Display de la cava de vinos

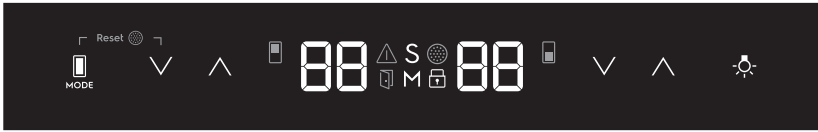

### Encendido/Apagado



Mantenga presionados al mismo tiempo durante 5 segundos los botones de Modo e incremento para apagar o encender la unidad. Al volver a encender la unidad, el display muestra el ajuste de temperatura anterior.

### Ajuste de la temperatura superior

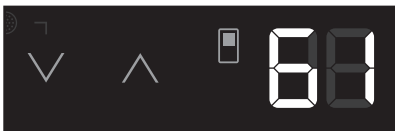

Presione para reducir/incrementar la temperatura deseada. Solo se muestra la temperatura deseada.



#### NOTA

Mientras se cambia la temperatura, se muestra la temperatura seleccionada. Tras completar el procedimiento, se muestra temperatura actual en el display.

### Ajuste de la temperatura inferior



Presione para reducir/incrementar la temperatura deseada. Solo se muestra la temperatura deseada.



#### NOTA

Mientras se cambia la temperatura, se muestra la temperatura seleccionada. Tras completar el procedimiento, se muestra temperatura actual en el display.

### Selección de modo



Presione el botón Modo para cambiar entre los modos Una temperatura, Temperatura múltiple y Embodegado.



Si se cambia el modo a Una temperatura, los dos display de temperatura parpadean y cambian a 64 °F durante 5 segundos. Cuando transcurren 5 segundos, los display cambian para mostrar las temperaturas actuales. En el modo Una temperatura, ambos controles de temperatura funcionan de manera sincronizada de manera que en toda la cava solo hay una temperatura.



Si se cambia el modo a Temperatura múltiple, los display de temperatura parpadean y cambian a 64 °F, para el ajuste de Temperatura superior y 46 °F para el ajuste de Temperatura inferior. Cuando transcurren 5 segundos, los display dejan de parpadear y muestra la temperatura actual. En el modo Temperatura múltiple, cada control de temperatura puede ajustarse de manera independiente (68 °F máximo para el ajuste de Temperatura superior y 41 °F mínimo para el ajuste de Temperatura inferior). Habrá un gradiente de temperatura vertical entre las dos temperaturas deseadas desde arriba hacia abajo con lo que podrá almacenar todas sus variedades de vinos a la temperatura perfecta para servir. Consulte la sección de "Temperatura múltiple" de este manual.



Si se cambia el modo a Embodegado, los display de temperatura Superior e Inferior parpadean con "CE" y "CE". Cuando transcurren 5 segundos, los display dejan de parpadear y muestran "CE" hasta que se desactive el modo de Embodegado.

En el modo de Embodegado, la temperatura se mantiene fija a 64 °F y no puede cambiarse. Este la temperatura óptima para embodegar a largo plazo sus vinos.

## 12 Controles y ajustes

### Temperatura múltiple

La función de Temperatura múltiple ofrece la flexibilidad de almacenar sus variedades de vino a la temperatura perfecta para servir. En el modo de Temperatura múltiple, la cava crea un gradiente vertical de temperatura, permitiéndole organizar sus vinos de arriba hacia abajo a las temperaturas apropiadas para servir cada botella de su colección. Consulte los diagramas para los rangos sugeridos y comprender de qué manera la Temperatura múltiple distribuye el gradiente de temperatura con base en los ajustes.

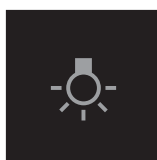
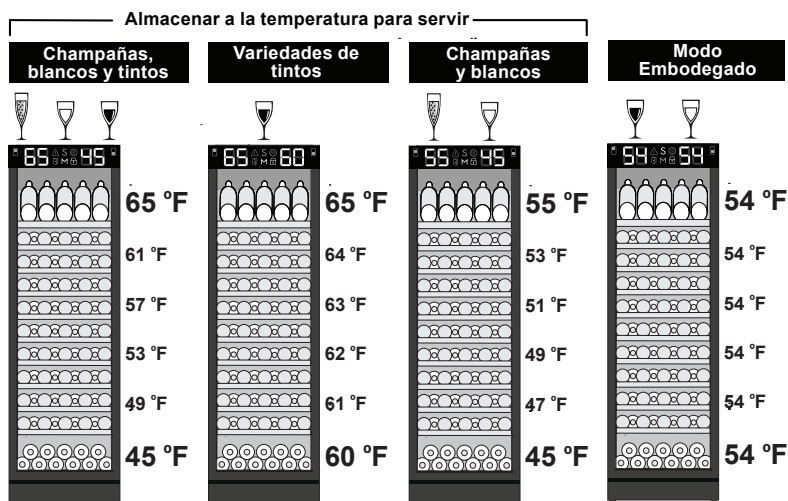

### Encendido/apagado de las luces

Presione una vez para alternar entre ENCENDER/APAGAR las luces.



### Menú de Ajuste de luces

Mantenga presionado durante 3 segundos para ingresar/salir del Menú de Ajuste de luces. Los dos display de temperatura destellan y muestran un código específico. Las alertas se desactivan temporalmente.



Presione  $\vee$  /  $\wedge$  para cambiar el Modo de Luz.

Modo	Puerta abierta	Puerta cerrada	Descripción
1A			Brillante cuando se abre. Atenuada cuando se cierra.
2A			Brillante cuando se abre. Apagada cuando se cierra.
3A			Siempre encendida.
4A			Atenuada cuando se abre. Brillante cuando se cierra.



## Comportamiento de las luces



El display de temperatura muestra el código de ajuste de la luz:

## Intensidad de atenuación de las luces

El display de temperatura inferior muestra el código de ajuste de la luz:

Presione  $\nabla$  /  $\blacktriangle$  para cambiar la Intensidad de atenuación.

1L: Intensidad más baja/brillo más bajo (predeterminado)

2L: ...

3L: Intensidad más alta/brillo más intenso



## Seguro para niños

Mantenga presionado durante 3 segundos el botón de Modo para activar/desactivar el seguro para niños.



El indicador del seguro para niños evita realizar cambios a la IU hasta que se desactiva.

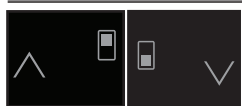

## Modo Sabbat

Mantenga presionados al mismo tiempo durante 5 segundos los

botones de incremento o reducción para activar/desactivar el modo Sabbat.

Cuando está activado, los display de temperatura Inferior y Superior muestran "Sb" y "On" hasta que se desactive. En este estado:

- Las funciones de los botones se desactivan, excepto por la función combinada de incremento del ajuste de la temperatura superior y de reducción de la temperatura inferior que se emplea para desactivar el modo Sabbat.
- Todas las luces se apagan, excepto la de "Sb" y "On".
- Todos los sonidos se desactivan excepto el de las alertas de Temperatura Alta/Baja.
- Abrir o cerrar la puerta no activa y desactiva ninguna de las luces, lecturas digitales, solenoides,

ventiladores, válvulas, el compresor, iconos, tonos o alarmas.

- Las alertas no se visualizan hasta que se desactive el Modo Sabbat, salvo las alertas de Temperatura Alta/Baja.

## Excepción del Modo Sabbat:



Las alertas de Temperatura Alta/Baja se visualizan en caso de que la temperatura inferior del electrodoméstico sea alta o baja. El icono de alerta se enciende, pero no destella, y permanece encendido hasta que se desactive el Modo Sabbat. Se produce una alarma sonora y se desactiva automáticamente a los 10 minutos.



Cuando se desactiva el Modo Sabbat, los display de temperatura muestran las temperaturas actuales.

## Ajuste de °C/°F

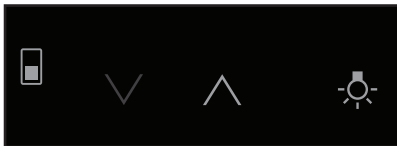

Mantenga presionados al mismo tiempo durante 5 segundos el botón de incremento de temperatura inferior y el de luz para intercambiar las unidades de temperatura entre °F y °C.



## Alerta de Reinicio de filtro

Tras 6 meses, se enciende el icono de alerta del filtro.

Mantenga presionados al mismo tiempo durante 5 segundos los botones de Modo y de reducción para reiniciar la alerta de cambio de filtro.

Tras reiniciar, el icono se desactiva y se reinicia el recuento.

## 14 Controles y ajustes

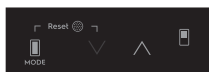

### Reinicio a los ajustes de fábrica

Mantenga presionados al mismo tiempo y durante 5 segundos “^” los botones de Modo y de Ajuste de temperatura SUPERIOR para reiniciar la cava de vinos con los ajustes de fábrica.



### Sonidos de control

Mantenga presionados al mismo tiempo y durante 5 segundos los botones de Ajuste de temperatura inferior “v” y de Luz para desactivar y activar los sonidos.



### Modo Demo

Mantenga presionados al mismo tiempo y durante 10 segundos los botones de Modo y de Lobos para

activar/desactivar el modo Demo.



Cuando se activa, los display de temperatura Superior e Inferior parpadean con “dE” y “On” respectivamente durante 5 segundos.

Las alertas se desactivan temporalmente.

Cada 5 minutos después de haber activado el modo Demo, los display de temperatura Superior e Inferior parpadean con “dE” y “On” durante 5 segundos.



Cuando se desactiva, los display de temperatura Inferior y Superior parpadean con “dE” y “OF” respectivamente durante 5 segundos.

Las alertas se desactivan temporalmente.



El ajuste predeterminado para los sonidos es Activados.

Mantener presionados los botones de combinación de desactivación de sonido alterna el display de Temperatura inferior entre ‘Of’ y ‘On’. Si está en ‘On’, los sonidos están activados. Si está en ‘Of’, los sonidos están desactivados.

El display ‘OF’ u ‘On’ se muestra durante 2 segundos y, posteriormente, vuelve a mostrar el ajuste de temperatura anterior.

### Alerta de temperatura Alta/Baja



Si la temperatura permanece 9 °F por encima de la temperatura deseada durante más de 60 minutos, los dos display de temperatura muestran “H9” y el icono de alerta parpadea en rojo.



Si la temperatura permanece 4 °C por debajo de la temperatura deseada durante más de 60 minutos, los dos display de temperatura muestran “L9” y el icono de alerta parpadea en rojo.

Cualquiera de los sensores de temperatura puede disparar una alerta de temperatura alta o baja.

Las alertas no suenan dentro de los primeros 90 minutos después del encendido.



## **Alerta de Puerta abierta**

Cuando la puerta permanece abierta durante al menos 5 minutos,

se enciende el icono de Puerta abierta y las luces comienzan a atenuarse desde el nivel más bajo al nivel más alto. Si la puerta se mantiene abierta durante 2 minutos adicionales o más, se reproduce un sonido de alerta.

Cualquier interacción con el panel de control desactiva las luces que parpadean y la señal de sonido. El icono de Puerta abierta permanece encendido siempre que la puerta está abierta y las luces vuelven a su estado normal.



## **Alerta de Cambio de filtro**

Tras 6 meses, se enciende el icono de alerta de Cambio de filtro.

Consulte la sección de “Alerta de Reinicio de filtro” para obtener información sobre la forma de reiniciar la alerta. Tras reiniciar la alerta, el icono se desactiva y se reinicia el recuento.

# 16 Funciones de almacenaje

## Almacenaje apropiado

### Recomendaciones para guardar los vinos

Los estantes para vinos permiten almacenar apropiadamente los vinos en forma horizontal. Las botellas quedan correctamente puestas de manera que el vino se mantienen contacto con el corcho y así se garantiza que el corcho no se seque. Los vinos blancos y espumosos deben mantenerse en los estantes de la parte inferior y el medio y los vinos rojos en los estantes de la parte de arriba.

La cava de vinos debe llenarse empezando con el estante de exposición inferior en la parte posterior y avanzar hacia delante superponiendo las botellas.

Los estantes subsiguientes deben llenarse en forma similar, empezando con la parte de atrás de cada estante.



## PRECAUCIÓN

Asegúrese de que el estante flotante esté asegurado en el estante que soporta haciendo presión sobre el estante antes de colocar las botellas.

Tipo de vino	Temp en F/C
Vintage Bordeaux	Temperatura ambiental no debe ser mayor que 68 °F/20 °C
Cabernet y Merlot: francés, australiano, neozelandés, chileno, italiano, español, californiano, argentino, etc.	68 °F/20 °C
Tinto vintage Pinot Noir	64 °F/18 °C
Tinto Grenache, Syrah, Tinto Pinot Noir	61 °F/16 °C
Blanco vintage Chardonnay, Blanco dulce Vintage: Sauternes...	57 °F/14 °C
Beaujolais	55 °F/13 °C
Sauternes Barsac blanco dulce, Montbazillac, Vino de uvas congeladas, Cosecha tardía, Blanco seco Gewürztraminer, Riesling, Pinot Grigio, Blanco seco Chardonnay, Champagne vintage	50 °F/10 °C
Blanco seco Semillon, Sauvignon blanco	46 °F/8 °C
Champagne NV, Espumoso, Spumante	43 °F/6 °C



## PRECAUCIÓN

Nunca trate de mover un estante cargado; retire todo lo que haya en el estante antes de moverlo. Use ambas manos para mover el estante.

### Almacenaje de botellas de vino

- 10 estantes para almacenaje
- 201 botellas de capacidad

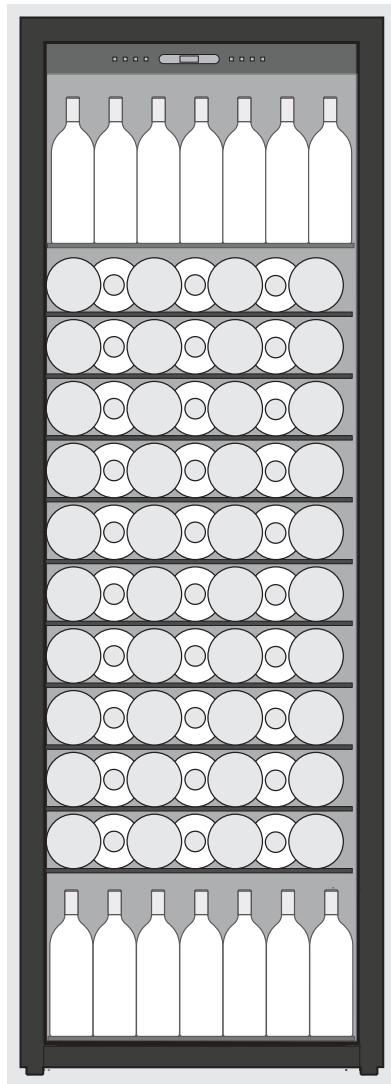

## Tipos de estantes

### Estante de exposición (superior)

- Se envía empacado en forma plana dentro de la cava
- Angulado en las dos nervadura superiores de revestimiento para la exposición de botellas

### Estante fijo (de dos tipos)

- Abarca todo lo ancho
  - Se asienta debajo del estante de exposición y debajo de los estantes telescópicos
  - Asegurado a la nervadura de revestimiento con tornillos en la parte posterior
- $\frac{3}{4}$  de ancho
  - Se asienta debajo de todos los otros estantes
  - Asegurado a la nervadura de revestimiento con tornillos en la parte posterior

### Estantes telescópicos

- Abarca todo lo ancho
- Se extienden su totalidad sobre los carriles
- Asegurados a las nervadura de revestimiento con clips plásticos extraíbles

## Extracción de los estantes

El estante superior (o de exposición) puede extraerse de la cava.

### Para extraer el estante de exposición superior:

1. Abra la puerta a un ángulo mínimo de 145°.
2. Retire todas las botellas de vino del estante.
3. Levante el estante, suéltelo de los cuatro clips y extráigalo.

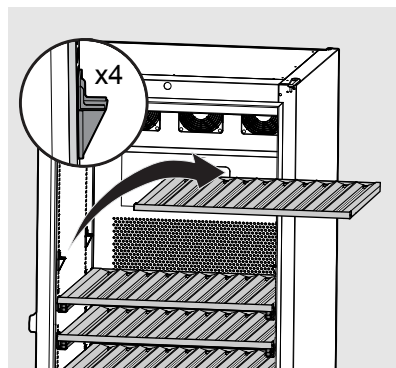

Los estantes telescópicos pueden extraerse, pero la capacidad máxima del estante no puede ser mayor de 44 libras.

### Para extraer los estantes telescópicos:

1. Abra la puerta a un ángulo mínimo de 145°.
2. Retire todas las botellas de vino del estante.
3. Estante totalmente extendido.
4. Utilizando un destornillador Phillips de punta cruciforme, retire los 4 tornillos de los clips de los carriles (2 por carril).
5. El estante y los carriles deben deslizarse para extraerlos juntos.

Para volver a asegurar los estantes, inserte los tornillos de los clips de los carriles en los orificios que tienen los soportes del carril.

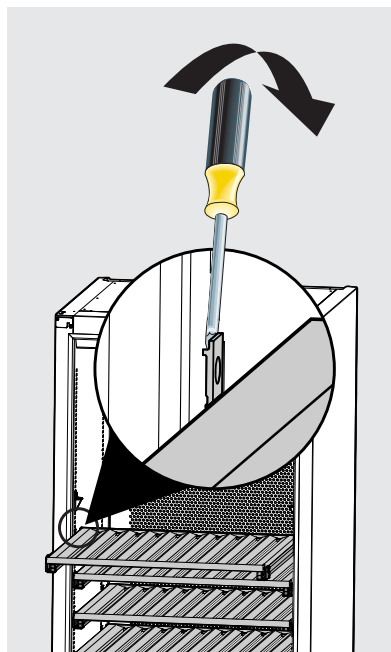

### NOTA

Es MUY IMPORTANTE usar los orificios preexistentes de los tornillos; tratar de hacer nuevos orificios, puede afectar adversamente la resistencia de los carriles y ocasionar riesgos de falla.

## Mantenimiento de la cava de vinos

La limpieza periódica y el mantenimiento apropiado son la mejor garantía para la eficacia, el desempeño máximo y vida útil prolongada de su unidad. Los intervalos de mantenimiento enumerados se basan en condiciones normales de funcionamiento. Los intervalos de mantenimiento pueden reducirse si tiene mascotas o hay que tener en cuenta otras cuestiones especiales.

### Limpieza del interior - según sea necesario

1. Desconecte la cava de vinos de la fuente de alimentación eléctrica.
2. Retire los estantes si fuese necesario.
3. Limpie el interior con una solución de detergente suave no abrasivo y agua templada.
4. Enjuague con agua limpia.
5. Vuelva a conectar la unidad a la fuente de alimentación eléctrica.

### Si la cava de vinos ha de permanecer guardada y sin uso durante períodos prolongados:

- Límpiela a fondo.
- Deje la puerta entreabierta para que pueda circular el aire dentro de la cava y así evitar la formación de condensación, moho u olores.

## Cambio del filtro de aire

El filtro de aire está situado a unos 2/3 hacia arriba de la cara posterior de la cava.

Para garantizar el grado óptimo de filtración de los olores de la cava de vinos, cambie el filtro de aire cada seis meses

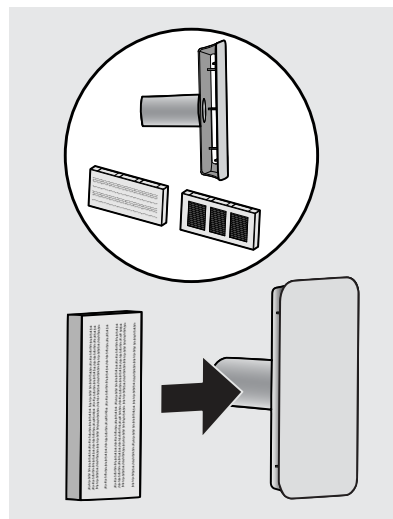

## Realización de pedidos de filtros de aire de repuesto

Pida en línea los filtros de repuesto en [www.vintec.com](http://www.vintec.com) o llame al 1-800-325-1371. Vintec recomienda reemplazar los filtros por lo menos una vez cada seis meses.

## Antes de llamar para solicitar servicio

Si la unidad parece estar funcionando mal, primero lea detenidamente este manual. Si el problema persiste, consulte la Guía de solución de problemas que se encuentra a continuación. Busque el problema en la guía y consulte la causa y su solución antes de llamar para solicitar servicio. El problema puede ser algo muy simple que pueda resolverse sin tener que llamar para solicitar servicio. Consultar o contratar un técnico de servicio cualificado podría ser necesario.

## Si fuese necesario realizar el servicio técnico

Póngase en contacto con el distribuidor al que compró la unidad si fuese necesario realizar el servicio. Especifique el modelo y número de serie y describa el problema. La placa del modelo y número de serie se encuentra en el techo de la unidad. Si no recuerda el nombre del distribuidor al que adquirió la unidad o no sabe de una empresa de servicio local, puede buscar en línea en [www.vintec.com](http://www.vintec.com) o llamar 1-800-325-1371.



## ADVERTENCIA

### RIESGO DE ELECTROCUCIÓN

NUNCA trate de reparar o realizar trabajos de mantenimiento en la unidad si no ha desconectado la fuente de alimentación eléctrica.

Problema	Causa posible	Solución
<p>La unidad no enfría lo suficiente.</p> <p>Ajuste las temperaturas (consulte "Ajuste de la temperatura" en la sección de "Inicio y control de temperatura").</p>	<ul style="list-style-type: none"> <li>El ajuste del control está en demasiado caliente.</li> <li>La luz permanece encendida.</li> <li>El flujo de aire a través de la rejilla delantera está bloqueado.</li> <li>La junta de la puerta no sella correctamente.</li> <li>La unidad está en el Modo DEMO.</li> </ul>	<ul style="list-style-type: none"> <li>Reduzca la temperatura del control. Espere 24 horas para que se establezca la temperatura.</li> <li>Apague el control manual de la luz. Consulte la sección "<b>Controles y ajustes</b>".</li> <li>El flujo de aire de la rejilla delantera no debe obstruirse. Consulte la sección "<b>Instalación</b>".</li> <li>Ajuste la junta de la puerta.</li> <li>Consulte la sección "<b>Controles y ajustes</b>".</li> </ul>
<p>La unidad está demasiado fría.</p> <p>El contenido de la unidad está demasiado frío/ congelado.</p> <p>Ajuste las temperaturas (consulte "Ajuste de la temperatura" en la sección de "Inicio y control de temperatura").</p>	<ul style="list-style-type: none"> <li>El ajuste del control está en demasiado frío.</li> </ul>	<ul style="list-style-type: none"> <li>Aumente la temperatura del control. Espere 24 horas para que se establezca la temperatura.</li> </ul>

## 20 Solución de problemas

Problema	Causa posible	Solución
La luz interior no funciona.	<ul style="list-style-type: none"><li>• El conjunto de LED está dañado.</li><li>• El ajuste de la luz está en OFF.</li></ul>	<ul style="list-style-type: none"><li>• Póngase en contacto con un técnico de servicio Vintec cualificado.</li><li>• Compruebe el control de la luz. Consulte la sección "<b>Controles y ajustes</b>".</li></ul>
La luz no se apaga al cerrar la puerta.	<ul style="list-style-type: none"><li>• El control manual de la luz está en la posición ON.</li><li>• El interruptor de la puerta no hace contacto.</li></ul>	<ul style="list-style-type: none"><li>• Apague el control manual de la luz. Consulte la sección de "Operación".</li><li>• Compruebe si la puerta está correctamente alineada.</li></ul>
Las alarmas no se desactivan.	<ul style="list-style-type: none"><li>• La puerta está entreabierta.</li><li>• Hay un problema relacionado con la alimentación eléctrica.</li><li>• La temperatura interna es demasiado alta.</li></ul>	<ul style="list-style-type: none"><li>• Presione la tecla de "Alarma" para aceptar la alarma.</li><li>• Compruebe si la puerta está firmemente cerrada.</li><li>• Espere 24 horas para que se estabilice la temperatura.</li></ul>
La corriente no se restablece después de un corte de energía.	<ul style="list-style-type: none"><li>• Se ha disparado el disyuntor.</li></ul>	<ul style="list-style-type: none"><li>• Verifique el estado de la fuente de alimentación eléctrica. Consulte la sección de "Instalación".</li><li>• Se recomienda desconectar y volver a conectar la unidad.</li></ul>
La puerta no cierra correctamente.	<ul style="list-style-type: none"><li>• Las bisagras de la puerta están mal alineadas.</li><li>• La junta de la puerta no sella correctamente.</li></ul>	<ul style="list-style-type: none"><li>• Afloje las bisagras y vuelva a alinear la puerta. Vuelva a apretar las bisagras.</li><li>• Gire la junta 180°.</li></ul>



Your appliance is covered by a one year limited warranty. For one year from your original date of purchase, Electrolux will pay all costs for repairing or replacing any parts of this appliance that prove to be defective in materials or workmanship when such appliance is installed, used, and maintained in accordance with the provided instructions. This one year limited warranty may be extended to two years at no cost to you if within 60 days of your purchase you (i) register your appliance with Electrolux and (ii) register as a member of the Vintec Club at [vintecclub.com] or by contacting Electrolux at the addresses or phone numbers below.

## Exclusions

### This warranty does not cover the following:

1. Products with original serial numbers that have been removed, altered or cannot be readily determined.
2. Product that has been transferred from its original owner to another party or removed outside the USA or Canada.
3. Rust on the interior or exterior of the unit.
4. Products purchased "as-is" are not covered by this warranty.
5. Food or beverage loss due to any refrigerator or freezer failures.
6. Products used in a commercial setting.
7. Service calls which do not involve malfunction or defects in materials or workmanship, or for appliances not in ordinary household use or used other than in accordance with the provided instructions.
8. Service calls to correct the installation of your appliance or to instruct you how to use your appliance.
9. Expenses for making the appliance accessible for servicing, such as removal of trim, cupboards, shelves, etc., which are not a part of the appliance when it is shipped from the factory.
10. Service calls to repair or replace appliance light bulbs, air filters, water filters, other consumables, or knobs, handles, or other cosmetic parts.
11. Pickup and delivery costs; your appliance is designed to be repaired in the home.
12. Surcharges including, but not limited to, any after hour, weekend, or holiday service calls, tolls, ferry trip charges, or mileage expense for service calls to remote areas, including the state of Alaska.
13. Damages to the finish of appliance or home incurred during installation, including but not limited to floors, cabinets, walls, etc.
14. Damages caused by: services performed by unauthorized service companies; use of parts other than genuine Electrolux parts or parts obtained from persons other than authorized service companies; or external causes such as abuse, misuse, inadequate power supply, accidents, fires, or acts of God.

## DISCLAIMER OF IMPLIED WARRANTIES; LIMITATION OF REMEDIES

CUSTOMER'S SOLE AND EXCLUSIVE REMEDY UNDER THIS LIMITED WARRANTY SHALL BE PRODUCT REPAIR OR REPLACEMENT AS PROVIDED HEREIN. CLAIMS BASED ON IMPLIED WARRANTIES, INCLUDING WARRANTIES OF MERCHANTABILITY OR FITNESS FOR A PARTICULAR PURPOSE, ARE LIMITED TO ONE YEAR OR THE SHORTEST PERIOD ALLOWED BY LAW, BUT NOT LESS THAN ONE YEAR. ELECTROLUX SHALL NOT BE LIABLE FOR CONSEQUENTIAL OR INCIDENTAL DAMAGES SUCH AS PROPERTY DAMAGE AND INCIDENTAL EXPENSES RESULTING FROM ANY BREACH OF THIS WRITTEN LIMITED WARRANTY OR ANY IMPLIED WARRANTY. SOME STATES AND PROVINCES DO NOT ALLOW THE EXCLUSION OR LIMITATION OF INCIDENTAL OR CONSEQUENTIAL DAMAGES, OR LIMITATIONS ON THE DURATION OF IMPLIED WARRANTIES, SO THESE LIMITATIONS OR EXCLUSIONS MAY NOT APPLY TO YOU. THIS WRITTEN WARRANTY GIVES YOU SPECIFIC LEGAL RIGHTS. YOU MAY ALSO HAVE OTHER RIGHTS THAT VARY FROM STATE TO STATE.

## If You Need Service

Keep your receipt, delivery slip, or some other appropriate payment record to establish the warranty period should service be required. If service is performed, it is in your best interest to obtain and keep all receipts. Service under this warranty must be obtained by contacting Electrolux at the addresses or phone numbers below.

This warranty only applies in the USA and Canada. In the USA, your appliance is warranted by Electrolux Major Appliances North America, a division of Electrolux Home Products, Inc. In Canada, your appliance is warranted by Electrolux Canada Corp. Electrolux authorizes no person to change or add to any obligations under this warranty. Obligations for service and parts under this warranty must be performed by Electrolux or an authorized service company. Product features or specifications as described or illustrated are subject to change without notice.

USA  
1-877-435-3287  
Electrolux Major Appliances North America  
10200 David Taylor Drive  
Charlotte, NC 28262

Canada  
1-800-265-8352  
Electrolux Canada Corp.  
5855 Terry Fox Way  
Mississauga, Ontario,  
Canada L5V 3E4





[electrolux.com/shop](http://electrolux.com/shop)

