

STEM DROP

- 1) Pass wire through stems and screw stems into couplings on top of fixture body.
NOTE: Thread locking compound must be applied to all stem threads as noted with symbol (◄) to prevent accidental rotation of fixture during cleaning, relamping, etc.
- 2) Screw loops onto tops of stems.
- 3) Pass threaded pipe on top loop through hole in canopy.
- 4) Slip lockwasher over threaded pipe and screw hexnut onto end of threaded pipe.
- 5) Turn off power.
- 6) Find the appropriate threaded holes on mounting strap. Assemble mounting screws into threaded holes.
- 7) Attach mounting strap to outlet box. (Screws not provided). Mounting strap can be adjusted to suit position of fixture.
- 8) Grounding instructions: (See Illus. A or B).
A) On fixtures where mounting strap is provided with a hole and two raise dimples. Wrap ground wire from outlet box around green ground screw, and thread into hole.
B) On fixtures where a cupped washer is provided. Put ground wire from outlet box under cupped washer and green ground screw and thread screw into hole in mounting strap.

If fixture is provided with ground wire. Connect fixture ground wire to outlet box ground wire with wire connector, (not provided) after following the above steps. Never connect ground wire to black or white power supply wires.

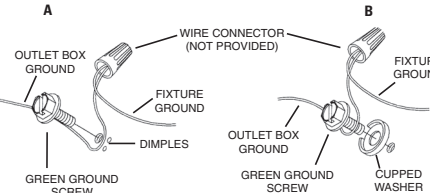

- 9) Make wire connections (connectors not provided.) Reference chart below for correct connections and wire accordingly.

Connect Black or Red Supply Wire to:	Connect White Supply Wire to:
Black	White
*Parallel cord (round & smooth)	*Parallel cord (square & ridged)
Clear, Brown, Gold or Black without tracer	Clear, Brown, Gold or Black with tracer
Insulated wire (other than green) with copper conductor	Insulated wire (other than green) with silver conductor

*Note: When parallel wires (SPT I & SPT II) are used. The neutral wire is square shaped or ridged and the other wire will be round in shape or smooth (see illus.)

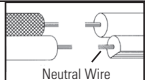

- 10) Push fixture to ceiling, carefully passing mounting screws through holes.
- 11) Secure fixture to ceiling with threaded balls.
- 12) Insert recommended bulbs.
- 13) Set glass tube down over socket.
- 14) Lower glass down in between glass support and metal strap on front of fixture.

DESNIVEL DEL VÁSTAGO

- 1) Pase el alambre a través de los vástagos en los acoplamientos en la parte superior del cuerpo del artefacto.
NOTA: El compuesto para sellar roscas debe colocarse en todas las roscas de las varillas indicadas con el símbolo (◄) para evitar la rotación accidental del artefacto durante su limpieza, cambio de bombillas, etc.
- 2) Atornille los lazos en la parte superior de los vástagos.
- 3) Pase el tubo roscado en el lazo superior a través del agujero en el escudete.
- 4) Resbale la arandela de seguridad encima del tubo roscado y atornille la tuerca hexagonal al extremo del tubo roscado.
- 5) Apagar la alimentación de energía eléctrica.
- 6) Encontrar los agujeros roscados correctos en la abrazadera de montaje. Instalar los tornillos de montaje en los agujeros roscados.
- 7) Unir la abrazadera de montaje a la caja de conexiones. (No se proveen tornillos). La abrazadera de montaje puede ajustarse para acomodar la posición del artefacto.
- 8) Instrucciones de puesta a tierra: (Vea la ilustración A o B)
A) En los artefactos donde se proporciona la abrazadera de montaje con un agujero y dos depresiones elevadas. Envuelva el alambre a tierra de la caja de salida alrededor del tornillo a tierra verde y rosque el tornillo en el agujero.
B) En los artefactos donde se proporciona una arandela cóncava. Ponga el alambre a tierra de la caja de salida entre la arandela cóncava y el tornillo a tierra verde y rosque el tornillo en el agujero, en la abrazadera de montaje.

Si se proporciona el artefacto con alambre a tierra, conecte el alambre a tierra del artefacto al alambre a tierra de la caja de salida, con el conector de alambre (no proporcionado), después de seguir los pasos de arriba. Nunca conecte el alambre a tierra a los alambres blanco o negro de la alimentación eléctrica.

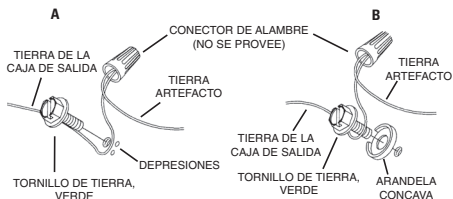

- 9) Haga las conexiones de los alambres (no se proveen los conectores.) La tabla de referencia de abajo indica las conexiones correctas y los alambres correspondientes.

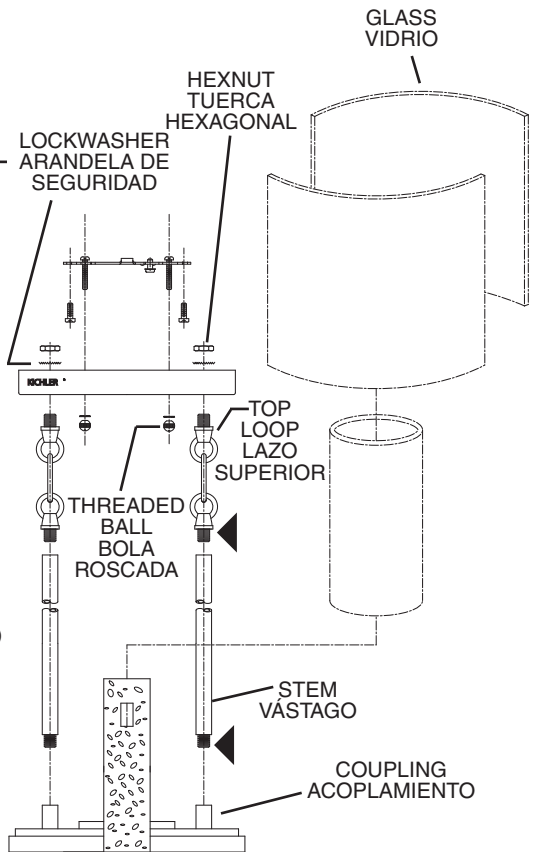

Conectar el alambre de suministro negro o rojo al	Conectar el alambre de suministro blanco al
Negro	Blanco
*Cordon paralelo (redondo y liso)	*Cordon paralelo (cuadrado y estriado)
Claro, marrón, amarillo o negro sin hebra identificadora	Claro, marrón, amarillo o negro con hebra identificadora
Alambre aislado (diferente del verde) con conductor de cobre	Alambre aislado (diferente del verde) con conductor de plata

*Nota: Cuando se utiliza alambre paralelo (SPT I y SPT II). El alambre neutro es de forma cuadrada o estriada y el otro alambre será de forma redonda o lisa. (Vea la ilustración).

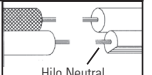

- 10) Empuje el artefacto al cielo raso pasando cuidadosamente los tornillos de montaje a través de los agujeros.
- 11) Sujete el artefacto contra el cielorraso con las bolas roscadas.
- 12) Inserte las bombillas recomendadas.
- 13) Ponga el tubo de vidrio encima del casquillo.
- 14) Baje el vidrio entre el soporte de vidrio y la banda de metal en el frente del artefacto.

SEMI-FLUSH MOUNT

- 1) Pass wire through stems and screw stems into couplings on top of fixture body.
NOTE: Thread locking compound must be applied to all stem threads as noted with symbol (◄) to prevent accidental rotation of fixture during cleaning, relamping, etc.
- 2) Pass threaded pipe on top of stem through hole in canopy.
- 3) Slip lockwasher over threaded pipe and screw hexnut onto end of threaded pipe.)
- 4) Turn off power.
- 5) Find the appropriate threaded holes on mounting strap. Assemble mounting screws into threaded holes.
- 6) Attach mounting strap to outlet box. (Screws not provided). Mounting strap can be adjusted to suit position of fixture.
- 7) Grounding instructions: (See Illus. A or B).
A) On fixtures where mounting strap is provided with a hole and two raise dimples. Wrap ground wire from outlet box around green ground screw, and thread into hole.
B) On fixtures where a cupped washer is provided. Put ground wire from outlet box under cupped washer and green ground screw and thread screw into hole in mounting strap.

If fixture is provided with ground wire. Connect fixture ground wire to outlet box ground wire with wire connector, (not provided) after following the above steps. Never connect ground wire to black or white power supply wires.

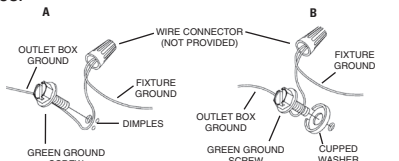

- 8) Make wire connections (connectors not provided.) Reference chart below for correct connections and wire accordingly.

Connect Black or Red Supply Wire to:	Connect White Supply Wire to:
Black	White
*Parallel cord (round & smooth)	*Parallel cord (square & ridged)
Clear, Brown, Gold or Black without tracer	Clear, Brown, Gold or Black with tracer
Insulated wire (other than green) with copper conductor	Insulated wire (other than green) with silver conductor

*Note: When parallel wires (SPT I & SPT II) are used. The neutral wire is square shaped or ridged and the other wire will be round in shape or smooth (see illus.)



- 9) Push fixture to ceiling, carefully passing mounting screws through holes.
- 10) Secure fixture to ceiling with threaded balls.
- 11) Insert recommended bulbs.
- 12) Set glass tube down over socket.
- 13) Lower glass down in between glass support and metal strap on front of fixture.

INSTALACIÓN A SEMIRRÁS EN EL CIELO RASO

- 1) Pase el alambre a través de los vástagos en los acoplamientos en la parte superior del cuerpo del artefacto.
NOTA: El compuesto para sellar roscas debe colocarse en todas las roscas de las varillas indicadas con el símbolo (◄) para evitar la rotación accidental del artefacto durante su limpieza, cambio de bombillas, etc.
- 2) Pase el tubo roscado en el vástago superior a través del agujero en el escudete.
- 3) Resbale la arandela de seguridad encima del tubo roscado y atornille la tuerca hexagonal al extremo del tubo roscado.
- 4) Apagar la alimentación de energía eléctrica.
- 5) Encontrar los agujeros roscados correctos en la abrazadera de montaje. Instalar los tornillos de montaje en los agujeros roscados.
- 6) Unir la abrazadera de montaje a la caja de conexiones. (No se proveen tornillos). La abrazadera de montaje puede ajustarse para acomodar la posición del artefacto.
- 7) Instrucciones de puesta a tierra: (Vea la ilustración A o B)
A) En los artefactos donde se proporciona la abrazadera de montaje con un agujero y dos depresiones elevadas. Envuelva el alambre a tierra de la caja de salida alrededor del tornillo a tierra verde y rosque el tornillo en el agujero.
B) En los artefactos donde se proporciona una arandela cóncava. Ponga el alambre a tierra de la caja de salida entre la arandela cóncava y el tornillo a tierra verde y rosque el tornillo en el agujero, en la abrazadera de montaje.

Si se proporciona el artefacto con alambre a tierra, conecte el alambre a tierra del artefacto al alambre a tierra de la caja de salida, con el conector de alambre (no proporcionado), después de seguir los pasos de arriba. Nunca conecte el alambre a tierra a los alambres blanco o negro de la alimentación eléctrica.

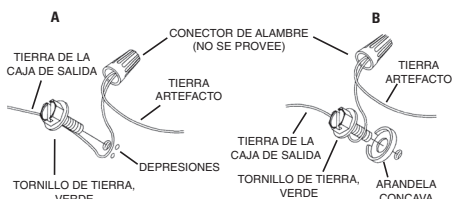

MOUNTING STRAP ABRAZADERA DE MONTAJE

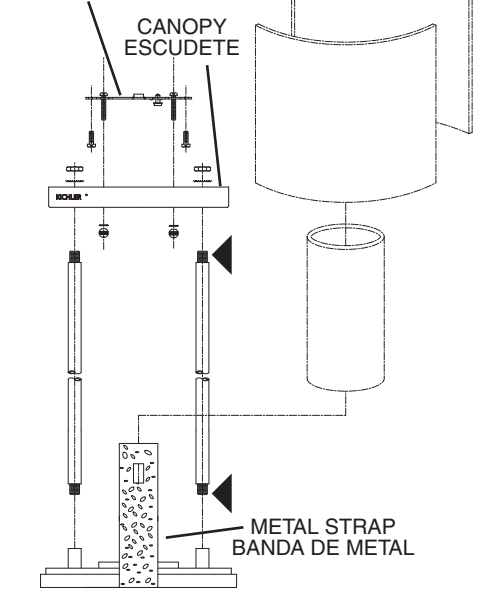

- 8) Haga las conexiones de los alambres (no se proveen los conectores.) La tabla de referencia de abajo indica las conexiones correctas y los alambres correspondientes.

Conectar el alambre de suministro negro o rojo al	Conectar el alambre de suministro blanco al
Negro	Blanco
*Cordon paralelo (redondo y liso)	*Cordon paralelo (cuadrado y estriado)
Claro, marrón, amarillo o negro sin hebra identificadora	Claro, marrón, amarillo o negro con hebra identificadora
Alambre aislado (diferente del verde) con conductor de cobre	Alambre aislado (diferente del verde) con conductor de plata

*Nota: Cuando se utiliza alambre paralelo (SPT I y SPT II). El alambre neutro es de forma cuadrada o estriada y el otro alambre será de forma redonda o lisa. (Vea la ilustración).

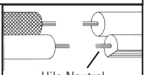

- 9) Empuje el artefacto al cielo raso pasando cuidadosamente los tornillos de montaje a través de los agujeros.
- 10) Sujete el artefacto contra el cielorraso con las bolas roscadas.
- 11) Inserte las bombillas recomendadas.
- 12) Ponga el tubo de vidrio encima del casquillo.
- 13) Baje el vidrio entre el soporte de vidrio y la banda de metal en el frente del artefacto.