

# Installation Guide

## Sitz Bath

K-12515

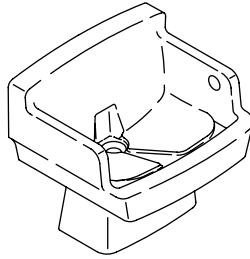

**M** product numbers are for Mexico (i.e. K-12345**M**)  
Los números de productos seguidos de **M** corresponden a México  
(Ej. K-12345**M**)  
Français, page "Français-1"  
Español, página "Español-1"

THE BOLD LOOK  
OF **KOHLER**®

## Tools and Materials

- Adjustable wrench
- Blade screwdriver
- Drill with assorted bits
- Plumbers putty
- Strap wrench
- Spud wrench
- Thread sealant
- Tape measure

## Before You Begin



**CAUTION: Risk of personal injury or product damage.** Handle with care. Vitreous china can break or chip if nuts are over-tightened, or if the product is handled carelessly.

- Observe all local plumbing and building codes.
- Unpack and inspect the bath for damage. Return the bath to the carton until installation.
- The sitz bath is designed for installation with the K-13023 bell supply and flange. Verify adequate mounting space for the supply pipe.
- You must have all the required components, including the sitz bath (K-12515), pedestal (K-12517), bell supply, and drain and trap before beginning the installation. Refer to Kohler Price Book for available components.
- Shut off the main water supply.
- Kohler Co. reserves the right to make revisions in the design of products without notice, as specified in the Price Book.

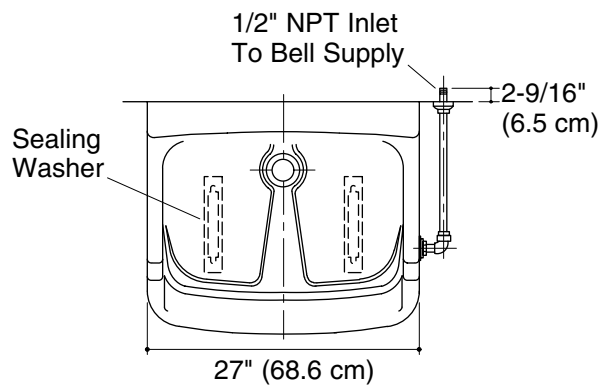

No change in measurements if connected with drain illustrated.

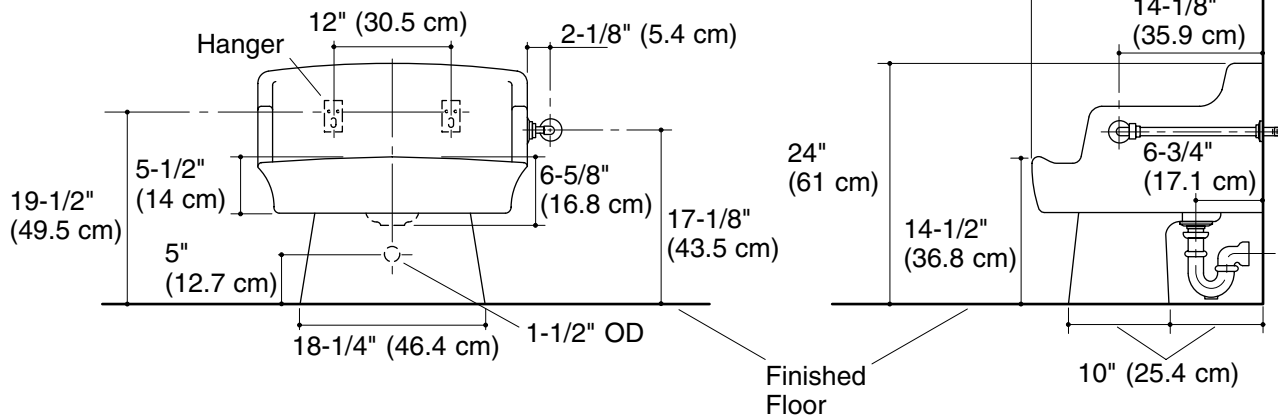

## 1. Prepare the Site

- Ensure the subfloor is level and offers adequate support for your bath.
- Position the plumbing according to the roughing-in information.
- Cap the supply and check for leaks.
- Pre-fit the bath to the supply to verify correct position.
- Pre-fit the bath to the drain to verify correct position.
- Drill holes for the hangers. Ensure adequate wall support.
- Install the hangers.
- Pre-fit the bath to the hangers to verify correct position.
- Remove the bath.

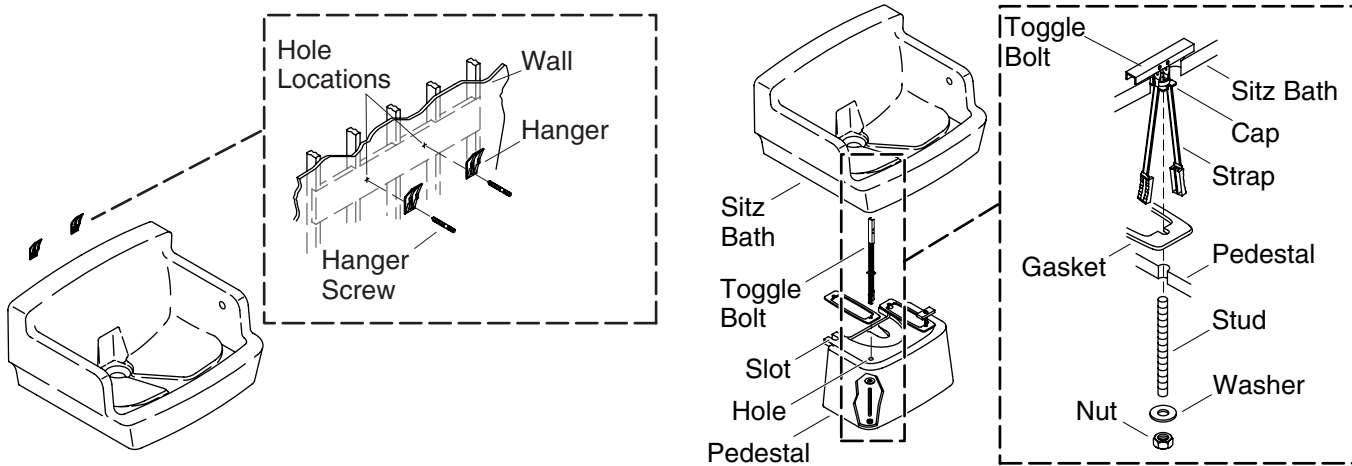

## 2. Attach the Pedestal



**CAUTION:** Risk of personal injury or product damage. Do not over-tighten bolts. Vitreous china can break or chip if nuts are over-tightened.

**NOTE:** The pedestal must be attached to the sitz bath before installing the bath to the hangers.

- Carefully turn the bath upside down.
- Place the gaskets and the pedestal on the underside of the sitz bath and align the front hole.
- Insert a toggle bolt into each hole on the sitz bath by holding the toggle bolt flat along side the straps while sliding through the holes.
- Pull the straps toward you until the toggle bolt rests flush against the sitz bath.
- Hold the ends of the straps and slide the cap up to the head of the toggle bolt with the other hand until the flange of the cap is flush with the sitz bath.
- Insert the studs into the pedestal and thread into the toggle bolts.
- Break the straps off by bending them back and forth, so the straps are level with the flange of the cap.
- Slide the washers on the studs and secure with the nuts.
- Repeat the procedure for the two rear slots on the pedestal.

## 3. Complete the Installation

- Install the drain, trap, bell supply, and flange according to the manufacturer's instructions.
- Carefully mount the bath onto the hangers.
- Turn on the water supply and check for leaks.

# Guide d'installation

## Bain de siège

### Outils et matériels

- Clé à molette
- Tournevis à lame plate
- Perceuse et mèches variées
- Mastic de plombier
- Clé à sangle
- Clé à mâchoires
- Ruban d'étanchéité pour filetage
- Mètre ruban

### Avant de commencer



**ATTENTION : Risque de blessure corporelle ou d'endommagement du produit.** Manipuler avec précaution. La porcelaine vitrifiée peut casser ou se fragmenter si les écrous sont trop serrés ou si le produit est manipulé avec négligence.

- Respecter tous les codes de plomberie et de bâtiment locaux.
- Déballer la baignoire et l'examiner soigneusement pour en déceler tout dommage. Remettre la baignoire dans l'emballage jusqu'à l'installation.
- Le bain de siège est conçu pour une installation avec l'alimentation de cloche K-13023 et une bride. Vérifier l'espace de montage adéquat du tuyau d'alimentation.
- Vous devez avoir tous les composants requis, y compris le bain de siège (K-12515), la colonne (K-12517), l'alimentation de cloche, le drain et le siphon avant de commencer l'installation. Se référer au catalogue des prix Kohler pour la disponibilité des composants.
- Couper l'alimentation d'eau principale.
- Kohler Co. se réserve le droit d'apporter toutes modifications sur le design des produits et ceci sans préavis, tel que spécifié dans le catalogue des prix.

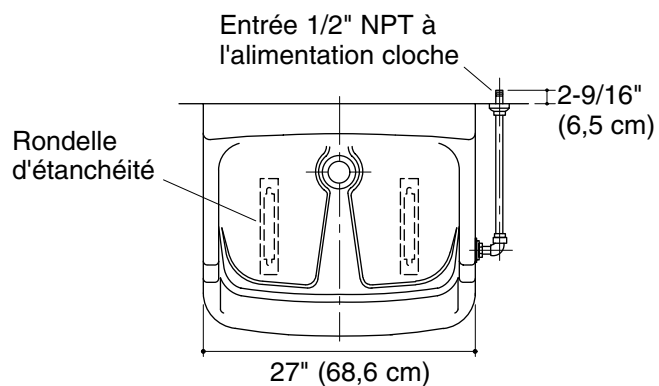

Aucun changement des mesures n'est nécessaire si connecté au drain illustré.

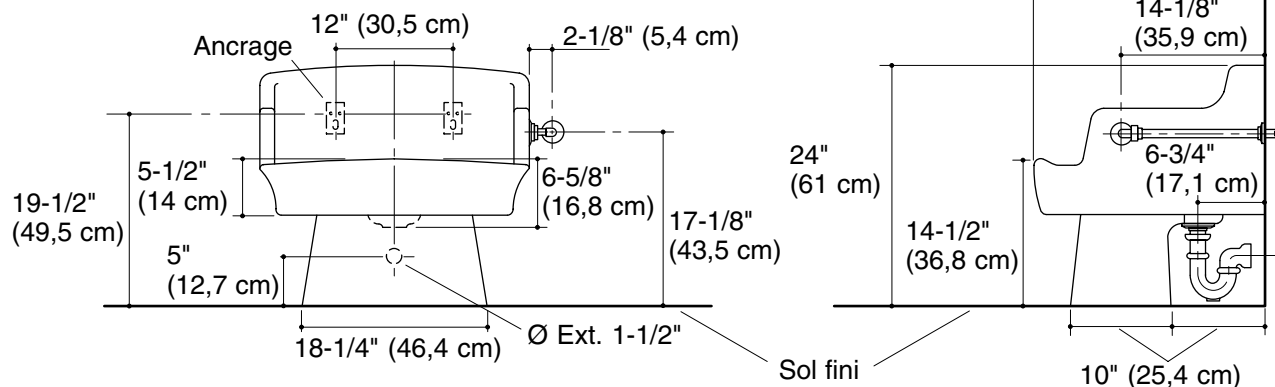

## 1. Préparer le site

- S'assurer que le plancher soit nivelé et offre un support adéquat pour la baignoire.
- Positionner la plomberie selon l'information du plan du raccordement.
- Boucher l'alimentation et vérifier s'il y a des fuites.
- Préalablement ajuster la baignoire à l'alimentation pour en vérifier le bon positionnement.
- Préalablement ajuster la baignoire au drain pour en vérifier le bon positionnement.
- Percer les orifices pour les supports. Assurer un support mural adéquat.
- Installer les supports.
- Préalablement ajuster les supports pour en vérifier le bon positionnement.
- Retirer la baignoire.

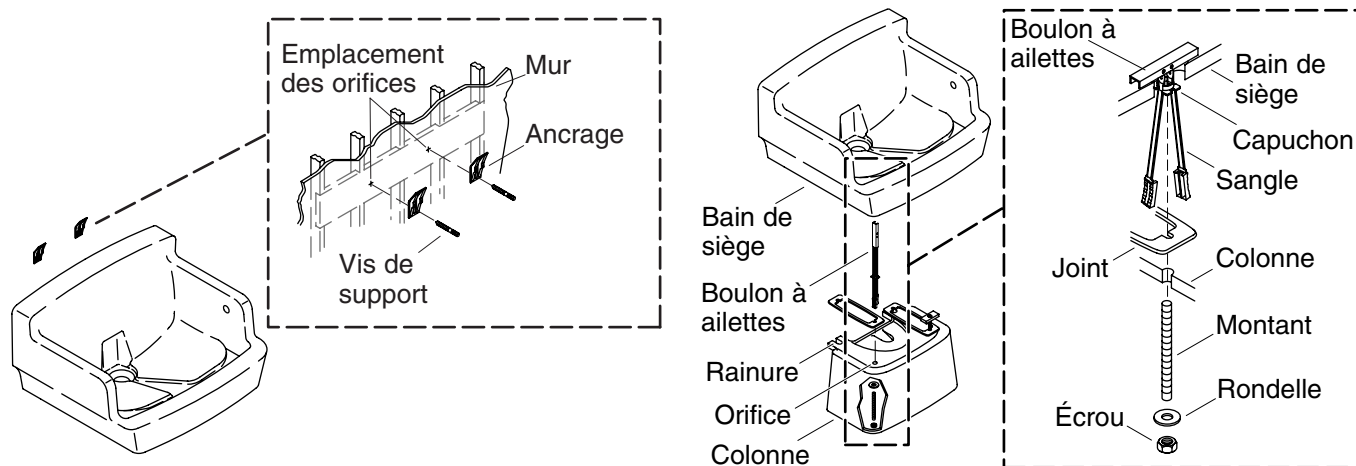

## 2. Attacher la colonne



**ATTENTION : Risque de blessure corporelle ou d'endommagement du produit.** Ne pas trop serrer les boulons. La porcelaine vitrifiée peut casser ou s'effriter si les écrous sont très serrés.

**REMARQUE:** La colonne doit être attachée au bain de siège avant d'installer la baignoire aux supports.

- Retourner délicatement la baignoire.
- Placer les joints et la colonne à la base du bain de siège et aligner l'orifice avant.
- Insérer un boulon à ailettes dans chaque trou du bain de siège en maintenant le boulon à ailettes à plat contre les sangles tout en glissant dans les orifices.
- Tirer les sangles vers soi jusqu'à ce que le boulon à ailettes repose à égalité contre le bain de siège.
- Maintenir les extrémités des sangles et glisser le capuchon vers le haut de la tête du boulon à ailettes avec l'autre main jusqu'à ce que la bride du capuchon soit égale avec le bain de siège.
- Insérer les montants dans la colonne et visser dans les boulons à ailettes.
- Casser les sangles en les pliant d'avant en arrière de manière à ce qu'elles soient nivelées avec la bride du capuchon.
- Glisser les rondelles des montants et sécuriser avec les écrous.
- Répéter la procédure pour les deux rainures arrières de la colonne.

## 3. Compléter l'installation

- Installer le drain, le siphon, l'alimentation de cloche, et la bride selon les instructions du fabricant.
- Monter avec précaution la baignoire sur les supports.
- Ouvrir l'alimentation d'eau et vérifier s'il y a des fuites.

# Guía de instalación

## Baño de asiento

### Herramientas y materiales

- Llave ajustable
- Destornillador plano
- Taladro con brocas surtidas
- Masilla de plomería
- Llave de correa
- Llave de tuercas ajustable
- Sellador de roscas
- Cinta para medir

### Antes de comenzar



**PRECAUCIÓN: Riesgo de lesiones personales o daños al producto.** Maneje el producto con cuidado. La porcelana vitrificada puede romperse o despostillarse si las tuercas se aprietan demasiado o si el producto no se maneja con cuidado.

- Cumpla con todos los códigos locales de plomería y construcción.
- Desembale el baño de asiento y revise que no tenga daños. Vuelva a colocar el baño de asiento en la caja hasta que lo instale.
- El baño de asiento está diseñado para instalación con la brida y suministro en campana K-13023. Verifique que haya el espacio adecuado para montar el tubo de suministro.
- Debe tener todos los componentes necesarios, incluyendo el baño de asiento (K-12515), pedestal (K-12517), suministro en campana, y desagüe y trampa antes de comenzar la instalación. Consulte la Lista de Precios Kohler para los componentes disponibles.
- Cierre el suministro principal de agua.
- Kohler Co. se reserva el derecho de modificar el diseño de los productos sin previo aviso, tal como se especifica en la lista de precios.



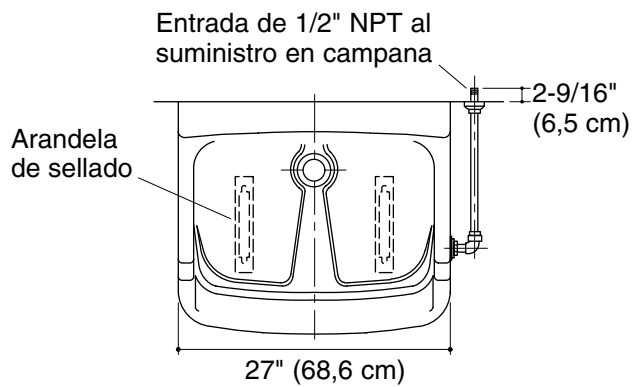

No es necesario cambiar las medidas si se conecta con el desagüe ilustrado.

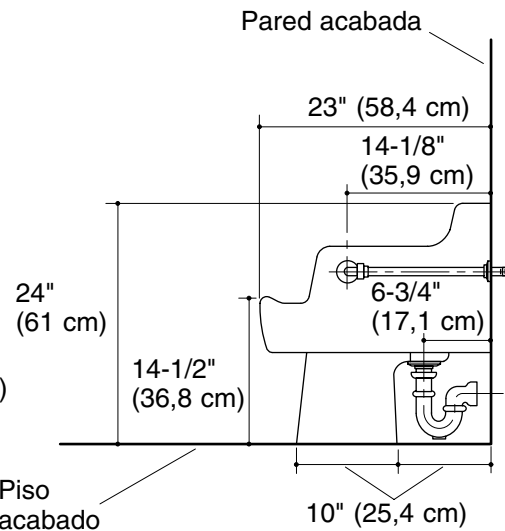
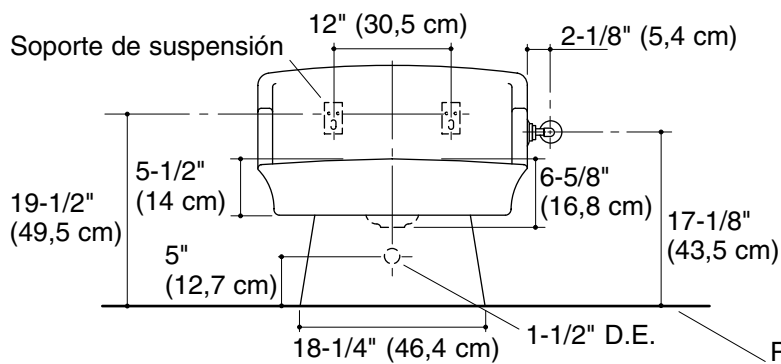

## 1. Preparación del sitio

- Asegúrese de que el subpiso esté a nivel y ofrezca el soporte adecuado para el baño de asiento.
- Coloque las tuberías según el diagrama de instalación.
- Tape el suministro y verifique que no haya fugas.
- Haga una conexión inicial del baño de asiento al suministro con el fin de verificar la posición correcta.
- Haga una conexión inicial del baño de asiento al desagüe con el fin de verificar la posición correcta.
- Taladre los orificios para los soportes de suspensión. Asegúrese de que el soporte mural sea adecuado.
- Instale los soportes de suspensión.
- Haga una conexión inicial del baño de asiento a los soportes de suspensión con el fin de verificar la posición correcta.
- Retire el baño de asiento.

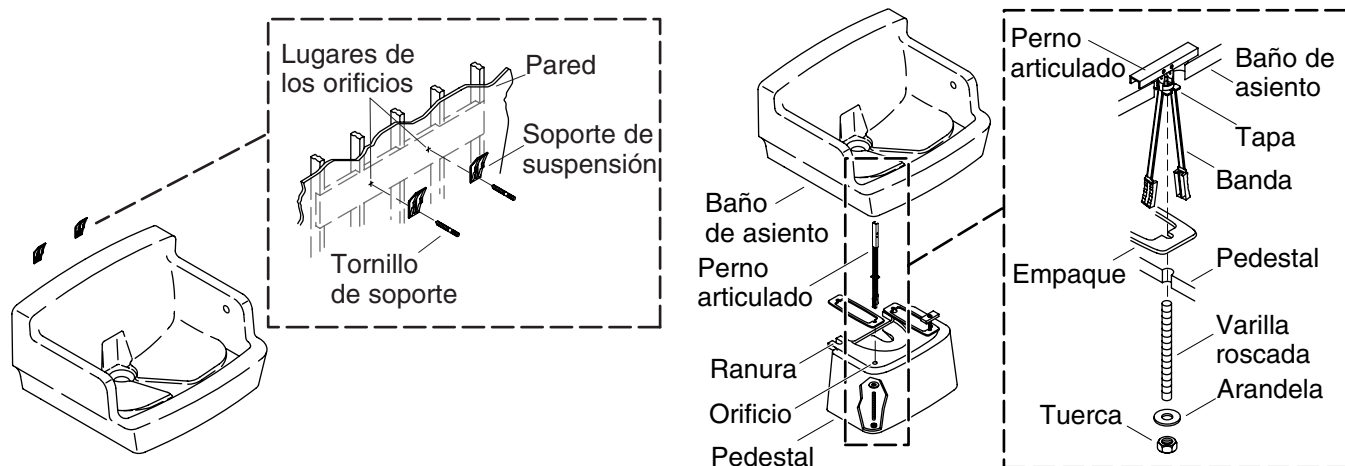

## 2. Coloque el pedestal



**PRECAUCIÓN: Riesgo de lesiones personales o daños al producto.** No apriete demasiado los pernos. La porcelana vitrificada se puede romper o desmenuzarse si las tuercas se aprietan demasiado.

**NOTA:** El pedestal debe fijarse al baño de asiento antes de instalar el baño de asiento a los soportes.

- Con cuidado voltee el baño de asiento boca abajo.
- Coloque los empaques y el pedestal en la parte inferior del baño de asiento y alinee el orificio frontal.
- Inserte un perno articulado en cada orificio del baño de asiento sosteniendo el perno articulado plano a lo largo del lado de las bandas mientras desliza a través de los orificios.
- Jale las bandas hacia usted hasta que el perno articulado descansa al ras contra el baño de asiento.
- Sustenga los extremos de las bandas y deslice la tapa hasta la cabeza del perno articulado con la otra mano hasta que la brida de la tapa quede al ras con el baño de asiento.
- Inserte las varillas roscadas en el pedestal y enrosque dentro de los pernos articulados.
- Rompa las bandas doblándolas hacia atrás y hacia adelante, de manera que las bandas estén a nivel con la brida de la tapa.
- Deslice las arandelas en las varillas roscadas y fije con las tuercas.
- Repita este procedimiento con las otras dos ranuras traseras del pedestal.

## 3. Termine la instalación

- Instale el desagüe, la trampa, el suministro en campana y la brida según las instrucciones del fabricante.
- Con cuidado monte el baño de asiento en los soportes de suspensión.
- Abra el suministro de agua y verifique que no haya fugas.



USA: 1-800-4-KOHLER  
Canada: 1-800-964-5590  
México: 001-877-680-1310

[kohler.com](http://kohler.com)

THE BOLD LOOK  
OF **KOHLER**®

©2007 Kohler Co.

1063549-2-A