

Important!

Weekly and monthly
cleaning required.

¡Importante!

Requiere una limpieza
semanal y mensual.

Register

Your free 2 year
warranty today.

Regístrese

Obtenga hoy su garantía
gratuita de 2 años.

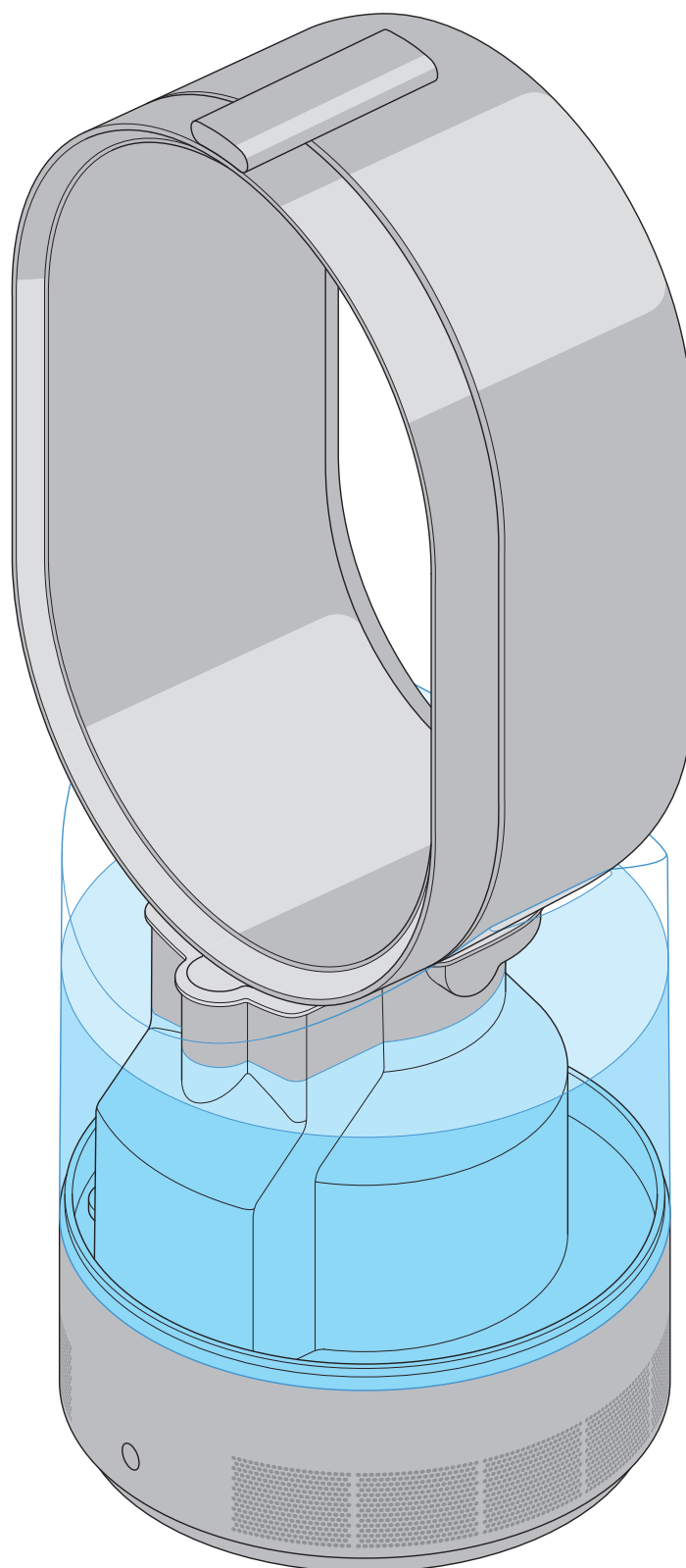



IMPORTANT SAFETY INSTRUCTIONS

BEFORE USING THIS MACHINE READ ALL INSTRUCTIONS AND CAUTIONARY MARKINGS IN THIS MANUAL AND ON THE MACHINE

When using an electrical machine, basic precautions should always be followed, including the following:



WARNING

THE MACHINE AND THE REMOTE CONTROL BOTH CONTAIN MAGNETS.

1. Pacemakers and defibrillators may be affected by strong magnetic fields. If you or someone in your household has a pacemaker or defibrillator, avoid placing the remote control in a pocket or near to the device.
2. Credit cards and electronic storage media may also be affected by magnets and should be kept away from the remote control and the top of the machine.



WARNING

These warnings apply to the machine, and also where applicable, to all tools, accessories, chargers or mains adaptors.

TO REDUCE THE RISK OF FIRE, ELECTRIC SHOCK, OR INJURY:

3. Extreme caution is necessary when any machine is used by or near children or infirm persons and whenever it is left operating and unattended.
4. This Dyson machine is not intended for use by persons (including children) with reduced physical, sensory or reasoning capabilities, or lack of experience and knowledge, unless they have been given supervision or instruction concerning use of the machine by a person responsible for their safety.
5. Use only as described in this Dyson Operating Manual. Do not carry out any maintenance other than that shown in this manual, or advised by the Dyson Helpline.
6. Ensure machine is fully assembled in line with the instructions before use. Do not dismantle the machine or use without the loop amplifier fitted.
7. Do not allow to be used as a toy. Close attention is necessary when used by or near children. Children should be supervised to ensure that they do not play with the machine or remote control.
8. Suitable for dry locations **ONLY**. Do not use outdoors or on wet surfaces. Do not use in bathrooms, laundry areas or similar indoor locations. Never locate the machine where it may fall into a bath or other water container. Do not use or store where it may get wet or in the immediate surroundings of a bath, a shower, or a swimming pool.
9. Do not use in areas where petrol, paint, or flammable liquids are used or stored or where their vapors are present. Do not use in conjunction with or directly next to an air freshener or similar products.
10. Do not locate directly below or above a mains electricity supply socket.
11. Always plug directly into a wall socket.
12. Do not handle any part of the plug or machine with wet hands.
13. Do not use with a damaged cord or plug. If the supply cord is damaged it must be replaced by Dyson, its service agent or similarly qualified persons in order to avoid a hazard.
14. If the machine is not working as it should, has received a sharp blow, has been dropped, damaged, left outdoors, or dropped into water, do not use and contact the Dyson Helpline.
15. Contact the Dyson Helpline when service or repair is required. Do not disassemble the machine as incorrect reassembly may result in an electric shock or fire.
16. Do not unplug by pulling on the cable. To unplug, grasp the plug, not the cable.
17. Do not stretch the cord or place the cord under strain. Keep cord away from heated surfaces.
18. Do not run cord under carpeting. Do not cover cord with throw rugs, runners or similar coverings. Do not route cord under furniture or appliances. Arrange cord away from traffic area and where it will not be tripped over.
19. To prevent a possible fire, do not use with any opening or exhaust blocked, and keep free of dust, lint, hair, and anything that may reduce

- airflow. Do not put any object into the inlet grill or the exhaust opening as this may cause an electric shock or fire, or damage the appliance.
20. Do not use near furnaces, fireplaces, stoves or other high temperature heat sources.
 21. Turn off all controls before unplugging.
 22. Unplug when not in use for extended periods and before filling, cleaning, maintenance or servicing.
 23. When refilling, only do so as described in this Dyson operating manual. Do not use hot water.
 24. Always place the machine on a firm, flat, level surface.
 25. Do not use on soft surfaces, such as a bed, where openings may become blocked.
 26. Do not place the machine in an area where it is accessible to children.
 27. Always carry the machine by the base, do not carry it by the loop amplifier.
 28. Do not tilt, move, or attempt to empty the machine while it is operating.
 29. Do not use unless the machine has been cleaned according to instructions.
 30. Use only cleaning agents recommended by Dyson.
 31. Do not pour water into any openings except for the water tank.
 32. This machine must only be supplied at safety extra low voltage corresponding to the marking on the base. Dyson recommends that this machine is only to be used with the power supply unit provided with it.
 33. This machine contains a UV-C emitter. Unintended use of the machine or damage to the housing may result in the escape of dangerous UV-C radiation. UV-C radiation may, even in little doses, cause harm to the eyes and skin.
 34. **WARNING** – This machine contains a UV-C emitter. Do not stare at the light source.
 35. If any part is replaced the replacement must be fitted in its correct position.

36. Choking hazard – This remote control unit contains a small battery. Keep the remote control away from children and do not swallow the battery. If the battery is swallowed seek medical advice at once.

IMPORTANT SAFETY FEATURES

For your safety this machine is fitted with automatic cut-out switches that operate if it tips over. If the switches operate, unplug the machine. Before restarting, check and clear any blockages, allow to dry and ensure the machine is on a solid level surface.

CAUTION: LAMP CONTAINS MERCURY <5mg Hg

Hg

Dispose or recycle according to the applicable laws. Visit www.lamprecycle.org or call 1800 368 9095

READ AND SAVE THESE INSTRUCTIONS

THIS DYSON MACHINE IS INTENDED FOR HOUSEHOLD USE ONLY

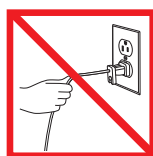

Do not pull on the cord.

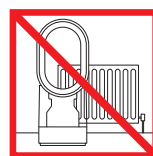

Do not store near heat sources.



Do not use near open flames.



Do not carry by the loop amplifier.



INSTRUCCIONES DE SEGURIDAD IMPORTANTES

ANTES DE UTILIZAR ESTA MÁQUINA, LEA TODAS LAS INSTRUCCIONES Y LA INDICACIONES DE PRECAUCIÓN QUE VIENEN TANTO EN ESTE MANUAL COMO EN LA MÁQUINA

Cuando se usa un aparato eléctrico, deben seguirse las precauciones básicas para reducir riesgos de incendio, descarga eléctrica y lesiones personales, que incluyen lo siguiente:



PELIGRO

El ventilador y el control remoto contienen imanes.

1. Los marcapasos y desfibriladores puedan verse afectados por fuertes campos magnéticos. Si usted o alguien en su casa tiene un marcapasos o un desfibrilador, evite colocar el control remoto en un bolsillo o cerca del aparato.
2. Es posible que los imanes también dañen las tarjetas de crédito y los medios de almacenamiento electrónico, por lo que deben mantenerse alejados del control remoto y de la parte superior del aparato.



PELIGRO

Estas advertencias se aplican al aparato, y cuando corresponde, a todas las herramientas, accesorios, cargadores y adaptadores de corriente.

PARA DISMINUIR EL RIESGO DE PROVOCAR UN INCENDIO, RECIBIR UNA DESCARGA ELÉCTRICA O LESIONES:

3. Tenga extrema precaución si utiliza el equipo cerca de niños o personas enfermas y siempre que lo deje funcionando sin vigilancia.
4. Este aparato Dyson no está destinada para el uso por parte de personas (incluso niños) con capacidades físicas, cognitivas o mentales reducidas, o con falta de experiencia y conocimiento, salvo que hubieran recibido supervisión o instrucciones acerca del uso del aparato por parte de una persona responsable por su seguridad.
5. Utilícela solamente como se describe en este manual de funcionamiento Dyson. No realice ningún otro mantenimiento que no sea el mostrado en este manual, o el recomendado por la línea de ayuda de servicio al cliente Dyson.
6. Antes de utilizar el aparato, asegúrese de que esté completamente armado según las instrucciones. No desarme el aparato ni lo utilice sin colocar el bucle amplificador.
7. No permita que se utilice como juguete. Se debe prestar especial atención cuando el equipo se utilice cerca de niños. Debe vigilar a los niños, a fin de garantizar que no jueguen con el equipo y el control remoto.
8. Adecuado SOLAMENTE para lugares secos. No lo utilice en exteriores ni sobre superficies húmedas. No lo utilice en baños, áreas para lavar ropa o lugares interiores similares. Nunca coloque el equipo en lugares desde los que pueda caer en una bañera o un contenedor de agua. No lo utilice ni almacene donde pueda mojarse o cerca de una bañera, ducha o piscina.
9. No lo utilice en áreas en las que se almacena o utiliza gasolina, pintura o líquidos inflamables, o donde se encuentren presentes sus vapores. No lo utilice en combinación con o directamente cerca de un aromatizador de aire o productos similares.
10. No lo coloque directamente debajo o encima de una toma del suministro de corriente eléctrica.
11. Conéctelo siempre directamente a una toma de corriente.
12. No manipule el enchufe o de la máquina con las manos mojadas.
13. No lo use si el cable o el enchufe están dañados. Si se ha dañado el cable de corriente, deberá ser reemplazado por Dyson, uno de sus representantes de servicio u otra persona igualmente capacitada a fin de evitar un peligro.
14. Si la máquina no funciona como es debido, ha recibido un golpe fuerte o se ha caído, dañado, dejado a la intemperie, o sumergido en agua, no lo utilice y comuníquese con la línea de ayuda de servicio al cliente Dyson.
15. Comuníquese con la línea de ayuda de servicio al cliente Dyson cuando se requiera mantenimiento o reparación. No desmonte la

- máquina, ya que un montaje incorrecto puede provocar descargas eléctricas o incendios.
16. No desconecte el aparato tirando del cable. Para desconectar, tome el enchufe y no el cable.
 17. No estire el cable ni lo someta a tensión. Mantenga el cable apartado de superficies calientes.
 18. No pase el cable por debajo de alfombras. No cubra el cable con tapetes, alfombrillas u otras cubiertas similares. No pase el cable por debajo de muebles o aparatos. Mantenga el cable alejado de las áreas transitadas y de lugares donde pueda causar tropiezos.
 19. Para evitar la posibilidad de un incendio, no lo utilice si alguna abertura o extractor están obstruidos; manténgalo sin polvo, pelusa, cabello, y todo lo que pueda reducir el flujo del aire. No coloque ningún objeto en la rejilla de entrada o en la abertura de descarga, porque esto puede producir una descarga eléctrica o un incendio, o bien dañar el equipo.
 20. No lo use cerca de hornos, chimeneas, estufas u otras fuentes térmicas de alta temperatura.
 21. Apague todos los controles antes de desconectar.
 22. Desconéctelo cuando no lo utilice por períodos prolongados y antes de llenarlo, limpiarlo, hacerle trabajos de mantenimiento o de servicio técnico.
 23. Para realizar la recarga, siga las instrucciones proporcionadas en este manual de funcionamiento de Dyson. No utilice agua caliente.
 24. Siempre coloque el equipo sobre una superficie firme, plana y nivelada.
 25. No lo utilice sobre superficies blandas, como una cama, en donde se puedan obstruir las aberturas.
 26. No coloque el equipo en un área donde los niños tengan acceso a él.
 27. Para el traslado, sujete el aparato por la base; nunca por el bucle amplificador.
 28. No incline, mueva o intente vaciar el equipo mientras esté en funcionamiento.
 29. No utilice el equipo a menos que se lo haya limpiado según las instrucciones.
 30. Use únicamente los agentes de limpieza recomendados por Dyson.
 31. No vierta agua dentro de ninguna abertura, con excepción del tanque de agua.
 32. Este equipo debe recibir solo un suministro de corriente eléctrica de voltaje extra bajo de seguridad correspondiente a la indicación incluida en la base. Dyson recomienda usar el equipo solo con la unidad de suministro de corriente eléctrica que viene con él.
 33. Este equipo contiene un emisor UV-C. El uso

no previsto del equipo o el daño de la cubierta puede ocasionar el escape de radiación UV-C peligrosa. La radiación UV-C puede, aun en pequeñas dosis, provocar lesiones en los ojos y la piel.

34. **ADVERTENCIA** - Este equipo contiene un emisor UV-C. No mire directamente a la fuente de luz.
35. Si se reemplazara cualquier pieza, el repuesto debe colocarse en su posición correcta.
36. Peligro de asfixia: Esta unidad de control remoto contiene una pequeña batería. Mantenga el control remoto lejos de los niños y no trague la batería. Si la batería se traga consulte con un médico a la vez.

ASPECTOS IMPORTANTES DE SEGURIDAD

Por su seguridad, este equipo cuenta con interruptores de apagado automático que funcionan si el equipo se inclina. Si los interruptores están en funcionamiento, desconecte el equipo. Antes de poner nuevamente en funcionamiento el equipo, inspecciónelo, elimine cualquier obstrucción, deje que se seque y compruebe que esté colocado sobre una superficie firme y nivelada.

PRECAUCIÓN: LA LÁMPARA CONTIENE MERCURIO <math>< 5\text{mg Hg}</math>

Hg

Deséchela según las leyes federales, estatales o locales. Visite www.lamprecycle.org o llame al 1800 368 9095

LEA Y GUARDE ESTAS INSTRUCCIONES

ESTA MÁQUINA DYSON ES PARA USO DOMÉSTICO SOLAMENTE

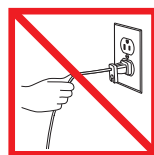

No jale el cable.

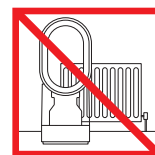

No utilice la máquina cerca de una llama.



No guarde la máquina cerca de fuentes de calor.



No lo transporte sujetando el bucle amplificador.

Thank you for choosing to buy a Dyson machine

Dyson customer care

After registering your free 2 year warranty, your Dyson machine will be covered for parts and labor for 2 years from the date of purchase, subject to the terms of the warranty. If you have any questions about your Dyson machine, call the Dyson Helpline with your serial number and details of where/when you bought the machine.

Most questions can be solved over the phone by one of our trained Dyson Helpline staff.

This product is for household use and it is not intended for business purposes.

Your serial number can be found on your rating plate which is on the base of the machine.

Alternatively, visit www.dyson.com/support for online help, general tips and useful information about Dyson.

Note your serial number for future reference.

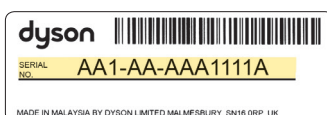

This illustration is for example purposes only.

3 easy ways to register your free 2 year warranty

Online

Convenient and instant. www.dyson.com/register

Phone

Dyson Helpline: 866-277-9896

(Mon-Fri 8am to 8pm CST; Sat 9am to 6pm CST).

Mail

Complete and return the form in the envelope supplied.

Dyson contact details

Website:

www.dyson.com

Dyson Helpline: 866-277-9896.

Know your humidifier

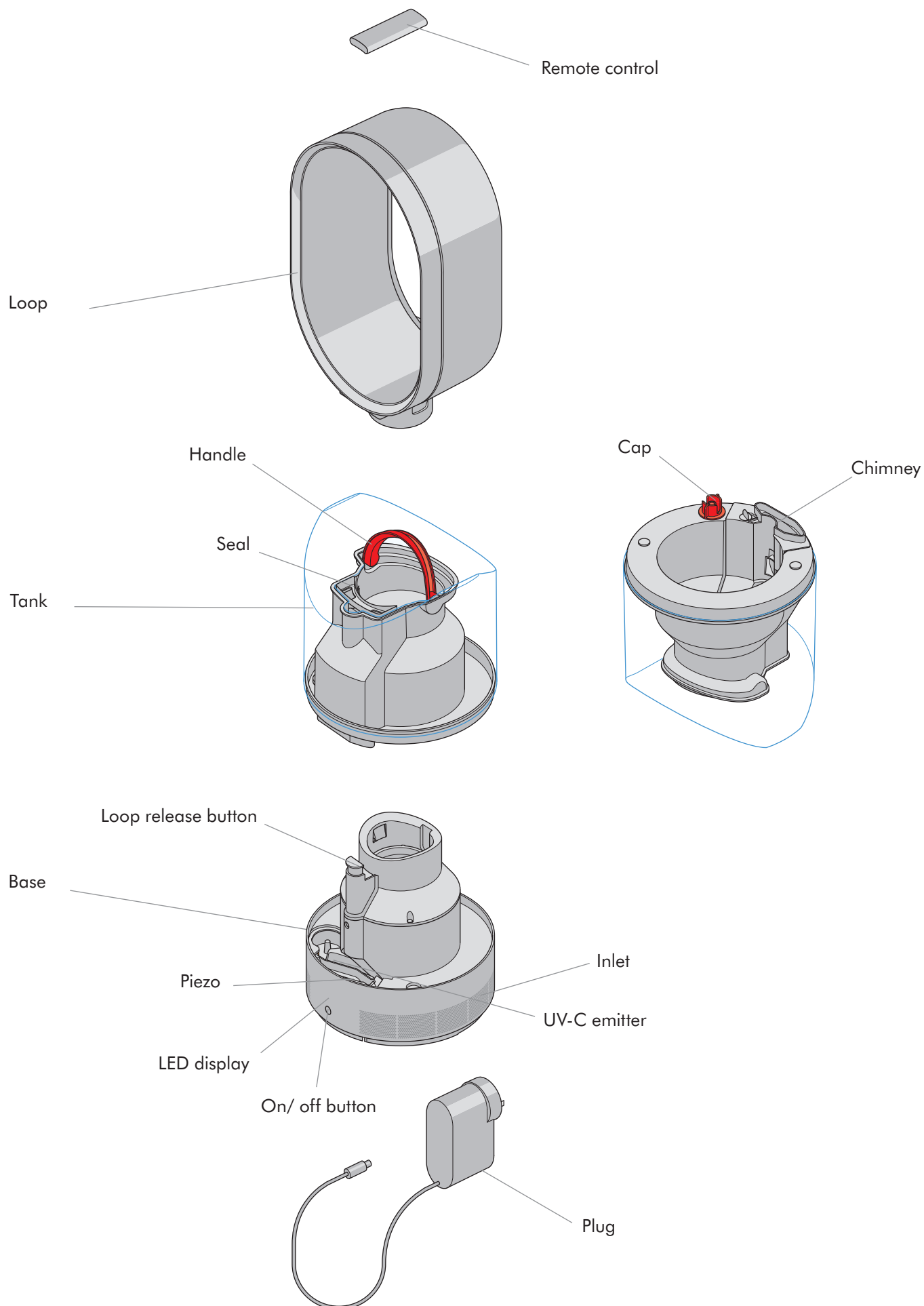

Getting started

For the best performance place humidifier on the floor in the corner of the room, facing into the center. It should be at least 3.2ft from any wall. To avoid a cooling effect while humidifying, the unit should be at least 3.2ft from any people. Consider placing near to air conditioning or heating devices to circulate air effectively.

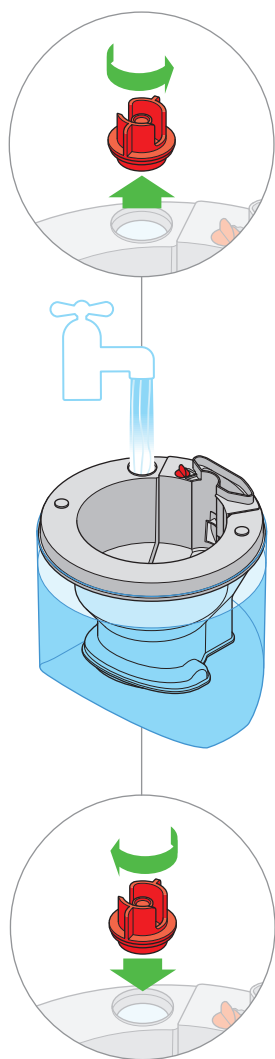

1

Unscrew the cap and fill the tank to the top. Replace the cap and screw until hand tight. Carry by the handle.

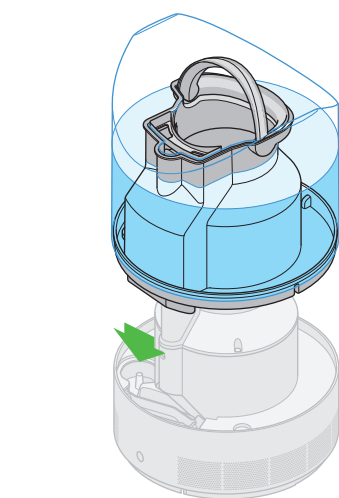

2

Place the tank on top of the base. Ensure the base is on a level surface, otherwise the machine will not operate.

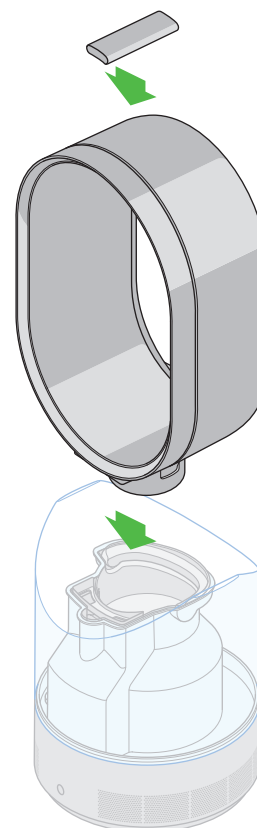

3

Place the loop amplifier on top of the tank. Push down until you hear a click. Remote control docks magnetically. Attach the remote control to the top of the machine with the buttons facing down.

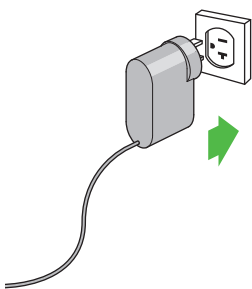
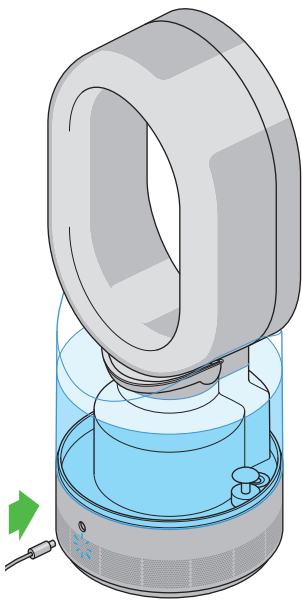

4

Plug into the socket and base. A small blue LED on the back of the appliance lights up to confirm that the machine has power.

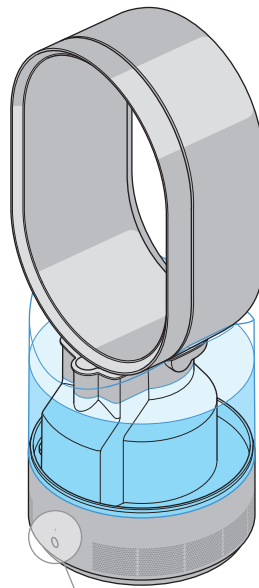

5

Switch 'ON'. The water treatment procedure automatically starts. Water passes over a UV-C emitter to ensure that it is 99.9% bacteria-free before misting commences. This takes approximately 3 minutes. (During this time humidity targets can be set and fan mode can be switched ON.)

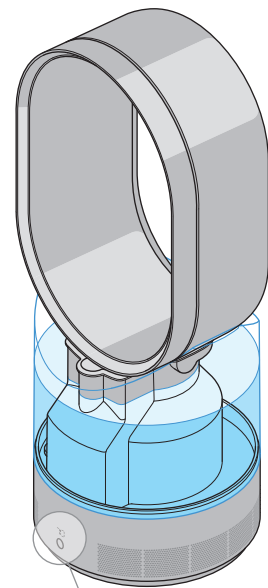

70%





6

After 3 minutes the machine will start to humidify. The display will show the target humidity setting.

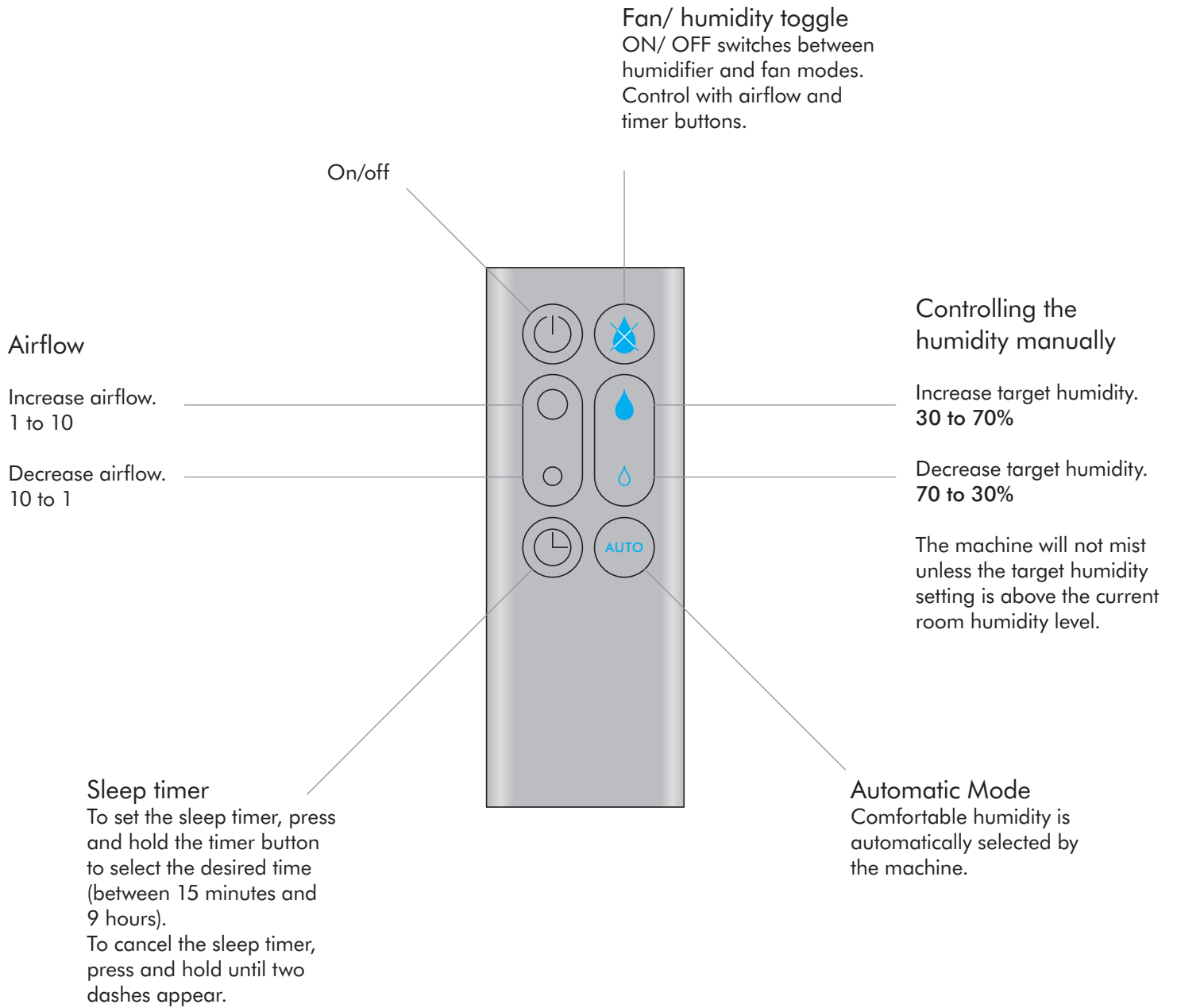
How to use

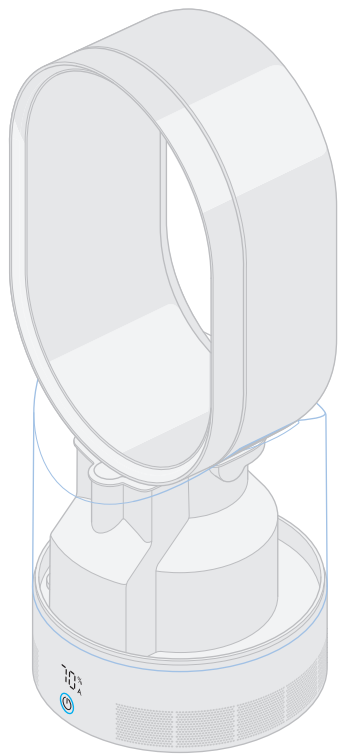



 % — Humidity percentage
 A — Automatic mode

 — On/off

Press and hold the power button on the machine to adjust the humidity setting.

Blue light indicates that the AM10 is in humidity mode.

White light indicates that the AM10 is in fan mode.

Refilling the tank

When animation sequence shows, the tank is empty.

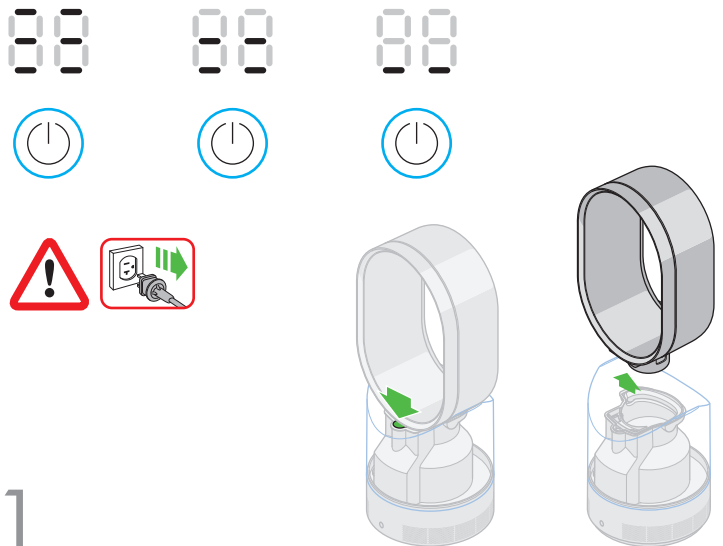

1

Unplug the machine and push the button to unlock. Lift the loop amplifier away from tank, then tank away from base.

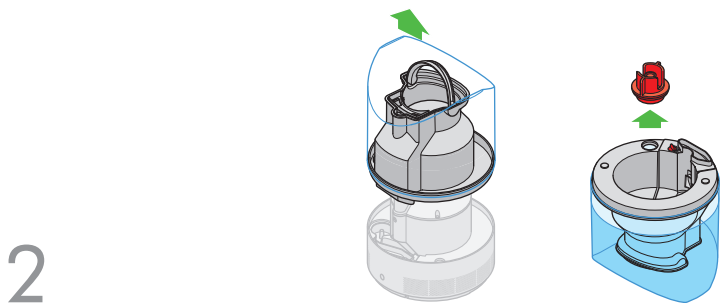

2

Remove the cap and fill tank (no other part) to the top with cold tap water. Replace the cap, tank and loop amplifier. Use the handle for easier handling.

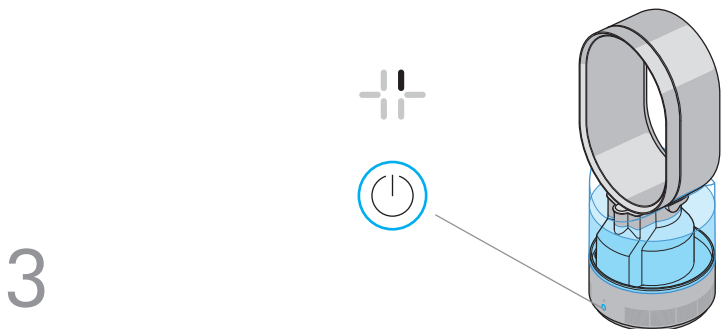

3

Switch 'ON': the water treatment procedure starts. After 3 minutes the machine will start to humidify.

Cleaning – important!

Cleaning procedures must be routinely followed to ensure that the humidifier continues to operate efficiently.

Cleaning regimes are designed to help prevent the build up of scale within the machine, which will be more prominent in hard water areas.

Failure to adhere to the cleaning regimes may invalidate the warranty.

Make your own cleaning solution

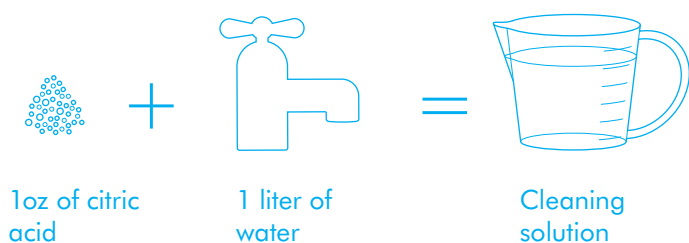

Other cleaning solutions are available. Please check these are suitable for use with plastics and then use in accordance with manufacturer's instructions. Examples of other suitable cleaning materials are descalers, foam soaps without an antibacterial agent, and vinegar.

Some cleaning chemicals are harmful to the machine and should not be used. Use of these may invalidate your warranty. Do not use: Alcohol and strong acid mixes, solvent (acetone) and oil based products, alkali bleach mixes, air fresheners, aroma oils, scented oils, hot water, brushes, abrasive materials, etc. Please do not put in a dishwasher or close to a fire.



Once a week



Turn the machine into standby mode/'OFF'.
Unplug from the mains electricity supply.

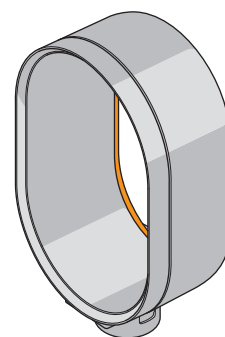

1

Wipe over air loop amplifier, paying close attention to the air gaps. Wipe with a lint-free microfiber cloth.

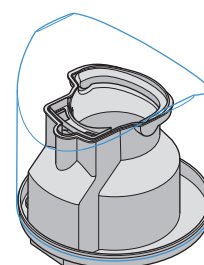

2

Empty the water. Rinse and wipe over all surfaces.
Repeat if necessary.

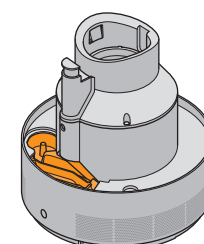

3

Empty the trough and wipe over all surfaces. Small spillages may occur. Do not rinse under the tap or put in the dishwasher. While not dangerous, care should be taken to avoid water entering the inlets. Wipe the exterior with a lint free microfiber cloth.

Once a month (and before/after storage)



Turn the machine into standby mode/'OFF'.
Unplug from the mains electricity supply.

1



Unclip the loop amplifier surround: pull from the lower edge by hand, gently but firmly.

4

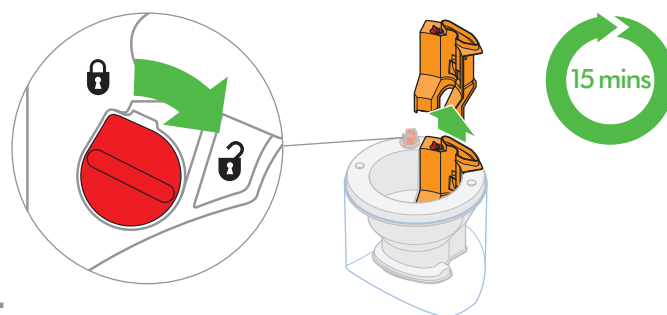

Empty the water tank. To release the water chimney, twist the dial a quarter of a turn. Lift out. Clean thoroughly by immersing in the citric acid solution for 15 minutes. Rinse and wipe over all surfaces. Repeat if necessary. Refit in reverse order, twisting the dial a quarter of a turn to secure.

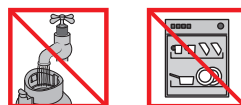

7

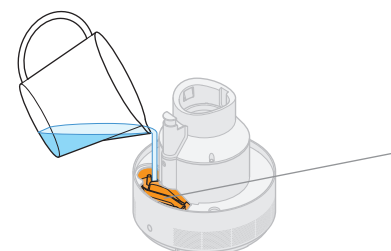

Empty the trough of any water, small spillages may occur. While not dangerous, care should be taken to avoid water entering the inlets. Clean thoroughly, using the recommended acid citric solution. Do not rinse under the tap or put in a

Some cleaning chemicals are harmful to the machine and should not be used. Use of these may invalidate your warranty. Do not use: Alcohol and strong acid mixes, solvent (acetone) and oil based products, alkali bleach mixes, air fresheners, aroma oils, scented oils, hot water, brushes, abrasive materials, etc. Please do not put in a dishwasher or close to a fire.

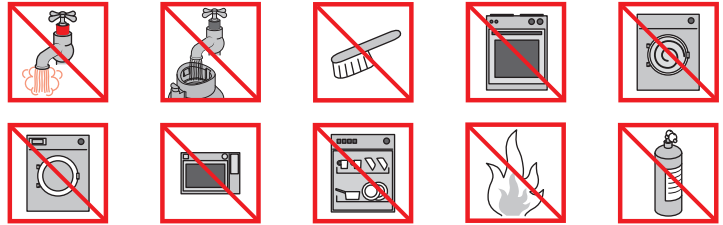

2

Using a damp cloth, wipe over both sections with the citric acid solution. Do not put in a dishwasher or rinse under the tap.

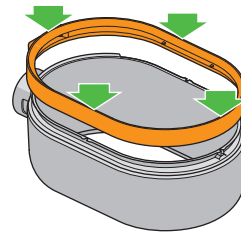

3

To attach the loop amplifier surround, lie flat and align the surround to the main amplifier. Push firmly until it clicks into place as shown.

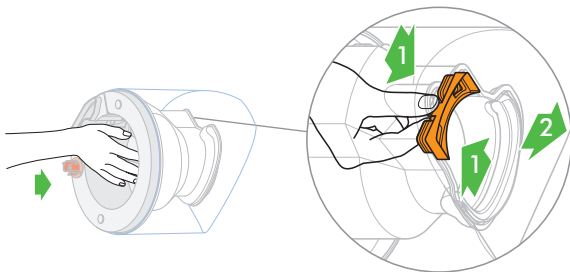

5

To remove the seal, pinch the securing tabs together and pull out. Clean thoroughly by immersing in the recommended citric acid solution for 15 minutes. Rinse and wipe over all surfaces. Repeat if necessary. To refit, push back in so the tabs click and the fit is secure.

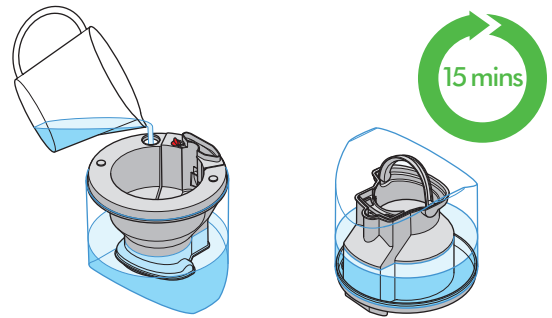

6

Pour in the recommended citric acid solution. Replace the cap and shake tank for 30 seconds. Then leave to stand. After 15 minutes, empty the tank. Rinse and wipe over all surfaces. Repeat if necessary.

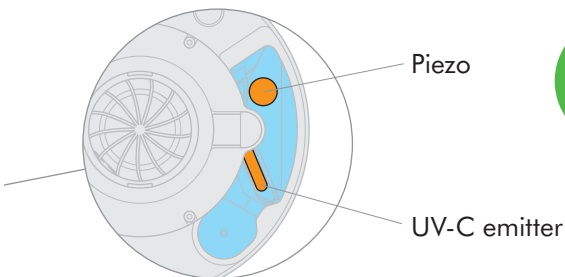

dishwasher. Fill the trough with the recommended acid citric solution until the UV-C emitter and piezo are submerged. Leave for 15 minutes. Drain, rinse and wipe over all surfaces. Repeat if necessary.

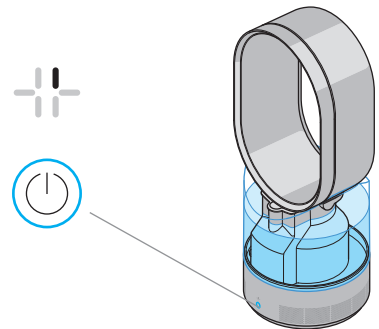

8

Re-assemble. Wipe the exterior with a lint-free microfiber cloth. Switch 'ON': the water treatment procedure starts. After 3 minutes the machine will start to humidify.

What do the lights mean?

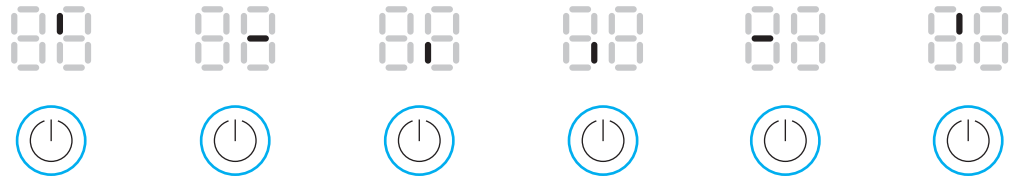

Water treatment

The AM10 is treating the water. This takes 3 minutes. When the animation stops, the AM10 will start to humidify.

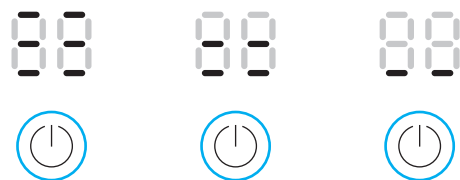

Tank is empty

Switch 'OFF' and refill.

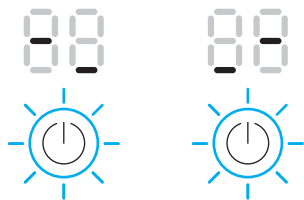

Tilted

The base is not level.

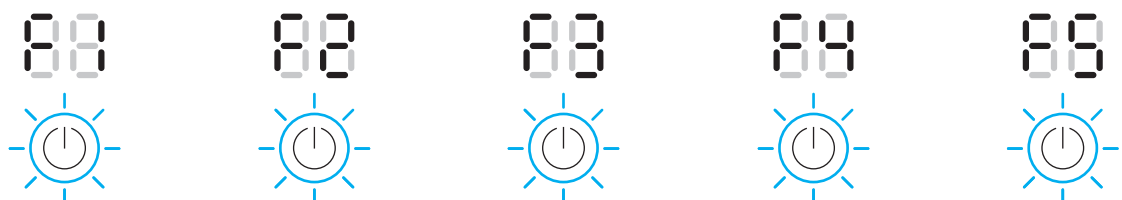

Please call the helpline.

Please call the helpline.

AM10 is too cold.
Increase room temperature to 41°F or above. If the problem persists, contact the helpline.

Please call the helpline.

Please call the helpline.



If power button flashes 3 times when switching on, check that AM10 has been assembled correctly.



Blue light indicates that the AM10 is in humidity mode.



White light indicates that the AM10 is in fan mode.



Using your humidifier

PLEASE READ THE 'IMPORTANT SAFETY INSTRUCTIONS' IN THIS DYSON OPERATING MANUAL BEFORE PROCEEDING.

Introduction

- This is a cool mist, ultrasonic type of humidifier. Moist air is directed into the room from the loop amplifier.
- Water passes over a UV-C emitter to ensure that it is 99.9% bacteria-free before misting commences.

Location

- Always place the machine on a firm, flat, level surface.
- Do not place the machine on a rug, carpet, wooden flooring, or any other surface that may be damaged by exposure to water or moisture.
- It is recommended that a waterproof mat or pad is placed under the machine.
- Do not place the machine underneath overhanging surfaces.
- Do not place the machine in an area where it is accessible to children.
- Store the machine indoors. Do not use or store it below 41°F. Ensure the machine is at room temperature before operating.
- For the best performance, place on the floor, in the corner of the room, at least 1m from any wall and facing into the center of the room.

Operation

- All parts must be securely fitted before use.
- Do not use the machine unless it has been cleaned according to instructions.
- In humidifier mode do not use without water in the tank.
- Do not lubricate any part of this machine.
- When switched on, a small blue LED on the back of the machine lights up to show that power is being received by the machine. (Note: It does not mean that the machine itself is operating.)
- Once the water treatment cycle completes the machine is ready to begin humidification.

Setting humidity level

- On first use, the display will show '70%', which is the highest relative humidity setting. The fan will run on lowest airspeed, '01'. For each use after this the machine will remember the last target humidity level and airflow speed set.
- The machine will not operate unless the target humidity setting is above the current room humidity level.
- The machine will automatically adjust to avoid excessive humidity.
- Mist will be visible only in certain conditions (impacted by light, background colour, etc.) or at the lowest settings.

Automatic mode

- Press the AUTO button on the remote. This is the recommended mode of operation.
- The machine selects a comfortable humidity for the room, based on environmental factors such as current humidity level and air temperature.
- When the room reaches the appropriate humidity level the

machine will switch itself 'ON' or 'OFF' as necessary to maintain that level. The fan will remain running when the target humidity has been reached.

Manual mode

- Select the desired humidity level (from 30% to 70%). When the room reaches the target humidity level the machine will switch itself 'ON' or 'OFF' as necessary to maintain that level. The fan will remain running when the target humidity has been reached.

Fan mode

- The fan mode button on the remote control turns the humidifier mode 'OFF'. Control the fan mode using the airflow and timer buttons.
- No water is needed for the fan mode.

Control without remote

- Press the standby button on the machine to turn ON/OFF.
- Press and hold the power button on the machine to adjust the humidity setting.
- Fan mode and the sleep timer cannot be operated without the remote control.
- The air speed setting automatically sets to '05'.

Refilling

- When refilling, empty the tank completely (preferably washing and drying it), then refill – this keeps the water fresh.
- With a full tank of cold tap water (3 liters) the machine will run for at least 10 hours, depending on the target humidity setting and other environmental conditions. Do not add anything to the water (such as scents, oils etc).

Cleaning the base

- Small water spillages may occur. While the amount of water in the trough is not significant enough to damage the machine, significant care should be taken when emptying it. Ensure that water does not enter through the inlets of the machine. If some water does pass through the inlets, dry the exterior with a cloth and continue to use as normal.

Cleaning the tank

- Pour in the recommended citric acid solution. Replace the cap and shake tank for 30 seconds. Then leave to stand. After 15 minutes, empty the tank. Rinse and wipe over all surfaces. Repeat if necessary.

Storage

- When not in use, unplug from the mains electricity supply.
- Store the machine in a dry location and arrange the cable away from traffic areas so that it will not be tripped over or damaged.
- Clean the machine and tank as instructed before storing and before re-use.

Battery replacement

Caution

- Switch 'OFF' and unplug the machine before replacing the batteries.
- Unscrew the battery compartment on the remote control. Loosen the base and pull to remove the battery.
- Do not install backwards or short circuit the batteries.
- Do not attempt to dismantle or charge the batteries. Keep away from fire.
- Follow battery manufacturers' instructions when installing new batteries (battery type CR 2032).
- Limited functionality is available without the remote control (see 'Control without remote').

Automatic cut-out

- If the machine is tilted by over 5° the display will show a 'tilted' graphic. If after 15 minutes the machine is not levelled it will switch 'OFF'.
- If the machine has been tilted make sure it is level and clear up any spillage.

Troubleshooting

- Do not carry out any maintenance or repair work other than that shown and described in this Dyson Operating Manual, or advised by the Dyson Helpline.
- An F3 failure message means the machine is too cold. The machine will operate when it is above 41°F. If other failure messages are displayed, contact the Dyson Helpline.
- If the UV-C emitter is exposed for any reason the machine will switch 'OFF'.
- If the piezo or UV-C emitter needs to be replaced, contact the Dyson Helpline.

Disposal information

- Dyson products are made from high grade recyclable materials. Recycle where possible.
- The battery should be removed from the product before disposal.
- Dispose of or recycle the battery in accordance with local ordinances or regulations.

Dyson customer care

THANK YOU FOR CHOOSING TO BUY A DYSON MACHINE

If you have a question about your Dyson machine, call the Dyson Helpline with your serial number and details of where and when you bought the machine.

Most questions can be solved over the phone by one of our Dyson Helpline staff.

If your Dyson machine needs service, call the Dyson Helpline so we can discuss the available options. If your Dyson machine is under warranty, and it is a covered repair, it will be repaired at no cost. Your serial number can be found on your rating plate which is on the base of the machine.

Please register as a Dyson machine owner

To help us ensure you receive prompt and efficient service, please register as a Dyson machine owner. There are three ways to do this:

- Online at www.dyson.com
- Telephone the Dyson Helpline, 866-277-9896.
- Complete the enclosed Warranty Form and mail it to us.

This will confirm ownership of your Dyson machine in the event of an insurance loss, and enable us to contact you if necessary.

2 year limited warranty

TERMS AND CONDITIONS OF THE DYSON 2 YEAR LIMITED WARRANTY

What is covered

- Your Dyson machine is warranted against original defects in materials and workmanship for a period of 2 years from the date of purchase, when used for normal domestic purposes in

accordance with the Dyson Operating Manual. Please retain your proof of purchase. If you do not have your proof of purchase, your warranty will start 90 days after the date of manufacture, according to Dyson's records. This warranty provides, at no extra cost to you, all labor and parts necessary to ensure your machine is in proper operating condition during the warranty period. The replacement of any part of your machine under warranty will not extend the period of warranty. Any parts which are returned and replaced by Dyson will become the property of Dyson. Please call the Dyson Helpline at 866-277-9896 for more information. This limited warranty is subject to the following terms:

What is not covered

Dyson shall not be liable for costs, damages or repairs incurred as a result of, due to, or from:

- Purchases of machines from unauthorized dealers.
- Careless operation or handling, misuse, abuse and/or lack of maintenance or use not in accordance with the Dyson Operating Manual.
- Use of the machine other than for normal domestic purposes within the United States, e.g. for commercial or rental purposes.
- Use of parts not in accordance with the Dyson Operating Manual.
- Use of parts and accessories other than those produced or recommended by Dyson.
- External sources such as weather, electrical outages or power surges.
- Repairs or alterations carried out by unauthorized parties or agents.
- Clearing blockages from your machine.
- Normal wear and tear (e.g. fuse etc.).
- Reduction in battery discharge time due to battery age or use (where applicable).
- Damage as a result of use not in accordance with the rating plate.
- Additionally, this limited warranty does not apply to any machine that has had the serial number altered or removed.

Warranty limitations and exclusions

- Any implied warranties relating to your machine including but not limited to warranty of merchantability or warranty of fitness for a particular purpose, are limited to the duration of this warranty. This limitation is not allowed by some States and so this limitation may not apply to you.
- Your remedy for breach of this warranty is limited to the warranty service described below. Dyson will not be liable for any consequential damages or incidental damages you may incur in connection with your purchase and use of your machine. This limitation is not allowed by some States and so this limitation may not apply to you.
- This limited warranty gives you specific legal rights. You may also have other rights which vary by State.
- This limited warranty is not transferable.

Warranty service

- Please fill out and return the Warranty Form, or register online at www.dyson.com
- Before service can take place, the terms of the warranty require that you contact the Dyson Helpline with your model name/number, serial number, date and place of purchase.
- Please keep your purchase receipt in a safe place to ensure you have this information.
- All work will be coordinated by Dyson or its authorized agents.
- Any replaced defective parts will become the property of Dyson.
- Service under this warranty will not extend the period of this warranty.
- If your fan is not functioning properly, please call the Dyson Helpline at 866-277-9896. Most issues can be rectified over the telephone by our trained Customer Care staff.

Important data protection information

- If you choose to opt-in to receive communications from us, your

details will be held by Dyson or others on behalf of Dyson so that we can assist you more quickly with our Dyson Helpline. From time to time, Dyson may send you special offers and news of our latest innovations.

- For more information about our data collection practices, please refer to the Dyson privacy policy at www.dyson.com/privacy

Disposal information

- Dyson products are made from high grade recyclable materials. Recycle where possible.
- The battery should be removed from the product before disposal.
- Dispose of or recycle the battery in accordance with local ordinances or regulations.
- California: This product includes a separate remote control device with a coin cell battery. The coin cell battery contains Perchlorates. Special handling may apply. See www.dtsc.ca.gov/hazardouswaste/perchlorate

Conformity information

This equipment complies with part 18 of the FCC Rules.

This equipment generates, uses and can radiate radio frequency energy and, if not installed and used in accordance with the instructions, may cause harmful interference to radio communications. However, there is no guarantee that interference will not occur in a particular installation. If this equipment does cause harmful interference to radio or television reception, which can be determined by turning the equipment off and on, the user is encouraged to try to correct the interference by one or more of the following measures:

- Reorient or relocate the receiving antenna.
- Increase the separation between the equipment and receiver.
- Connect the equipment into an outlet on a circuit different from that to which the receiver is connected.
- Consult the dealer or an experienced radio/TV technician for help.

Gracias por elegir comprar una máquina Dyson

Servicio de atención al cliente Dyson

Después de registrar la garantía gratuita de 2 años, su equipo Dyson tendrá la cobertura de los repuestos y la mano de obra por 2 años desde la fecha de compra, según los términos de la garantía. Si tiene alguna duda acerca de su equipo Dyson, llame a la Línea directa de asistencia al cliente de Dyson con el número de serie e información de cuándo y dónde compró el equipo.

La mayoría de las dudas pueden resolverse por teléfono con la ayuda de un miembro de nuestro personal capacitado de la Línea directa de asistencia al cliente.

Este producto es para uso doméstico y no fue diseñado para uso comercial.

Su número de serie se encuentra en la placa de especificaciones situada en la base del aparato.

Como alternativa, visite www.dyson.com/support para obtener ayuda, consejos generales e información útil en línea sobre Dyson.

Anote su número de serie para futuras consultas.



Esta figura es únicamente para mostrar un ejemplo.

3 maneras fáciles de registrarse sus 2 años de garantía.

En Línea

Conveniente y al instante. www.dyson.com/register

POR TELÉFONO

866-277-9896 (lunes a viernes de 8 a.m. – 8 p.m., hora Centro; sábados de 9 a.m. – 6 p.m., hora Centro).

Por Correo

Complete este formulario y envíelo.

Detalles de contacto de Dyson

Sitio web:

www.dyson.com

Servicio de atención al cliente Dyson: 866-277-9896.

Conozca su humidificador

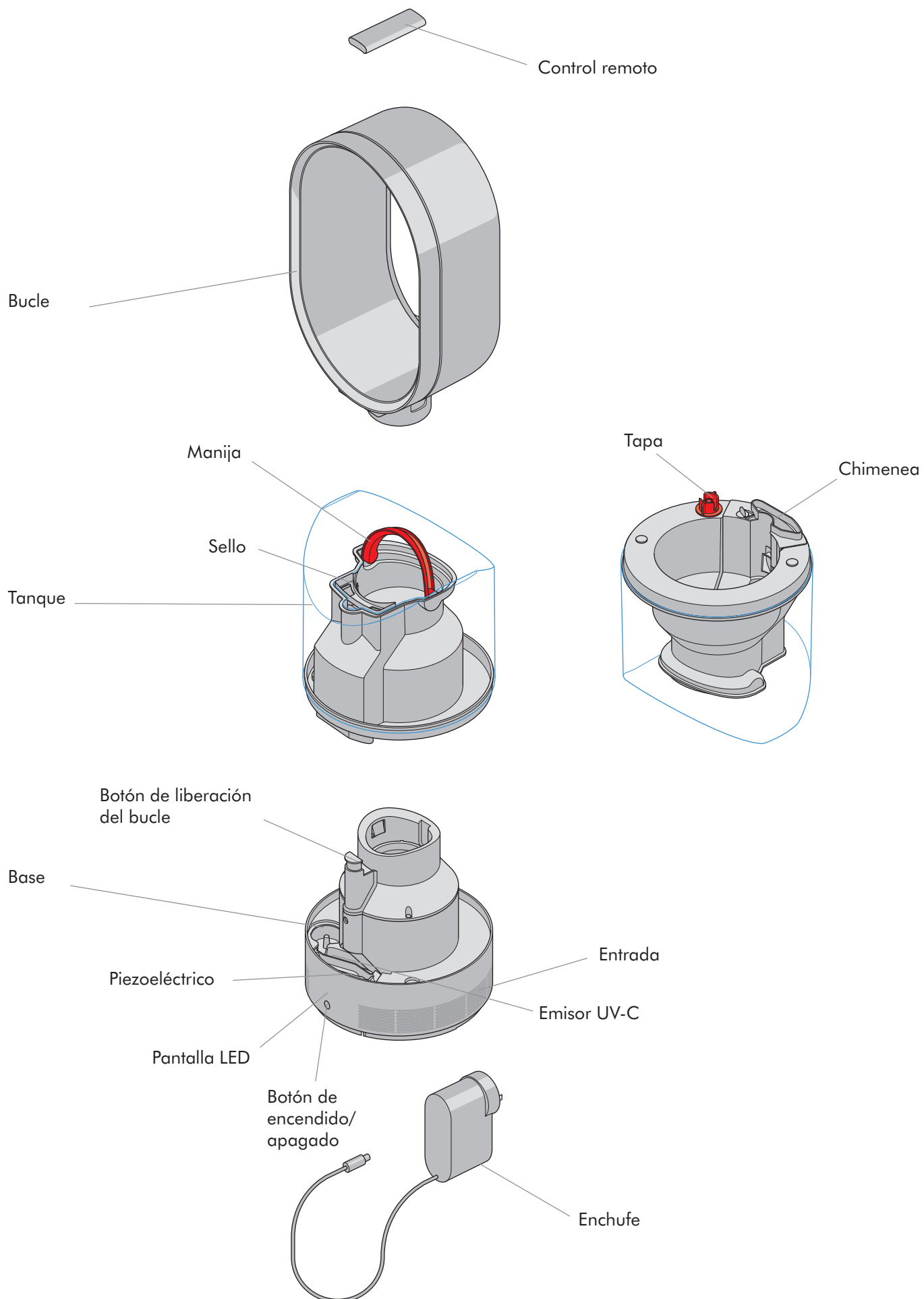

Inicio

Para obtener un mejor rendimiento, coloque el humidificador en el piso en un rincón de la habitación y con la parte frontal hacia el centro. Debe estar, al menos, a 3.2ft de distancia de cualquier pared. A fin de evitar el efecto de enfriado cuando se humidifica, la unidad debe estar, al menos, a 3.2ft de distancia de cualquier persona. Considere colocarlo cerca de dispositivos de aire acondicionado o calefacción para que el aire circule eficientemente.

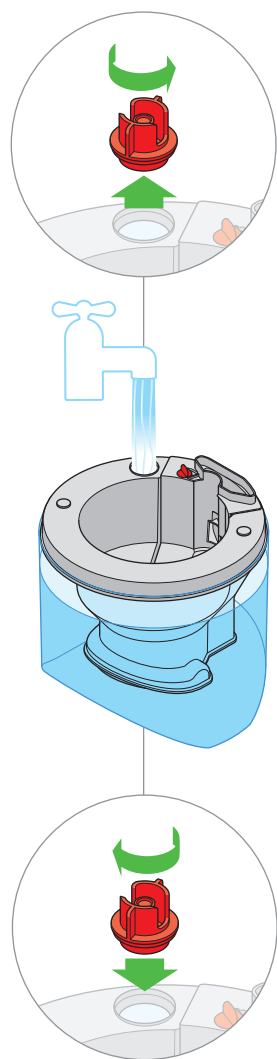

1

Desenrosque la tapa y llene el tanque hasta el tope. Vuelva a colocar la tapa y enrósquela con la mano hasta que quede bien ajustada. Transpórtelo por la manija.

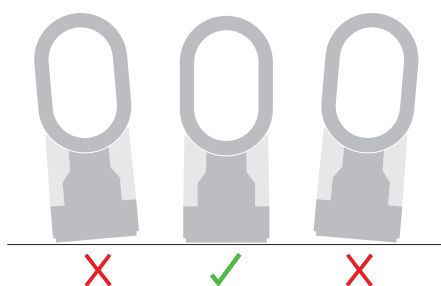
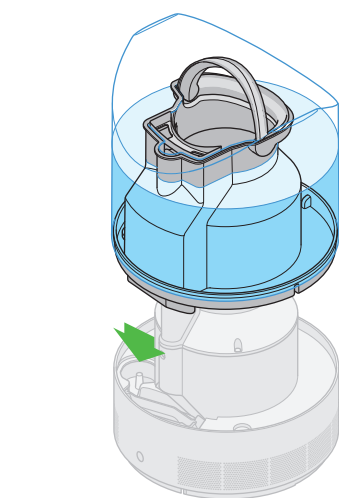

2

Coloque el tanque en la parte superior de la base. Asegúrese de que la base esté sobre una superficie nivelada; de lo contrario, el equipo no funcionará.

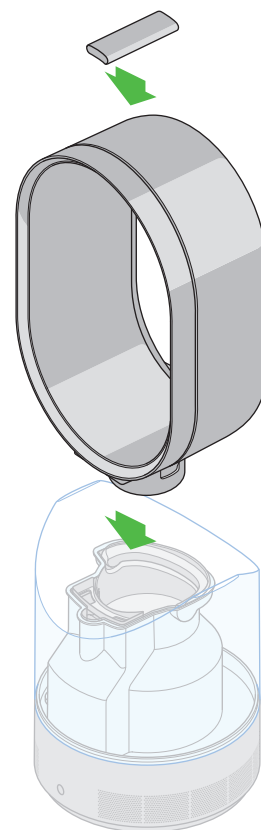

3

Coloque el bucle amplificador en la parte superior del tanque. Presione hasta que escuche un clic. El control remoto se acopla en forma magnética. Coloque el control remoto en la parte superior del aparato con los botones hacia abajo.

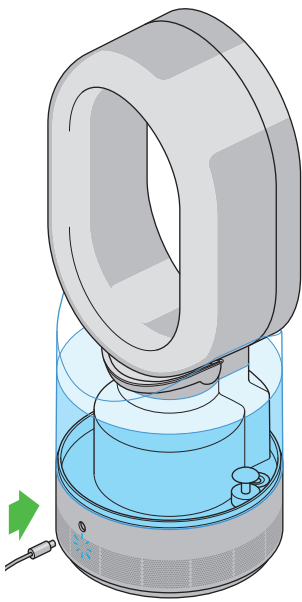

4

Conéctelo a la toma de corriente y la base. Un pequeño indicador LED azul en la parte posterior del equipo se enciende para confirmar que el equipo tiene suministro de corriente eléctrica.

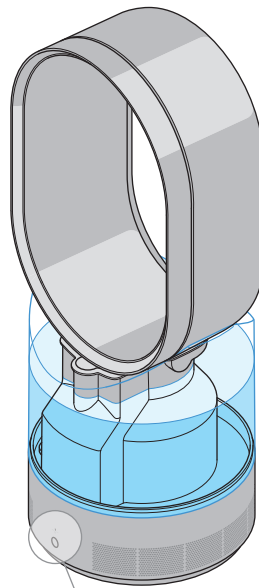
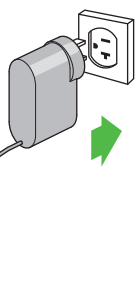

5

Encienda la unidad. El procedimiento de tratamiento de agua se inicia automáticamente. El agua pasa sobre un emisor UV-C para garantizar que se elimine el 99.9 % de las bacterias antes de comenzar con la vaporización. Este proceso tarda aproximadamente 3 minutos. (Durante este tiempo se pueden configurar los objetivos de humedad y encender el modo de ventilador).

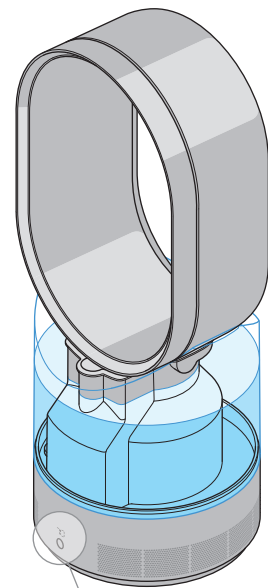



6

Después de 3 minutos, el equipo comenzará a humidificar. La pantalla mostrará la configuración de humedad objetivo.

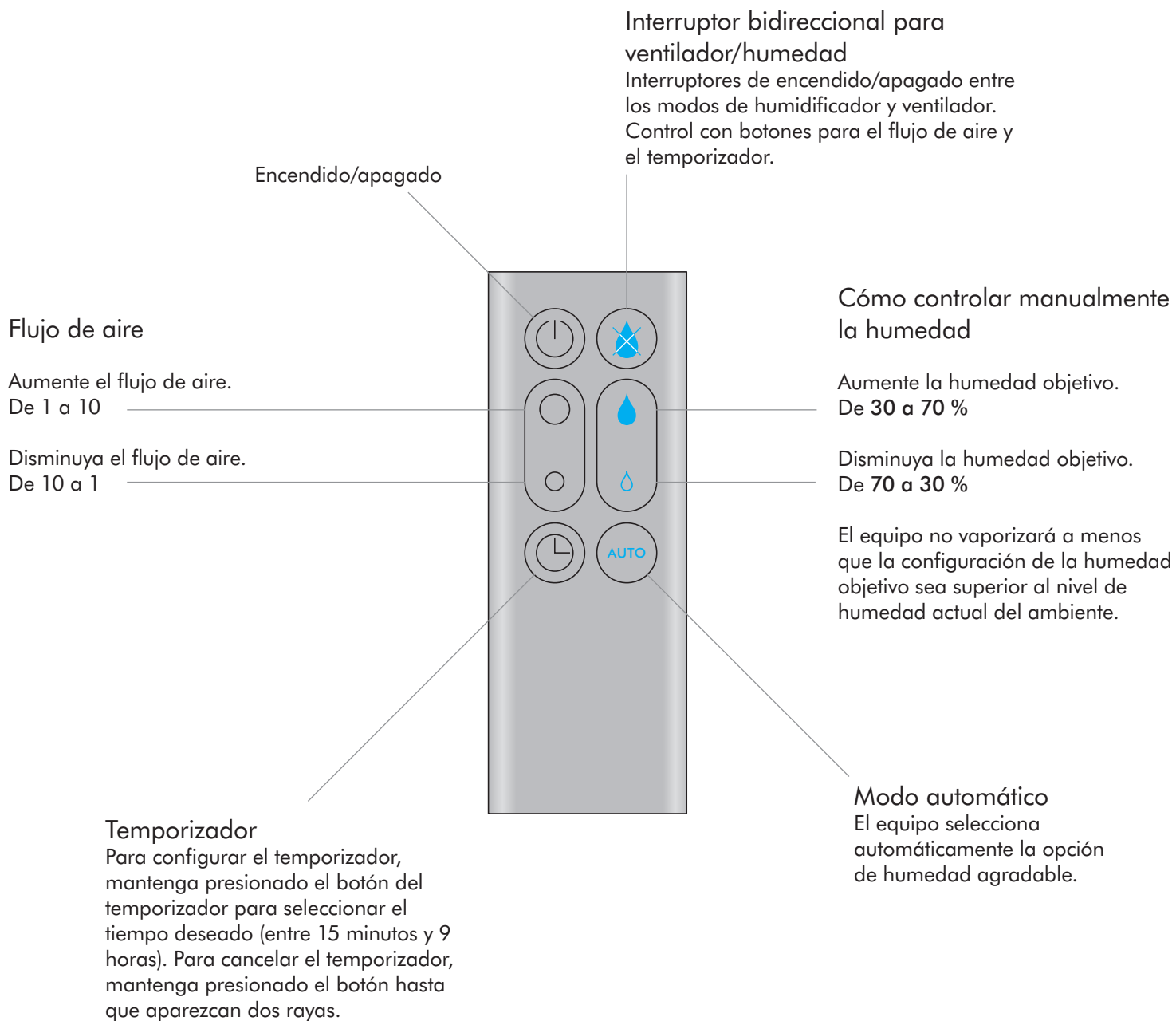
Modo de uso

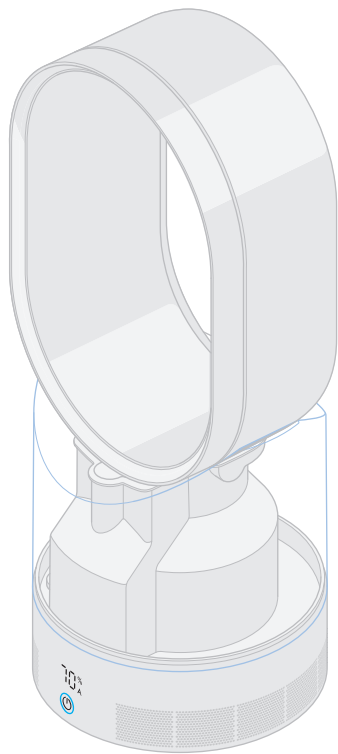



 % — Porcentaje de humedad
 A — Modo automático

 — Encendido/apagado

Mantenga presionado el botón de encendido en el equipo para ajustar la configuración de humedad.

La luz azul indica que el AM10 está en modo de humedad.

La luz blanca indica que el AM10 está en modo de ventilador.

Cómo recargar el tanque

Cuando se muestra la secuencia de animación significa que el tanque está vacío.

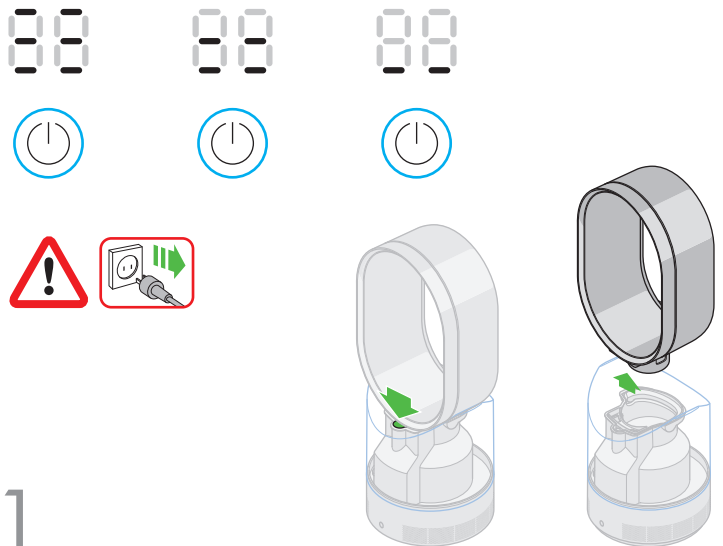

1

Desconecte el equipo y presione el botón para desbloquearlo. Levante el bucle amplificador y sáquelo del tanque, y luego retire el tanque de la base.

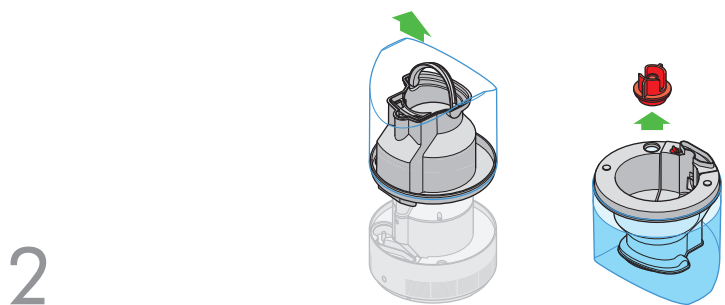

2

Quite la tapa y llene el tanque (ninguna otra parte) hasta el tope con agua fría del grifo. Vuelva a colocar la tapa, el tanque y el bucle amplificador. Use la manija para que sea más fácil manipularlo.

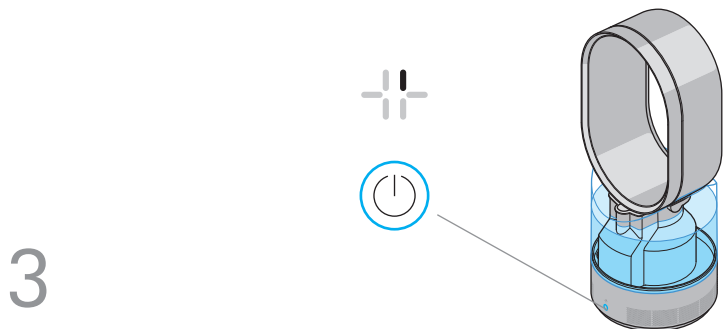

3

Encienda la unidad: Se inicia el procedimiento de tratamiento de agua. Después de 3 minutos, el equipo comenzará a humidificar.

Limpieza: ¡importante!

Los procedimientos de limpieza deben seguirse regularmente a fin de asegurarse de que el humidificador siga funcionando eficientemente.

Los regímenes de limpieza están diseñados para ayudar a prevenir la acumulación de sarro dentro del equipo, que será aún más notable en las áreas de agua dura.

La falta de cumplimiento de los regímenes de limpieza puede invalidar la garantía.

Prepare su propia solución de limpieza

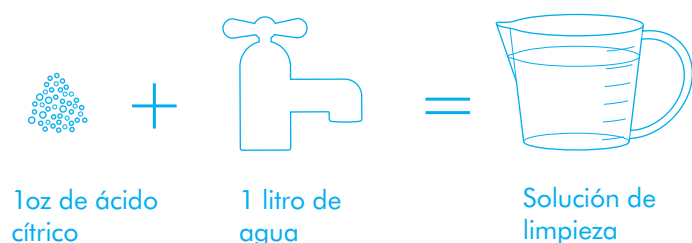

Hay otras soluciones de limpieza disponibles. Verifique que sean adecuadas para su uso con plásticos y úselas según las instrucciones del fabricante. Entre los ejemplos de otros materiales de limpieza idóneos se encuentran los removedores de sarro, jabones espumosos sin agentes antibacterianos y vinagre.

Algunos productos químicos de limpieza son dañinos para el equipo y no deben usarse. El uso de esos productos puede invalidar su garantía. No utilice: mezclas de alcohol y ácidos fuertes, solvente (acetona) y productos a base de aceite, mezclas de blanqueador y álcali, aromatizadores de aire, aceites aromáticos, aceites perfumados, agua caliente, cepillos, materiales abrasivos, etc. No lo coloque en un lavavajillas o cerca del fuego.



Una vez a la semana



Ponga el equipo en modo de espera o apáguelo. Desconéctelo del suministro de corriente eléctrica.

1

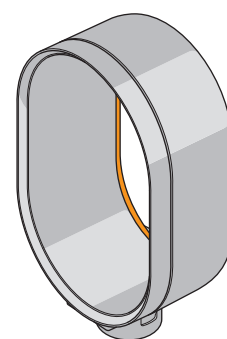

Seque el bucle amplificador de aire, especialmente en los huecos de aire. Seque con un paño de microfibra sin pelusas.

2

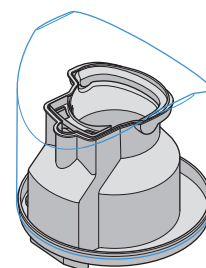

Vacíe el agua. Enjuague y seque todas las superficies. Repita de ser necesario.



3

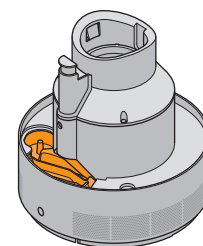

Vacíe la cubeta y seque todas las superficies. Pueden producirse pequeños derrames. No lo enjuague debajo del grifo de agua ni lo coloque en un lavavajillas. Si bien no es peligroso, debe tener precaución a fin de evitar que ingrese agua en las entradas. Seque la parte externa con un paño de microfibra sin pelusas.

Una vez al mes (y antes/después de guardarlo)



Ponga el equipo en modo de espera o apáguelo. Desconéctelo del suministro de corriente eléctrica.

1



Desabroche el anillo que rodea el bucle amplificador: Con la mano, tire desde el borde inferior con cuidado pero con firmeza.

4

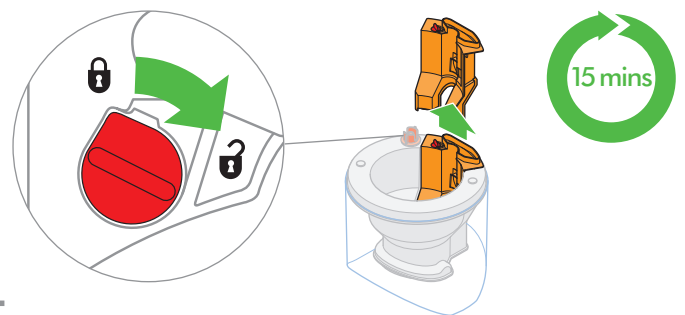

Vacíe el tanque de agua. Para liberar la chimenea para agua, gire el disco un cuarto de vuelta. Levántela y retírela. Límpiela minuciosamente sumergiéndola en la solución de ácido cítrico durante 15 minutos. Enjuague y seque todas las superficies. Repita de ser necesario. Reinstale las piezas siguiendo el orden inverso y gire el disco un cuarto de vuelta hasta que quede ajustado.

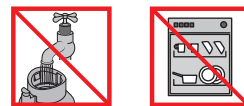

7

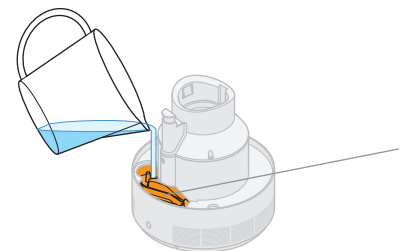

Vacíe el agua de la cubeta ya que pueden producirse pequeños derrames. Si bien no es peligroso, debe tener precaución a fin de evitar que ingrese agua en las entradas. Limpie minuciosamente usando la solución de ácido cítrico recomendada. No lo enjuague debajo del grifo de agua ni lo

Algunos productos químicos de limpieza son dañinos para el equipo y no deben usarse. El uso de esos productos puede invalidar su garantía. No utilice: mezclas de alcohol y ácidos fuertes, solvente (acetona) y productos a base de aceite, mezclas de blanqueador y álcali, aromatizadores de aire, aceites aromáticos, aceites perfumados, agua caliente, cepillos, materiales abrasivos, etc. No lo coloque en un lavavajillas o cerca del fuego.

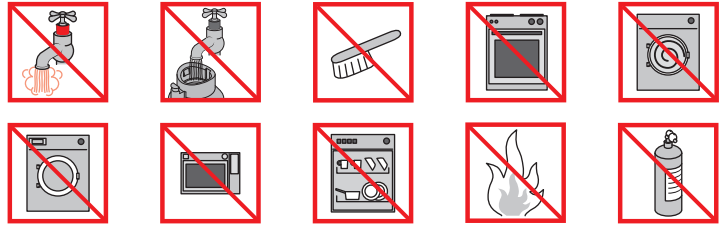

2



Con un paño húmedo, limpie ambas secciones con la solución de ácido cítrico. No lo coloque en un lavavajillas ni lo enjuague debajo del grifo de agua.

3

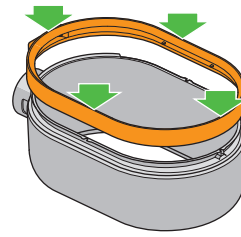

Para fijar el anillo que rodea el bucle amplificador, colóquelo en posición horizontal y alinee el anillo con el amplificador principal. Presione firmemente hasta que escuche un clic y se acomode en su posición, tal como se muestra en la imagen.

5

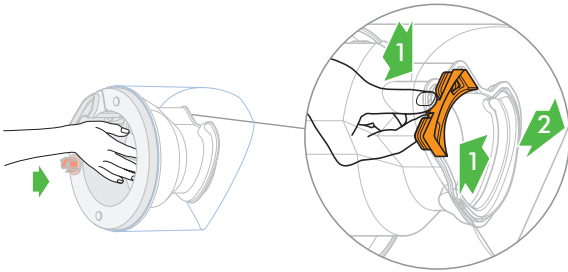

Para quitar el sello, apriete y junte las lengüetas de sujeción y sáquelo. Límpielo minuciosamente sumergiéndolo en la solución de ácido cítrico recomendada durante 15 minutos. Enjuague y seque todas las superficies. Repita de ser necesario. Para reinstalarlo, presiónelo hasta que las lengüetas hagan clic y se acomode en su posición de forma segura.

6

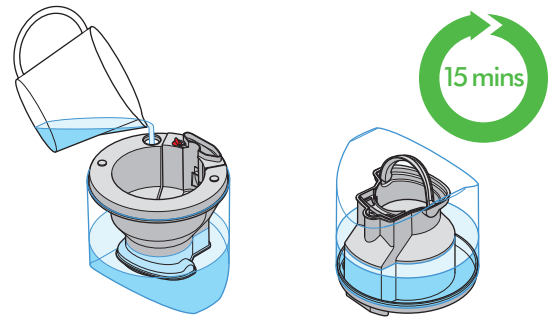

Vierta la solución de ácido cítrico recomendada. Vuelva a colocar la tapa y agite el tanque durante 30 segundos. Luego déjelo reposar. Después de 15 minutos, vacíe el tanque. Enjuague y seque todas las superficies. Repita de ser necesario.

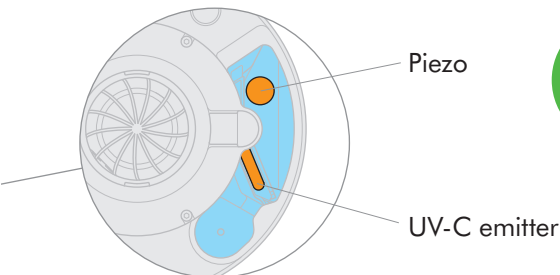

coloque en un lavavajillas. Llene la cubeta con la solución de ácido cítrico recomendada hasta que queden sumergidos el emisor UV-C y el piezoeléctrico. Déjelos 15 minutos. Escorra, enjuague y seque todas las superficies. Repita de ser necesario.

8

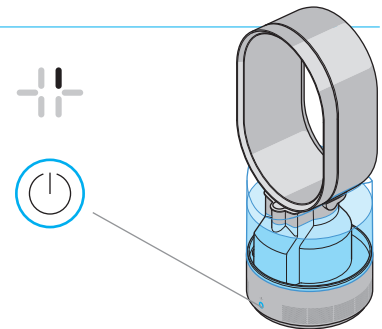

Vuelva a armarlo. Seque la parte externa con un paño de microfibra sin pelusas. Encienda la unidad: Se inicia el procedimiento de tratamiento de agua. Después de 3 minutos, el equipo comenzará a humidificar.

¿Qué significan las luces?

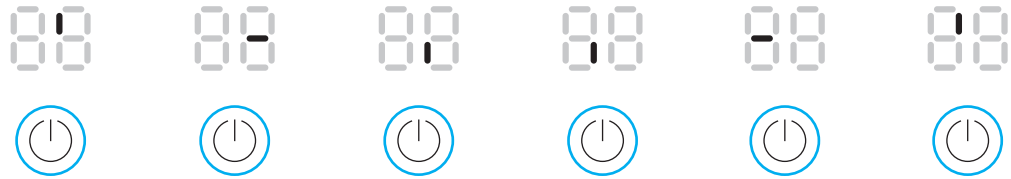

Tratamiento de agua

El AM10 está tratando el agua. Este proceso tarda 3 minutos. Cuando se detenga la animación, el AM10 empezará a humidificar.

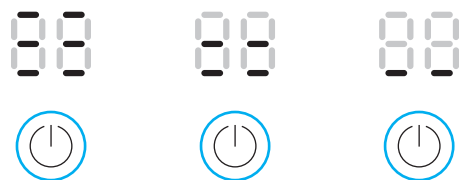

El tanque está vacío

Apague y recargue.

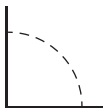
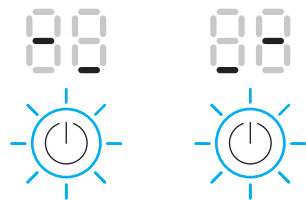

Inclinada

La base no está nivelada.

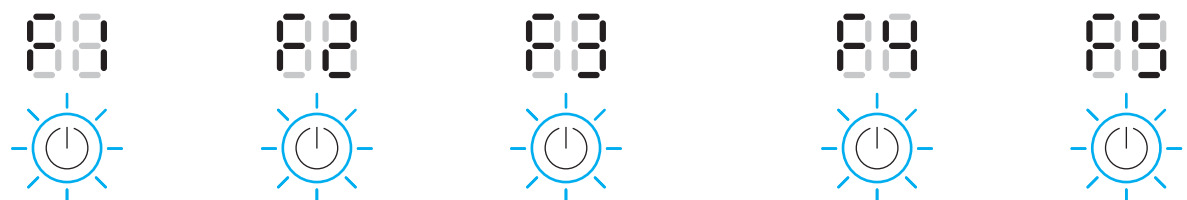

Llame a la Línea directa de asistencia al cliente.

Llame a la Línea directa de asistencia al cliente.

El AM10 está demasiado frío.
Aumente la temperatura ambiente a 41°F o más. Si el problema persiste, comuníquese con la Línea directa de asistencia al cliente.

Llame a la Línea directa de asistencia al cliente.

Llame a la Línea directa de asistencia al cliente.



Si el botón de encendido parpadea 3 veces al encender la máquina, verifique que el modelo AM10 esté correctamente ensamblado.



La luz azul indica que el AM10 está en modo de humedad.



La luz blanca indica que el AM10 está en modo de ventilador.



Cómo usar su humidificador

ANTES DE CONTINUAR, SÍRVASE LEER LAS 'INSTRUCCIONES DE SEGURIDAD IMPORTANTES' DE ESTE MANUAL DE FUNCIONAMIENTO DYSON.

Introducción

- Este es un humidificador de tipo ultrasónico con vaporización fría. El aire húmedo ingresa a la habitación desde el bucle amplificador.
- El agua pasa sobre un emisor UV-C para garantizar que se elimine el 99.9 % de las bacterias antes de comenzar con la vaporización.

Ubicación

- Siempre coloque el equipo sobre una superficie firme, plana y nivelada.
- No coloque el equipo sobre un tapete, alfombra, piso de madera o cualquier otra superficie que pueda dañarse por la exposición al agua o la humedad.
- Se recomienda colocar una alfombrilla o almohadilla impermeable debajo del equipo.
- No coloque el equipo debajo de superficies colgantes.
- No coloque el equipo en un área donde los niños tengan acceso a él.
- Guarde el equipo en un entorno cubierto. No lo utilice o guarde a temperaturas inferiores a 41 °F. Asegúrese de que el equipo esté a una temperatura ambiente antes de ponerlo en funcionamiento.
- Para obtener el mejor rendimiento, coloque el equipo en el piso, en un rincón de la habitación, al menos a 1 m de distancia de cualquier pared y con la parte frontal hacia el centro de la habitación.

Funcionamiento

- Todas las piezas deben estar colocadas de forma segura antes de su uso.
- No utilice el equipo a menos que se lo haya limpiado según las instrucciones.
- No utilice el equipo a menos que se lo haya limpiado según las instrucciones.
- No lubrique ninguna parte de este equipo.
- Cuando está encendido, se ilumina un pequeño indicador LED en la parte posterior del equipo para confirmar que éste tiene suministro de corriente eléctrica. (Nota: No significa que el equipo en sí mismo está en funcionamiento).
- Una vez que finaliza el ciclo de tratamiento del agua, el equipo está listo para comenzar la humidificación.

Cómo configurar el nivel de humedad

- En el primer uso, la pantalla mostrará "70 %", que es la configuración más alta de humedad relativa. El equipo funcionará en la velocidad del aire mínima, es decir, "01". En cada uso posterior, el equipo recordará la última configuración del nivel de humedad objetivo y de la velocidad del flujo de aire.
- El equipo no funcionará a menos que la configuración de la humedad objetivo sea superior al nivel de humedad actual del ambiente.

- El equipo se ajustará automáticamente para evitar una humedad excesiva.
- El vapor será visible solo en ciertas condiciones (cuando reciba el impacto de la luz, haya un color de fondo, etc.) o en las configuraciones más bajas.

Modo automático

- Presione el botón AUTOMÁTICO en el control remoto. Este es el modo de funcionamiento recomendado.
- El equipo selecciona una humedad agradable para la habitación, basado en factores ambientales como el nivel actual de humedad y la temperatura del aire.
- Cuando la habitación alcance el nivel de humedad adecuado, el mismo equipo se encenderá o apagará, según sea necesario, para mantener ese nivel. El ventilador seguirá en funcionamiento cuando se haya alcanzado la humedad objetivo.

Modo manual

- Seleccione el nivel de humedad deseado (entre 30 % y 70 %). Cuando la habitación alcance el nivel de humedad objetivo, el mismo equipo se encenderá o apagará, según sea necesario, para mantener ese nivel. El ventilador seguirá en funcionamiento cuando se haya alcanzado la humedad objetivo.

Modo de ventilador

- El botón de modo de ventilador en el control remoto apaga el modo de humidificador. Controle el modo de ventilador con los botones del flujo de aire y del temporizador.
- No se necesita agua para el modo de ventilador.

Sin control remoto

- Presione el botón del modo en espera para encender o apagar el aparato.
- Mantenga presionado el botón de encendido en el equipo para ajustar la configuración de humedad.
- El modo de ventilador y el temporizador no se pueden activar o desactivar sin el control remoto.
- La configuración de velocidad del aire se ajusta automáticamente en "05".

Cómo recargar

- Cuando realice la recarga, vacíe el tanque completamente (preferentemente lávelo y séquelo) y luego recárguelo (esto mantiene el agua fresca).
- Con un tanque lleno con agua fría del grifo (3 litros), el equipo funcionará durante al menos 10 horas, lo que dependerá de la configuración de la humedad objetivo y de otras condiciones ambientales. No le agregue nada al agua (como fragancias, aceites, etc.).

Cómo limpiar la base

- Pueden producirse pequeños derrames de agua. Si bien la cantidad de agua dentro de la cubeta no es suficiente como para dañar el equipo, se debe tener mucho cuidado cuando se la vacía. Asegúrese de que el agua no ingrese por las entradas del equipo. Si ingresara un poco de agua por las entradas, seque el exterior con un paño y siga usándolo con normalidad.

Cómo limpiar el tanque

- Vierta la solución de ácido cítrico recomendada. Vuelva a colocar la tapa y agite el tanque durante 30 segundos. Luego déjelo reposar. Después de 15 minutos, vacíe el tanque. Enjuague y seque todas las superficies. Repita de ser necesario.

Almacenamiento

- Si no lo utiliza, desconéctelo de la alimentación eléctrica principal.
- Almacene el calefactor en un lugar seco y coloque el cable lejos de zonas de paso para que nadie se tropiece con el cable o este se pueda dañar.
- Limpie el equipo y el tanque según las instrucciones antes de guardarlo y de volver a usarlo.

Reemplazo de batería

Precaución:

- Apague y desenchufe la máquina antes de reemplazar las baterías.
- Desatornille el compartimento de la batería del control remoto. Desajuste la base y tire para quitar la batería.
- No instale al revés ni cortocircuitos las baterías.
- No intente desmontar o cargar las baterías. Mantenga alejado del fuego.
- Siga las instrucciones del fabricante de las baterías al instalar nuevas baterías (batería tipo CR 2032).
- Sin el control remoto, la funcionalidad es limitada (consulte 'Sin control remoto').

Desconexión automática

- Si el equipo tiene una inclinación de más de 5°, la pantalla mostrará un gráfico de "inclinado". Si después de 15 minutos no se nivela el equipo, éste se apagará.
- Si se ha inclinado el equipo, asegúrese de que esté nivelado y limpie cualquier derrame.

Resolución de problemas

- No realice ningún tipo de mantenimiento o reparaciones que no sean las indicadas y descritas en este Manual de Funcionamiento Dyson o que se le sugiera en la línea de ayuda de Dyson.
- Un mensaje de falla F3 significa que el equipo está demasiado frío. El equipo funcionará cuando su temperatura supere los 41 °F. Si aparecen otros mensajes de falla, comuníquese con la Línea directa de asistencia al cliente de Dyson.
- Si el emisor UV-C quedara expuesto por cualquier motivo, el equipo se apagará.
- Si fuera necesario reemplazar el piezoeléctrico o el emisor UV-C, comuníquese con la Línea directa de asistencia al cliente de Dyson.

Información de eliminación de residuos

- Los productos Dyson están hechos a partir de materiales reciclables de alta calidad. Recíclelo siempre que sea posible.
- Antes de desechar el producto, debe quitarle las baterías.
- Deseche o recicle las baterías de conformidad con las ordenanzas o regulaciones locales.

Servicio de atención al cliente Dyson

GRACIAS POR ELEGIR COMPRAR UNA MÁQUINA DYSON

Si tiene alguna duda acerca de su máquina Dyson, llame a la línea de ayuda de Dysonal con el número de serie e información de cuándo y dónde compró la máquina.

Si tiene más preguntas, puede consultar por teléfono a algún miembro de la línea de ayuda.

Si su máquina Dyson necesita reparación llame a la Línea de ayuda de Dyson para poder analizar las opciones disponibles. Si su máquina tiene garantía y la reparación necesaria está incluida dentro de esa garantía, se reparará sin costo alguno.

Su número de serie se encuentra en la placa de especificaciones situada en la base del aparato.

Por favor regístrese como propietario de una máquina Dyson

Para ayudarnos a asegurarle que reciba un servicio rápido y eficaz, por favor regístrese como propietario de una máquina Dyson. Hay dos maneras de hacerlo:

- En línea en www.dyson.com
- Llamando por teléfono a la Línea de ayuda de Dyson, 866-277-9896.
- Enviando por correo el formulario de garantía que se anexa, dirigido a nuestra dirección.

Esto confirmará que la máquina Dyson es de su propiedad en caso de que ocurra una pérdida cubierta por el seguro, y nos permitirá contactarle si fuese necesario.

2 años de garantía limitada

TÉRMINOS Y CONDICIONES DE LA GARANTÍA LIMITADA DE 2 AÑOS DE DYSON

Qué está cubierto

- Su máquina Dyson está garantizado contra defectos originales de materiales o mano de obra por un período de 2 años a partir de la fecha de compra, cuando se utilice para fines domésticos normales y de acuerdo con el Manual de Instrucciones de Dyson. Conserve su factura de compra. Si no tiene la factura de compra, la validez de la garantía empezará a contar desde los 90 días posteriores a la fecha de fabricación, según los registros de Dyson. Esta garantía proporciona, sin costo para usted, toda la mano de obra y piezas para poner su máquina en perfectas condiciones de funcionamiento durante el plazo de garantía. El reemplazo de cualquier pieza de la máquina con garantía no extiende el período de la garantía. Todas las piezas que se reemplacen o se devuelvan a Dyson se convertirán en propiedad de Dyson. Comuníquese con la Línea Directa de Asistencia al Cliente de Dyson al 866-277-9896 para obtener más información. Esta garantía está sujeta a los siguientes términos:

Qué no está cubierto

Dyson no será responsable de los costos, daños o reparaciones originados como resultado de o debido a lo siguiente:

- Compras de máquinas de un proveedor no autorizado.
- El funcionamiento o manejo descuidado, uso indebido y/o falta de mantenimiento o el uso de forma contraria al Manual de Instrucciones de Dyson.
- El uso de la máquina contrario a los usos domésticos normales dentro de los Estados Unidos de América, por ejemplo, para el uso comercial o alquiler.
- El uso de piezas que no estén contempladas en el Manual de Instrucciones de Dyson.
- El uso de piezas y accesorios que no sean los producidos o recomendados por Dyson.
- Fuentes externas como el clima, las interrupciones eléctricas o las sobrecargas de energía.
- Reparaciones o alteraciones llevadas a cabo por partes o agentes no autorizados.
- Eliminación de obstrucciones en el aparato.
- Desgaste y deterioro normal (p. ej. el fusible, etc.).
- La reducción del tiempo de descarga de la batería es debida a la antigüedad de la batería o uso.
- Daño como resultado de un uso que contravenga las indicaciones de la placa de especificaciones.
- Además, esta garantía limitada no se aplica a ningún aparato cuyo número de serie se haya alterado o quitado.

Limitaciones y exclusiones de la garantía

- Cualquier garantía implícita relacionada con su máquina, incluyendo pero sin limitarse a una garantía de comerciabilidad o garantía de idoneidad para un propósito en particular, se limita a la duración de esta garantía. Esta limitación no está permitida por algunos estados, por lo que esta limitación puede no aplicarse a usted.

- El recurso por el incumplimiento de esta garantía se limita al servicio de garantía que se describe a continuación. Dyson no es responsable por ningún daño indirecto o daño inherente en el que pueda incurrir en conexión con la adquisición y uso de su aparato. Esta limitación no está permitida por algunos Estados y, por lo tanto, podría no aplicarse en su caso.
- Esta garantía le otorga derechos legales específicos. Usted podría también tener otros derechos los cuales varían de acuerdo al estado.
- Esta garantía limitada no es transferible.

Servicio de garantía

- Por favor complete y devuelva el Formulario de registro del producto, o regístrese en línea en www.dyson.com
- Antes de llevar a cabo el servicio, los términos de la garantía limitada requieren que usted se comunique a la línea de ayuda de Dyson con el nombre o número de su modelo, el número de serie, así como el lugar y la fecha de compra.
- Por favor mantenga la factura de compra en un sitio seguro para asegurarse de tener esta información.
- Todo trabajo será coordinado por Dyson o sus agentes autorizados.
- Cualquier pieza defectuosa que se reponga es propiedad de Dyson.
- El servicio que ampara esta garantía no amplía el período de la misma.
- Si su ventilador no funciona correctamente, comuníquese a la línea de ayuda de Dyson al 866-277-9896. Nuestro personal de Atención al cliente podrá rectificar telefónicamente la mayoría de los problemas.

Información importante para la protección de datos

- Si opta por recibir nuestras comunicaciones, sus datos personales serán conservados por Dyson, o terceros en representación de Dyson, de manera que nuestra línea directa de Asistencia al Cliente Dyson pueda ayudarlo con mayor rapidez. En ocasiones, es posible que Dyson le envíe ofertas especiales y noticias sobre nuestras más recientes innovaciones.
- Para obtener más información acerca de nuestras prácticas de recopilación de datos, consulte la política de privacidad de Dyson en www.dyson.com/privacy

Información de eliminación de residuos

- Los productos Dyson están hechos a partir de materiales reciclables de alta calidad. Recíclelo siempre que sea posible.
- Antes de desechar el producto, debe quitarle las baterías.
- Deseche o recicle las baterías de conformidad con las ordenanzas o regulaciones locales.
- California: Este producto contiene un control remoto separado con una batería de célula de moneda. La batería de célula de moneda contiene Perchlorates. Manejo especial puede aplicar. Vea www.dtsc.ca.gov/hazardouswaste/perchlorate

Información de conformidad

Este equipo cumple con el artículo 18 de las normas de la FCC. Este equipo genera, utiliza y puede irradiar energía de radiofrecuencia y, si no se instala y utiliza según las instrucciones, puede causar interferencia dañina en las comunicaciones radiales. Sin embargo, no existe garantía alguna de que no se produzca interferencia en una instalación en particular. Si este equipo causa interferencia dañina en la recepción de una radio o un televisor (que se puede determinar mediante el encendido y el apagado del equipo), se recomienda que el usuario trate de corregir la interferencia mediante la aplicación de una o más de las siguientes medidas:

- Cambie la orientación o la ubicación de la antena receptora.
- Aumente la distancia entre el equipo y el receptor.
- Conecte el equipo a una toma de corriente que se encuentre en un circuito distinto al que está conectado el receptor.
- Solicite ayuda al proveedor o a un técnico de radio o TV con experiencia.

Please take a few moments to answer our questions.
They will help us develop new products for the future.

Tómese unos instantes para responder a nuestras preguntas.
Esto nos ayudará a desarrollar nuevos productos en el futuro.

1. Do you own any other air movement products?

Check all that apply.

- Air conditioner
- Ceiling fan
- Pedestal fan
- Table fan
- Tower fan
- Floor fan
- Humidifier
- Air purifier
- Fan heater
- Dehumidifier
- None of the above
- Other, please specify _____

2. Why did you choose to buy a Dyson fan?

Please select up to 5 of the following choices below.

- Frustration with existing fan
- Latest fan technology
- Dyson brand reputation
- Smooth, powerful airflow
- Previous experience of Dyson
- Safe, no fast-spinning blades
- Features – oscillation, touch-tilt
- Easy to clean
- Price/special offer
- Store staff recommendation
- Aesthetics
- Friend/family recommendation
- Other

3. Where did you first hear about Dyson fans?

- From friends and family
- Saw it on the internet
- From a TV/magazine advertisement
- Email from Dyson
- Saw it in a store/catalog
- News item or article
- Recommended by salesperson

4. Do you own any other Dyson products?

- Upright vacuum
- Canister vacuum
- Handheld vacuum
- Airblade hand dryer

1. ¿Posee algún otro producto de movimiento de aire?

Seleccione todos los que apliquen.

- Aire acondicionado
- Ventilador de techo
- Ventilador de pedestal
- Ventilador de mesa
- Ventilador tipo torre
- Ventilador de piso
- Humidificador
- Purificador de aire
- Ventilador de aire caliente
- Deshumidificador
- Ninguno de los anteriores
- Otro, favor de especificar _____

2. ¿Por qué eligió comprar un ventilador Dyson?

Seleccione por favor hasta 5 de lo siguiente opciones de abajo.

- Frustración por el ventilador que ya tenía
- Tecnología de ventilación más nueva
- Prestigio de la marca Dyson
- Flujo uniforme y potente
- Experiencia anterior con Dyson
- Aspas seguras sin giro rápido
- Funciones: oscilación, inclinación con un toque
- Fácil de limpiar
- Precio, oferta especial
- Recomendación del personal de la tienda
- Apariencia estética
- Recomendación de amigos o familiares
- Otro

3. ¿Dónde se enteró por primera vez de los ventiladores Dyson?

- Por amigos y familiares
- Lo vi en Internet
- Por un anuncio en televisión/revista
- Correo electrónico de Dyson
- Lo vi en el catálogo de una tienda
- Noticias o artículo de noticias
- Recomendación de un vendedor

4. ¿Posee otro aparato Dyson?

- Aspiradora vertical
- Aspiradora tipo canasta
- Aspiradora portátil
- Secador de manos Airblade

THANK YOU FOR YOUR TIME • GRACIAS POR DEDICARNOS SU TIEMPO





WARRANTY FORM • FORMULARIO DE GARANTÍA

Date of purchase | Fecha de compra / /

Serial number | Número de série

Title | Tratamiento

Last name | Apellido

First name | Nombre

Address | Dirección

Zip Code | Código postal

email | email

Telephone | Teléfono

From time to time, we'd like to send you emails about new Dyson technology and services or get your opinion about your purchase. If you'd like us to keep in touch, please check this box.

Ocasionalmente, nos gustaría enviarle correos electrónicos con información sobre los nuevos servicios y tecnologías de Dyson o para saber su opinión sobre su compra. Si desea que nos mantengamos en contacto, seleccione esta casilla.

3 EASY WAYS TO REGISTER

3 MANERAS FÁCILES DE REGISTRARSE

ONLINE

Convenient and instant.
www.dyson.com/register

EN LÍNEA

Conveniente y al instante.
www.dyson.com/register



PHONE

Dyson Helpline:
866-277-9896
(Mon-Fri 8am to 8pm CST;
Sat 9am to 6pm CST).

POR TELÉFONO

866-277-9896 (lunes a
viernes de 8 a.m. – 8 p.m.,
hora Centro; sábados de
9 a.m. – 6 p.m., hora Centro).



MAIL

Complete and return
the form in the
envelope supplied.

POR CORREO

Complete este
formulario y envíelo.

