

MODEL 85
SURFACE MOUNTING KIT
 FOR USE WITH BROAN MODELS 190 THROUGH 199

**READ AND SAVE
 THESE INSTRUCTIONS**

**PLAN THE
 INSTALLATION**

1. Select a location which will allow frame to be at least 12" from the floor or any adjacent walls. Make sure the heater will not be blocked by a door, furniture, drapes, etc.
2. Disconnect power at service entrance and run the appropriate power cable to location.

INSTALL THE HEATER

1. Remove heater assembly from heater housing.
2. Hold housing squarely on wall. Use "UP" arrow on wiring label to make sure housing is correctly positioned. **NOTE:** For most secure installation, line up one set of mounting holes with a wall stud. Mark wall through all four (4) holes. (FIG. 1)
3. Draw a line on wall along the bottom edge of housing. (FIG. 2)

WARNING

WHEN DRILLING THROUGH WALL, BE CAREFUL NOT TO CUT EXISTING WIRING.

4. Drill mounting holes in wall. Drill 1/8" diameter holes and use wood screws (supplied) when mounting to a stud. Drill 5/8" holes and use toggles (supplied) when mounting through wall material only.

Provide a power cable access hole just below the line where shown. (FIG. 3)

5. Mount housing to wall.
6. Bring power cable through access hole. Remove a knockout at the bottom of housing and attach cable using appropriate connector. Allow 6" of wiring inside of housing for wiring connections.
7. Slide frame over housing and fasten with four (4) screws (provided). (FIG. 4)
8. Connect wires from heater assembly to power cable wires. Follow wiring diagram in heater instructions. (FIG. 5)
9. Fasten heater assembly to housing with four (4) screws where shown. (FIG. 6)
10. Place grille over heater and attach with four (4) remaining screws. (FIG. 7)
 Push knob onto thermostat stem.
11. Check operation.

Turn on power at service entrance. Turn thermostat to its highest setting and make sure heating element and blower come on. Then turn it to its lowest setting and make sure element and blower shut off.

NOTE: On Models 194 through 199, the fan will not start until the heating element is hot. Likewise, the fan will not shut off until the heating element cools down.

12. See heater installation instructions for complete wiring diagrams, cleaning and servicing instructions.

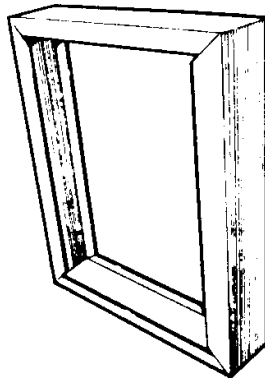

MODELO 85
EQUIPO DE MONTAJE EN SUPERFICIE
 PARA USO CON MODELOS BROAN 190 A 199

**LEA Y CONSERVE
 ESTAS INSTRUCCIONES**

**PLANIFICACION
 DE LA INSTALACION**

1. Seleccione un lugar en el cual el armazón se encuentre a por lo menos 30,48 cm (12 pulg.) de distancia del piso o de alguna pared adyacente. Compruebe que el calentador no esté obstaculizado por una puerta, muebles, cortinas, etc.
2. Desconecte la energía en la entrada de servicio y lleve el cable apropiado de potencia hasta el lugar.

**INSTALACION
 DEL CALENTADOR**

1. Saque el equipo del calentador de la caja del calentador.
2. Sostenga la caja firmemente contra la pared. Use la flecha "UP" en la etiqueta de conexiones para asegurarse que la caja esté en la posición correcta. **NOTA:** Para lograr una instalación más segura, alinee un conjunto de agujeros de montaje con una viga de pared. Marque los cuatro(4) agujeros en la pared. (FIG. 1)
3. Haga una línea en la pared a lo largo del borde inferior de la caja. (FIG. 2)

ADVERTENCIA

AL PERFORAR LA PARED, TENGA CUIDADO EN NO CORTAR EL CABLEADO EXISTENTE.

4. Perfore agujeros de montaje en la pared. Perfore agujeros de 0,31 cm (1/8 pulg.) de diámetro y use tornillos para madera (que se proveen) al montar a una viga. Perfore agujeros de 1,55 cm (5/8 pulg.) y use palancas acodilladas (que se proveen) al montar a través de la pared solamente.

Haga un agujero de acceso del cable de energía por debajo de la línea donde se muestra. (FIG. 3)

5. Monte la caja a la pared.
6. Pase el cable de energía por el agujero de acceso. Saque un disco removible de la parte de abajo de la caja y conecte el cable utilizando el conector apropiado. Deje 15,24 cm (6 pulg.) de cableado adentro de la caja para las conexiones de cableado.
7. Deslice el armazón por sobre la caja y ajuste con cuatro (4) tornillos (que se proveen). (FIG. 4)
8. Conecte los cables del equipo del calentador a los cables de energía. Siga el diagrama de conexiones en las instrucciones del calentador. (FIG. 5)
9. Fije el conjunto del calentador a la caja con cuatro (4) tornillos donde se muestra. (FIG. 6)
10. Coloque la rejilla sobre el calentador y sujete con los cuatro (4) tornillos restantes. (FIG. 7)
 Presione la perilla en el vástago del termostato.
11. Verificación de operación.

Active la energía en la entrada de servicio. Ponga a funcionar el termostato en su graduación más alta y verifique que se prendan el elemento de calefacción y soplador. Después póngalo en su graduación más baja y asegúrese que se apaguen el elemento y el soplador.

NOTA: En los modelos 194 a 199, el ventilador no se activará hasta que el elemento de calefacción esté caliente. De la misma forma, el ventilador no se apagará hasta que se enfríe el elemento de calefacción.

12. Para instrucciones completas relativas a diagramas de conexiones, limpieza, mantenimiento, consulte las instrucciones de instalación del calentador.

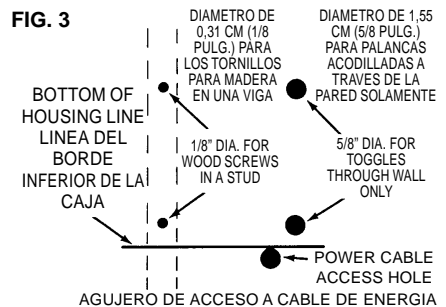
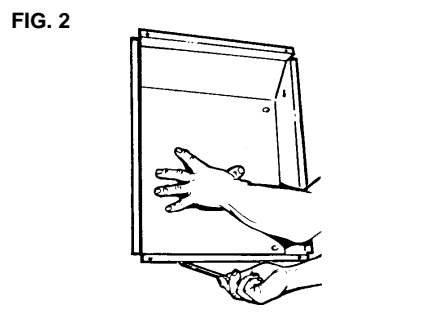
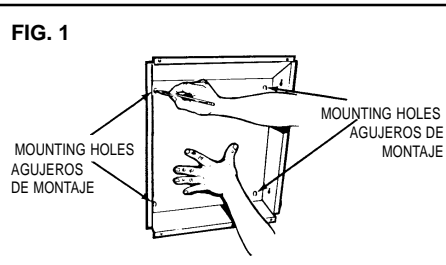

INSTALLER: Leave This Manual With The Homeowner.
INSTALADOR: Deje este manual con el dueño de casa.

FIG. 4

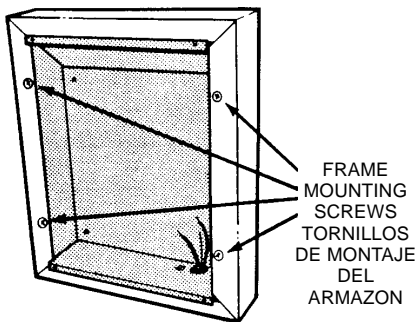

FIG. 5

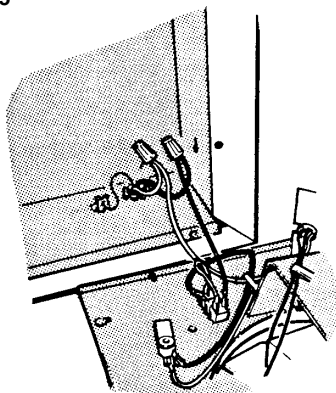

FIG. 6

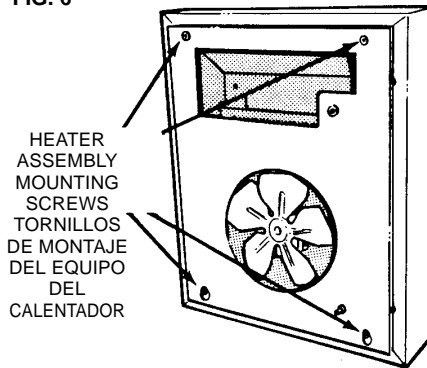
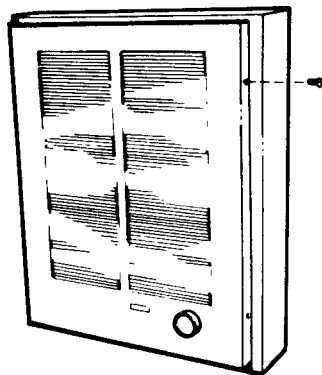

FIG. 7



BROAN ONE YEAR LIMITED WARRANTY

Broan warrants to the original consumer purchaser of its products that such products will be free from defects in materials or workmanship for a period of one year from the date of original purchase. THERE ARE NO OTHER WARRANTIES, EXPRESS OR IMPLIED, INCLUDING, BUT NOT LIMITED TO, IMPLIED WARRANTIES OF MERCHANTABILITY OR FITNESS FOR A PARTICULAR PURPOSE.

During this one-year period, Broan will, at its option, repair or replace, without charge, any product or part which is found to be defective under normal use and service.

THIS WARRANTY DOES NOT EXTEND TO FLUORESCENT LAMP STARTERS AND TUBES. This warranty does not cover (a) normal maintenance and service or (b) any products or parts which have been subject to misuse, negligence, accident, improper maintenance or repair (other than by Broan), faulty installation or installation contrary to recommended installation instructions.

The duration of an implied warranty is limited to the one-year period as specified for the express warranty. Some states do not allow limitation on how long an implied warranty lasts, so the above limitation may not apply to you.

BROAN'S OBLIGATION TO REPAIR OR REPLACE, AT BROAN'S OPTION, SHALL BE THE PURCHASER'S SOLE AND EXCLUSIVE REMEDY UNDER THIS WARRANTY. BROAN SHALL NOT BE LIABLE FOR INCIDENTAL, CONSEQUENTIAL OR SPECIAL DAMAGES ARISING OUT OF OR IN CONNECTION WITH PRODUCT USE OR PERFORMANCE. Some states do not allow the exclusion or limitation of incidental or consequential damages, so the above limitation may not apply to you.

This warranty gives you specific legal rights, and you may also have other rights, which vary from state to state. This warranty supersedes all prior warranties.

To qualify for warranty service, you must (a) notify Broan at the address stated below or telephone: 1-800-637-1453, (b) give the model number and part identification and (c) describe the nature of any defect in the product or part. At the time of requesting warranty service, you must present evidence of the original purchase date.

BROAN MFG. CO., INC.,
926 West State Street,
Hartford, WI 53027

GARANTIA BROAN LIMITADA POR UN AÑO

Broan garantiza al consumidor comprador original de sus productos que dichos productos carecerán de defectos en materiales o en mano de obra por un período de un año a partir de la fecha original de compra. NO EXISTEN OTRAS GARANTÍAS, NI EXPLÍCITAS NI IMPLÍCITAS, INCLUYENDO, PERO NO LIMITADAS A, GARANTÍAS IMPLÍCITAS DE COMERCIALIZACION O APTITUD PARA UN PROPOSITO PARTICULAR.

Durante el período de un año, y a su propio criterio, Broan reparará o reemplazará, sin costo alguno, cualquier producto o pieza que se encuentre defectuosa bajo condiciones normales de servicio y uso. ESTA GARANTIA NO SE APLICA A TUBOS Y ARRANCADORES DE LAMPARAS FLUORESCENTES. Esta garantía no cubre (a) mantenimiento y servicio normales ni (b) cualquier producto o piezas que hayan sido utilizadas de forma errónea, negligente, que hayan tenido un accidente, o que hayan sido reparadas o mantenidas incorrectamente (por otras compañías que no sean Broan), instalación defectuosa, o instalación contraria a las instrucciones de instalación recomendadas.

La duración de cualquier garantía implícita se limita a un período de un año como se especifica en la garantía expresa. Algunos estados no permiten limitaciones en cuanto al tiempo de expiración de una garantía implícita, por lo que la limitación antes mencionada puede no corresponderle.

LA OBLIGACION DE BROAN DE REPARAR O REEMPLAZAR, SIGUIENDO EL CRITERIO DE BROAN, DEBERA SER EL ÚNICO Y EXCLUSIVO RECURSO LEGAL DEL COMPRADOR BAJO ESTA GARANTIA. BROAN NO SERA RESPONSABLE POR DAÑOS INCIDENTALES, CONSIGUIENTES, O POR DAÑOS ESPECIALES RESULTANTES A RAIZ DEL USO O DESEMPEÑO DEL PRODUCTO.

Algunos estados no permiten la exclusión o limitación de daños incidentales o consiguientes, por lo que la limitación antes mencionada puede no aplicarse a usted.

Esta garantía le proporciona derechos legales específicos, y usted puede también tener otros derechos, los cuales varían de estado a estado. Esta garantía reemplaza todas las garantías anteriores.

Para tener derecho al servicio de garantía, usted debe (a) notificar a Broan en la dirección que se menciona abajo o al teléfono: 1-800-637-1453 en los E.E. U.U., (b) dar el número del modelo y la identificación de la pieza, y (c) describir la naturaleza de cualquier defecto en el producto o pieza. En el momento de solicitar servicio cubierto por la garantía, usted debe presentar comprobación de la fecha original de compra.

BROAN MFG. CO. INC.,
926 West State Street,
Hartford, WI 53027.
EE.UU.