

# Danze®

D405521

## Single Handle Kitchen Faucet Grifo De Cocina De Una Manija Robinet D'évier À Une Manette



### Before Your Installation Antes de Instalar Avant l'installation

Check to make sure you have the following parts indicated below:  
Verifique que tenga todas las partes indicadas:  
Vérifier pour vous assurer que vous possédez les pièces au bas:

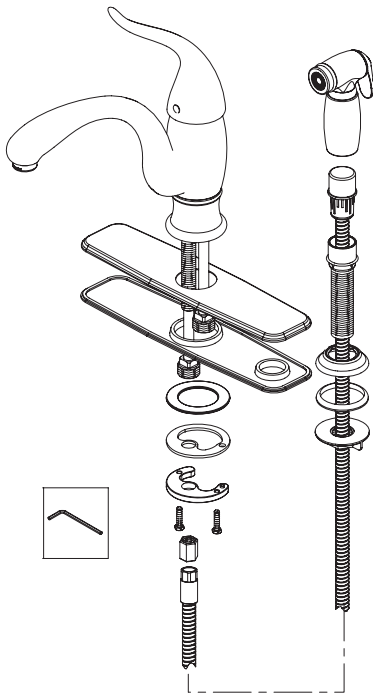

### Tools You Will Need Herramientas Necesarias Outils dont vous aurez besoin

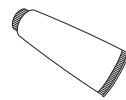

Silicone sealant  
Sellador de silicona

Enduit d'étanchéité au silicone

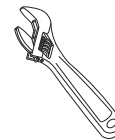

Adjustable wrench  
Llave ajustable

Clé à molette

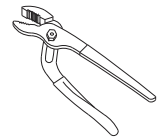

Groove joint plier  
Pinzas ajustables

Pince multiprise



Pipe tape  
Cinta selladora para rosca  
Ruban pour tuyau



Phillips screwdriver  
Destornillador cruciforme  
Tournevis Phillips

MEETS ASME  
A112.18.1



MEETS  
CA AB-1953

Less than 0.25% lead content

LIMITED  
LIFETIME  
WARRANTY



# Faucet Installation Procedures / Instalación del Grifo / Procédures d'installation du robinet

Danze always recommends that plumbing products be installed by a licensed professional.

*Danze aconseja siempre que sea un profesional autorizado quien instale los productos de plomería.*

*Danze recommande que les articles de plomberie soient toujours installés par un professionnel qualifié.*

Shut off main water supply before installation.

*Cierre el suministro de agua antes de instalar.*

*Couper l'alimentation d'eau principale avant l'installation.*

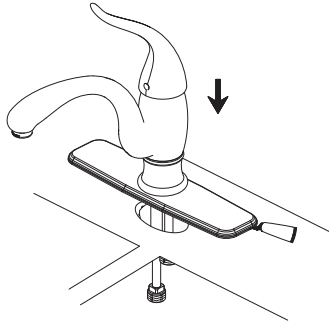

- 1.** Attach plate and gasket to bottom of faucet. Place silicone sealant beneath the plastic gasket and install faucet through center hole.

*Coloque la placa y el empaque en la parte inferior del grifo. Ponga la sellador de silicona por debajo del empaque de plástico e instale el grifo por el orificio del centro.*

*Fixer l'applique et le joint au bas du robinet. Mettre du enduit d'étanchéité au silicone sous le joint de plastique et installer le robinet dans le trou central.*

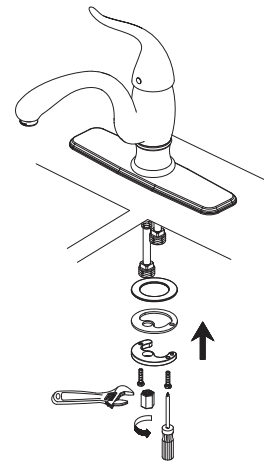

- 2.** Attach rubber washer, metal washer, and lock nut on mounting body. Tighten the two screws on lock nut.

*Ponga la arandela de goma, la arandela de metal y la contratuerca en la rosca del cuerpo. Apriete los tornillos que se encuentran en la contratuerca.*

*Fixer la rondelle en caoutchouc, la rondelle de métal et l'écrou de blocage au corps. Serrer les deux vis de l'écrou de blocage.*

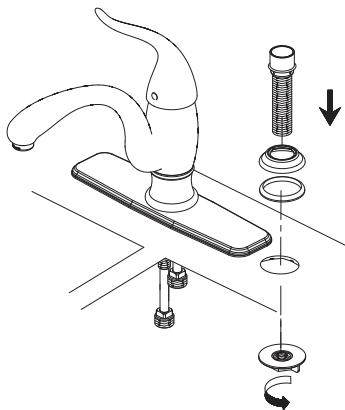

- 3.** Install spray holder in sink deck: remove plastic mounting lock nut from spray holder, and insert the spray holder from above into the mounting hole. Tighten with lock nut.

*Instalación del soporte del rociador en el fregadero: remueva la contratuerca plástica de montaje del soporte del rociador y coloque el soporte, desde arriba, en el orificio de montaje. Ajuste con la tuerca.*

*Installer le support de douchette dans le tablier de l'évier : enlever l'écrou de blocage pour montage en plastique du support de douchette et insérer le support de douchette par le dessus dans le trou de montage. Serrer à l'aide de l'écrou de blocage.*

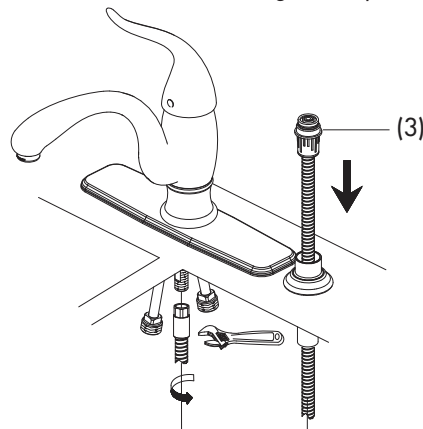

- 4.** Insert spray hose (3) down through hole in spray holder. Attach lower end of spray hose to central supply tube in faucet.

*Pase la manguera (3) del rociador por el orificio en el soporte. Conecte el extremo inferior al tubo central de entrada del grifo.*

*Insérer le boyau d'arroseur (3) dans l'orifice de l'arroseur en le dirigeant vers le bas, puis dans l'orifice du côté gauche, en le dirigeant vers le haut. Fixer le boyau d'arroseur au tube d'alimentation de l'arroseur.*

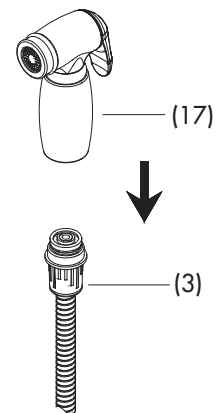

- 5.** Screw spray head (17) onto spray hose (3).

*tornille la cabeza del rociador (17) a la manguera del rociador (3).*

*Visser la tête d'arroseur (17) sur le boyau d'arroseur (3).*

**Maintenance** Your new faucet is designed for years of trouble-free performance. Keep it looking new by cleaning it periodically with a soft cloth. Avoid abrasive cleaners, steel wool and harsh chemicals as these will dull the finish and void your warranty.

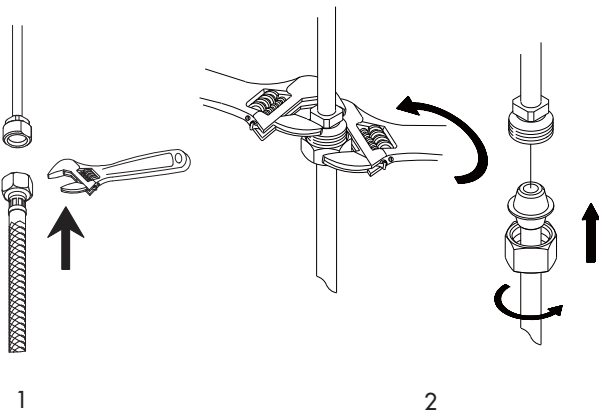

6. Attach water supply hoses or tubes to the faucet. To avoid breaking the copper tube from the faucet, use two wrenches (as shown) to keep from twisting the supply tube from the faucet when you tighten the nut.

Instale en el grifo las mangueras o tubos de suministro de agua. Para evitar dañar el tubo de cobre del grifo, use dos llaves para mantener el tubo derecho al ajustar la tuerca [ver ilustración].

Raccorder les boyaux ou les tuyaux d'alimentation d'eau au robinet. Pour éviter de briser les tuyaux de cuivre provenant du robinet, utiliser deux clés (comme il est montré) afin d'empêcher les tuyaux d'alimentation provenant du robinet de tourner lorsqu'on serre l'écrou.

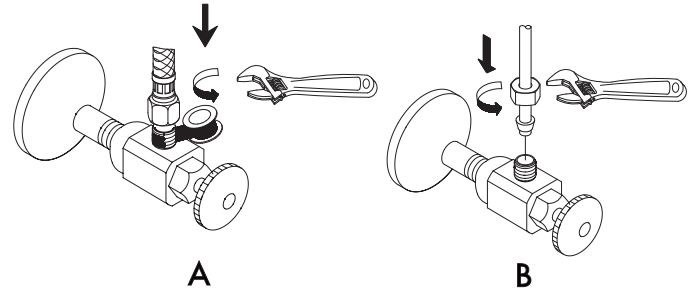

7. The supply hoses fit 3/8" supply valves. Apply pipe sealant tape to threads on valve before attaching the supply hose. Tighten the hose onto water supply.

Las mangueras de suministro calzan en válvulas de suministro de 3/8". Aplique cinta de plomería en las roscas de la válvula antes de colocar la manguera de suministro de agua. Ajuste la manguera en la boca de entrada del agua.

Les boyaux d'alimentation conviennent à des robinets d'alimentation de 9 mm (3/8 po). Appliquez du ruban pour tuyau sur les filets du robinet avant de fixer le boyau d'alimentation. Visser le boyau sur la conduite d'alimentation d'eau.

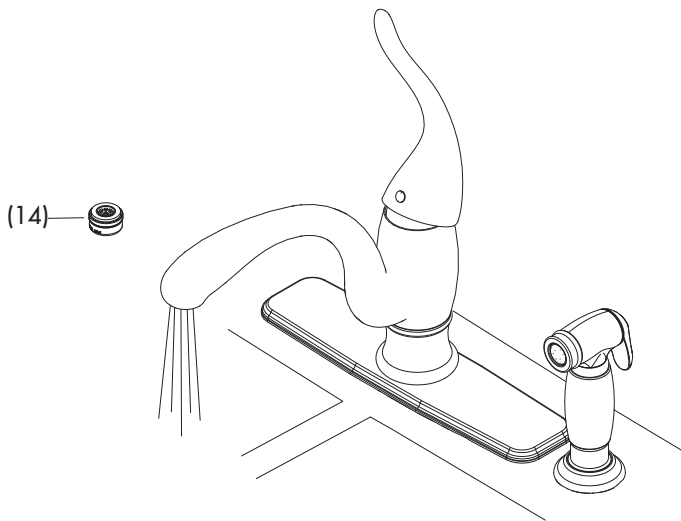

8. After installing faucet, remove aerator (14) and turn on water to remove any left of debris. Re-assemble aerator.

Después de instalar el grifo, remueva el aireador (14) y abra el paso del agua para remover cualquier residuo. Vuelva a armar el aireador.

Après avoir terminé l'installation du robinet, enlever le brise-jet (14), puis ouvrir le robinet pour que l'eau évacue tout débris pouvant se trouver à l'intérieur. Réassembler le brise-jet.

**Mantenimiento** Su grifo nuevo está diseñado para brindar años de servicio sin problemas. Mantenga su apariencia nueva limpiándolo periódicamente con un paño suave. Evite limpiadores abrasivos, estropajo de acero y químicos cáusticos porque deslustrarán el acabado y anularán la garantía.

**Entretien** Votre nouveau robinet est conçu pour fonctionner sans problème, des années durant. Le nettoyez périodiquement avec un chiffon doux pour qu'il conserve la même apparence qu'à l'état neuf. Éviter les nettoyeurs abrasifs, la laine d'acier et les produits chimiques forts puisqu'ils endommageront le fini et rendront votre garantie nulle.

## Trouble-Shooting / Guía de Solucionar Problemas / Dépannage

If you've followed the instructions carefully and your faucet still does not work properly, take these corrective steps.

*Si usted ha seguido las instrucciones cuidadosamente y su grifo todavía no funciona correctamente, sigue estos pasos correctivos.*

*Si vous avez suivi attentivement les instructions et que votre robinet ne fonctionne toujours pas correctement, apporter les correctifs suivants.*

Problem/Problema/Problème	Cause/Causa/Cause	Action/Solución/Correctif
Leaks underneath handle.	Lock Nut (4) or cap (2) have come loose.	Tighten the Lock Nut (4) or cap (2).
<i>Goteo debajo de la manija.</i>	<i>El contratuerca (4) o la cubierta (2) se han suelto.</i>	<i>Apriete el contratuerca (4) o cubierta (2).</i>
<i>Fuites sous la manette.</i>	<i>La écrou de blocage (4) ou le capuchon (2) est desserré.</i>	<i>Serrer la écrou de blocage (4) ou le capuchon (2)</i>
Aerator (14) leaks or has an inconsistent water flow pattern.	Aerator (14) is dirty or misfitted.	Unscrew the aerator (14) to check rubber packing or replace the aerator.
<i>El aireador (14) gotea o el chorro de agua está irregular.</i>	<i>El aireador (14) está sucio o mal puesto.</i>	<i>Destornille el aireador (14) para chequear el empaque de caucho. Vuelva a instalar el aireador.</i>
<i>Le brise-jet (14) fuit ou la diffusion des jets qui s'en écoulent n'est pas uniforme.</i>	<i>Le brise-jet (14) est mal ajusté ou sale.</i>	<i>Dévisser le brise-jet (14) pour vérifier le joint en caoutchouc. Réassembler le brise-jet</i>

**Maintenance** Your new faucet is designed for years of trouble-free performance. Keep it looking new by cleaning it periodically with a soft cloth. Avoid abrasive cleaners, steel wool and harsh chemicals as these will dull the finish and void your warranty.

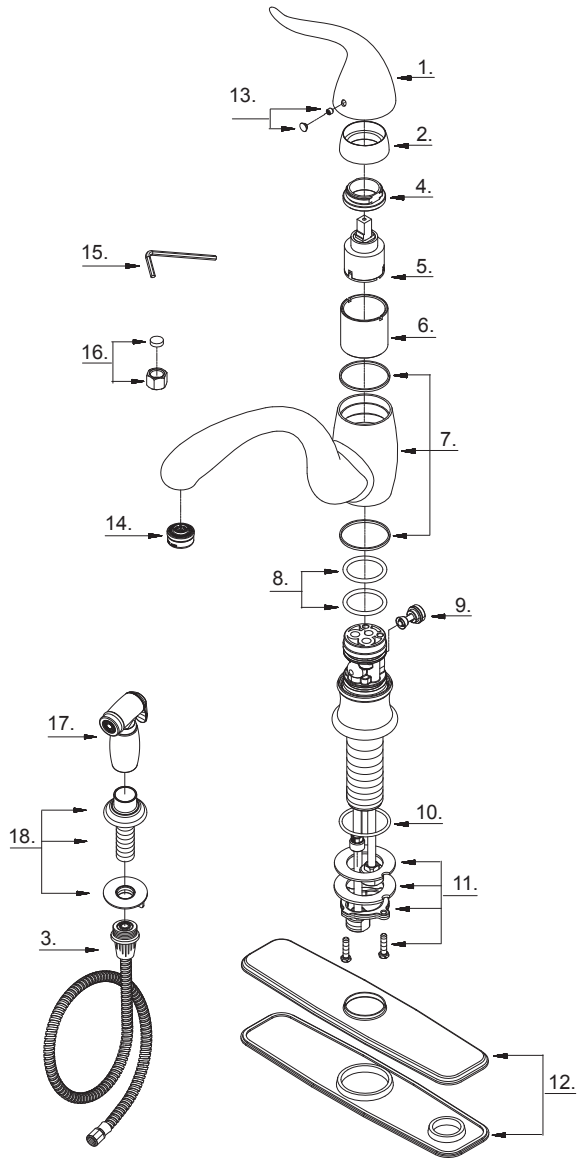

D405521

**Need Help?** Please call our toll-free Customer service line at **1-888-328-2383** or **WWW.DANZE.COM** for additional assistance or service.

**Requiere asistencia?** Favor llamar a nuestro servicio a clientes sin costo al **1-888-328-2383** o **WWW.DANZE.COM** para asistencia adicional o servicio.

**Besoin d'aide?** Veuillez communiquer avec notre service à la clientèle au numéro sans frais **1-888-328-2383** ou **WWW.DANZE.COM** pour obtenir du service ou de l'aide additionnels.