

PEERLESS[®] Faucet



Record Your Model Number Here For Future Reference
 Anote Aquí Número del Modelo Comprado Para Referencia Futura
 Inscrivez le numéro de modèle ici pour pouvoir le retrouver.

ASSEMBLY PARTS LIST LISTA DE PIEZAS PARA LA INSTALACIÓN LISTE DES PIÈCES	
Description Descripción Description	Quantity Cantidad Quantité
Faucet Llave Robinet	1
Spray & Hose Assembly Ensamble de la Rociador y Manguera Douchette et Tuyau Souple	1
Coupling Nuts Tuercas de Acoplamiento Écrou de Raccordement	2
Soap Dispenser Dispensador de Jabón Distributeur de Savon	1
Hose Assembly Ensamble de Manguera Tuyau souple	1
Mounting Hardware Equipo/Herramientas para la Montura Accessoires de Montage	1
Spray Support Soporte del Rociador Support	1

Estimated Time For Assembly

The estimated time to install this faucet is 45 minutes. The estimated time to install the soap dispenser is 20 minutes. These estimates do not include removing the old faucet and soap dispenser.

Tiempo Estimado para Instalar

El tiempo estimado para instalar esta llave de agua es 45 minutos. El tiempo estimado para instalar dispensador de jabón es 20 minutos. Estos estimados no incluyen el tiempo que toma quitar la llave de agua vieja y dispensador de jabón.

Durée d'installation estimée

Le temps nécessaire à l'installation du robinet est estimé à 45 minutes. Le temps nécessaire à l'installation de distributeur de savon est estimé à 20 minutes. Ces estimations n'incluent pas le temps de dépose du vieux robinet et de distributeur de savon.



The Peerless
 Installation Helpline
 1-800-438-6673
www.peerless-faucet.com



SINGLE HANDLE WIDESPREAD KITCHEN FAUCET MODEL P188900LF-SD

LLAVE DE AGUA, DE ALCANCE AMPLIO, DE UNA PALANCA PARA COCINAS - MODELO P188900LF-SD

ROBINETS À ENTRAXE LONG À UNE POIGNÉE POUR ÉVIER DE CUISINE - MODÈLE P188900LF-SD

You may need Usted puede necesitar Articles dont vous pouvez avoir besoin:

Water supply hook-ups: (NOT PROVIDED)

Choose hook-ups for 1/2" I.P.S. connections: Ball nose riser (3/8" O.D. copper tubing), or 1/2" I.P.S. faucet connector.

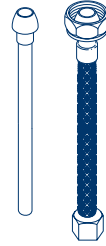

Suministros de agua: (NO PROPORCIONADAS)

Escoja conexiones para I.P.S. de 1/2": Tubos montante bola-nariz (tubería de cobre de 3/8" D.E.), o conector de llave I.P.S. de 1/2".

Raccords : (NON FOURNIS)

Choisissez des raccords compatibles 1/2 po IPS. Tubes-raccords à portée sphérique (tube en cuivre 3/8 po d.e.) ou raccords de robinet 1/2 po IPS.

Silicone sealant: (NOT PROVIDED)

If sink is uneven use silicone sealant under base of faucet.



Sellador de silicona: (NO PROPORCIONADAS)

Si el lavamanos está desnivelado use sellador de silicona debajo de la base del borde.

Composé d'étanchéité à la silicone : (NON FOURNIS)

si la surface de l'évier est inégale, appliquez du composé d'étanchéité à la silicone sous la base du robinet.

Wrench(es): (NOT PROVIDED)

For faucet removal/installation.

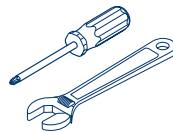

Llave(s): (NO PROPORCIONADAS)

Para quitar/instalación de fregaderos.

Clé(s): (NON FOURNIS)

pour pose et dépose de robinet

Sink Hole Dimensions

Dimensiones del Hoyo Fregadero
 Dimensions des orifices de l'évier

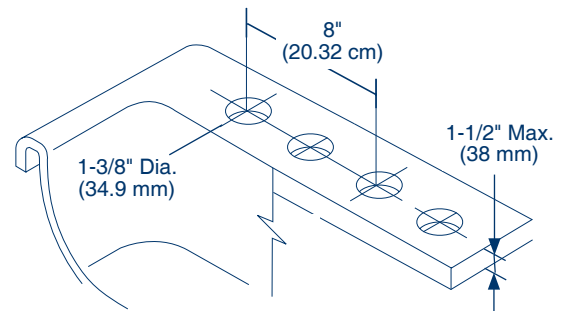

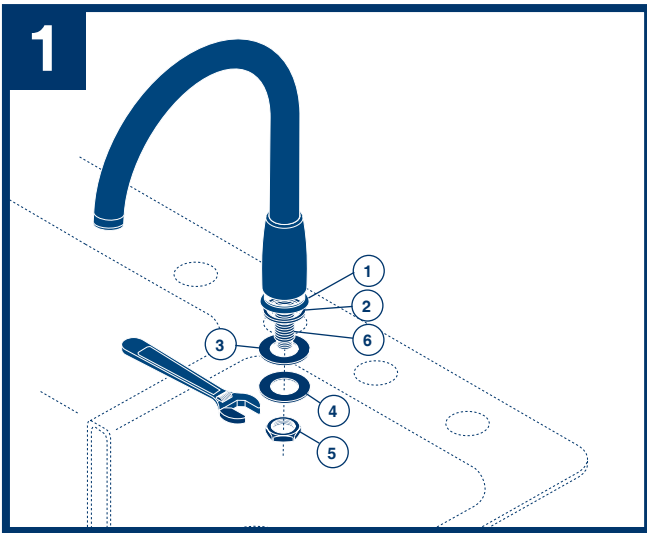

SHUT OFF WATER SUPPLIES. Remove old faucet. Place spout flange (1) then gasket (2) upon the spout assembly making sure that gasket (2) is properly aligned in cavity of flange (1). **OPTION: If sink is uneven, use silicone sealant under the gasket (2).** Secure spout on sink with gasket (3), washer (4) and nut (5).

CIERRE LOS SUMINISTROS DE AGUA: Quite la llave vieja de agua. Ponga el cuello reborde (1) que el empaque (2) sobre el ensamble del surtidor en el fregadero asegurándose que el empaque (2) está debidamente alineado con la cavidad de la reborde (1). **OPCIÓN: Si el fregadero está desnivelado, use sellador de silicona por debajo del empaque (2).** Fije el surtidor en el fregadero con el empaque (3), la arandela (4) y la tuerca (5).

INTERROMPEZ L'ALIMENTATION EN EAU. Déposez le vieux robinet. Placer le bec collerette (1) de joint (2) sur le bec sur l'évier en vous assurant que le joint (2) est bien positionné dans la cavité de la collerette (1). **FACULTATIF : si l'évier est inégal, appliquez du composé d'étanchéité à la silicone sous le joint (2).** Fixez le bec à l'évier avec le joint (3), la rondelle (4) et l'écrou (5).

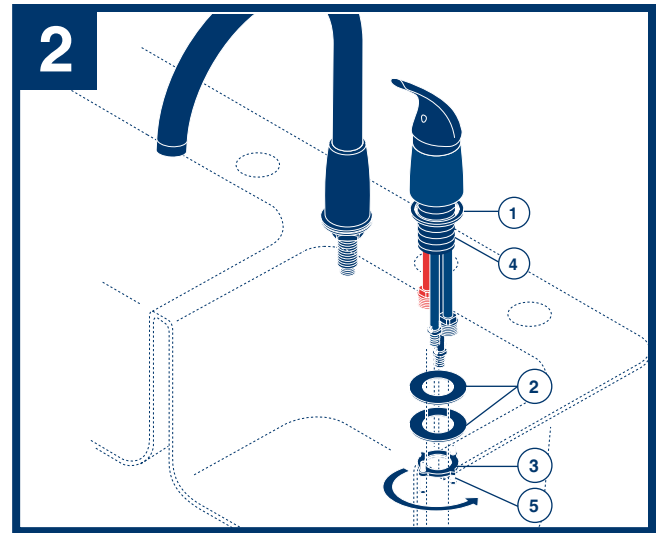

Set valves into place on gasket (1). Push faucet as far back on sink as possible. Secure valve with washers (2) & threaded bracket (3). Hand tighten bracket (3) onto shank (4). Lock bracket into position by tightening screws (5).

Coloque la válvula de agua en sitio sobre el empaque (1). Empuje la llave de agua lo más que pueda hacia atrás. Fije las válvulas extremas con las arandelas (2) y los soportes enroscados (3). Apriete a mano los soportes (3) en la espiga (4). Entrabe los soportes en su posición apretando los tornillos (5).

Placez le nouveau válvula sur le joint (1). Poussez le robinet vers l'arrière de l'évier autant que possible. Fixez les soupapes avec les rondelles (2) et les fixations filetées (3). Vissez les fixations (3) à la main sur l'entrée d'eau (4). Bloquez les fixations en place en serrant les vis (5).

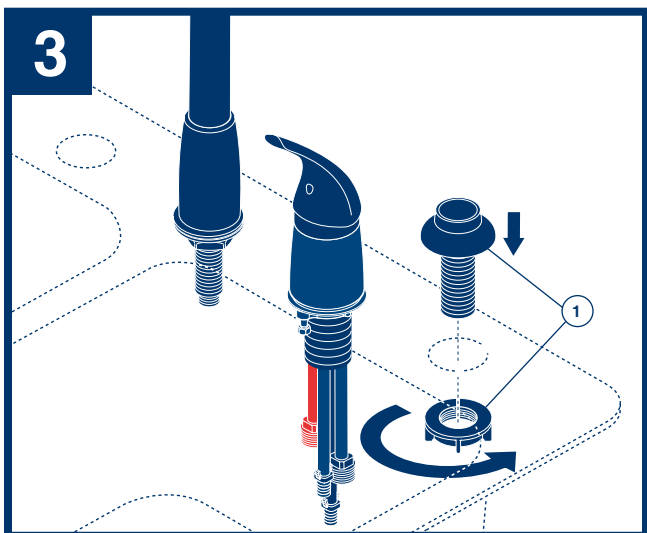

Mount spray support assembly (1) in far right hole in sink. **HAND TIGHTEN ONLY.**

Instale el ensamble del soporte del rociador (1) en el agujero distante a mano derecha. **SÓLO APRIETE A MANO.**

Montez le support de douchette (1) dans le trou à l'extrême droite de l'évier. **SERREZ-LE À LA MAIN SEULEMENT.**

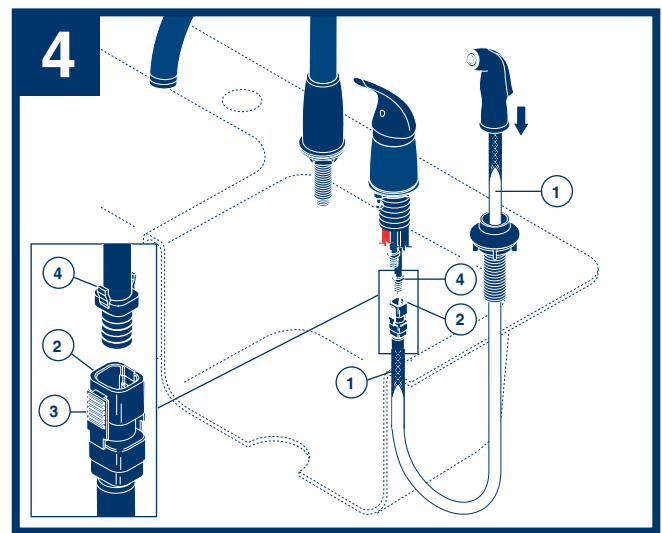

Insert spray hose (1) down through spray support. Align tabs (4) at the back of the valve and tab (3) on quick connect (2). Push quick connect firmly upward and snap onto receiving tube tab (4). Pull down moderately to ensure each connection has been made.

Introduzca la manguera del rociador (1) hacia abajo por el soporte de éste. Alinee las lengüetas (4) al dorso de la válvula con las lengüetas (3) en las conexiones rápidas (2). Firmemente presione las conexiones rápidas hacia arriba y a presión en la lengüeta del tubo receptor (4). Hale hacia abajo moderadamente para asegurar que cada conexión se ha hecho.

Par le haut, introduisez le tuyau de la douchette (1) dans le support de douchette. Alineez les pattes (4) à l'arrière de la soupape et les pattes (3) des raccords rapides (2). Poussez les raccords rapides fermement vers le haut jusqu'à ce qu'ils s'accrochent à la patte du tube récepteur (4). Tirez modérément sur le raccord pour en vérifier la solidité.

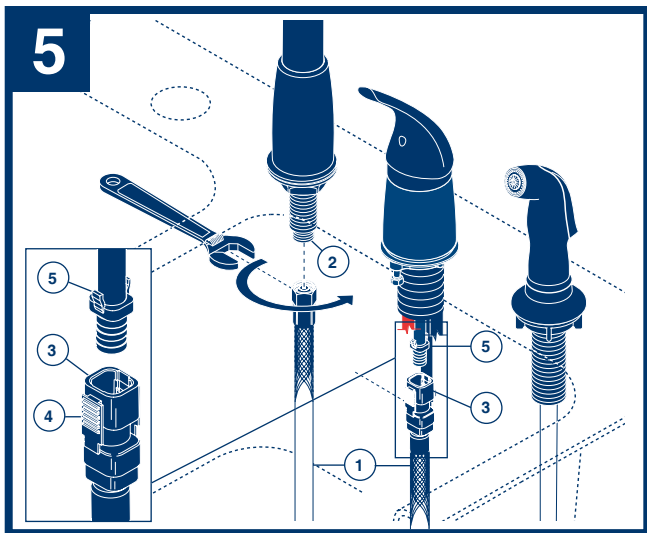

Securely tighten hose assembly (1) onto the spout nipple (2). Align tabs (5) at the front of the valve and tab (4) on quick connect (3). Push quick connect firmly upward and snap onto receiving tube tab (5). Pull down moderately to ensure each connection has been made.

Apriete el ensamble de la manguera (1) en la entresrosca del surtidor (2). Alinee las lengüetas (5) al frente de la válvula con las lengüetas (4) en las conexiones rápidas (3). Firmemente presione las conexiones rápidas hacia arriba y a presión en la lengüeta del tubo receptor (5). Hale hacia abajo moderadamente para asegurar que cada conexión se ha hecho.

Serrez le tuyau souple (1) sur le manchon fileté (2). Alinez les pattes (5) situé à l'avant de la soupape et les pattes (4) des raccords rapides (3). Poussez les raccords rapides fermement vers le haut jusqu'à ce qu'ils s'accrochent à la patte du tube récepteur (5). Tirez modérément sur le raccord pour en vérifier la solidité.

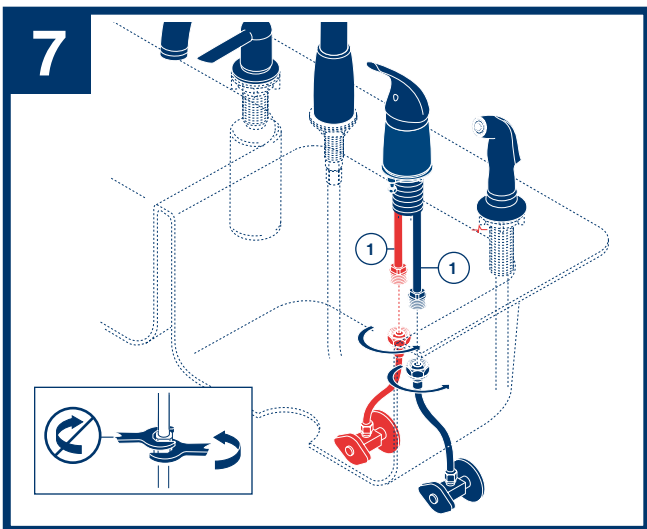

**CONNECT TUBES (1) TO WATER SUPPLIES.
(HOOK-UPS NOT PROVIDED).**

**CONECTE A LOS SUMINISTROS (1) DE AGUA.
(LAS CONEXIONES NO SON PROPORCIONADAS).**

**RACCORDERMENT À LA TUYAUTERIE (1) D'ALIMENTATION
(RACCORDS NON FOURNIS)**

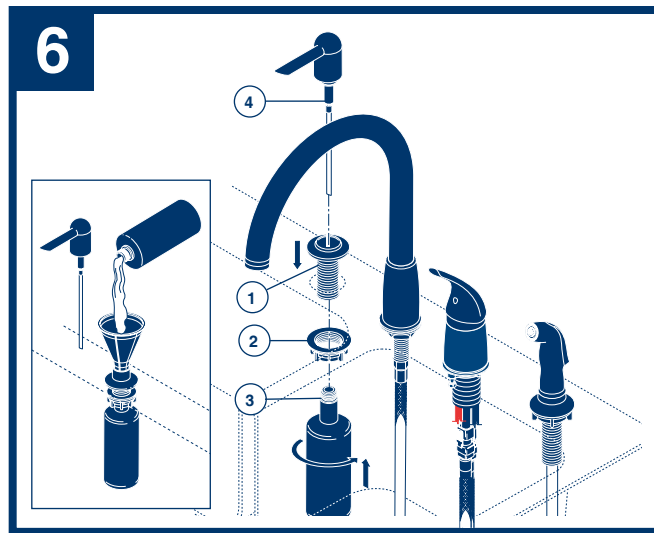

Insert soap disp (1) through selected hole in sink. Secure body assembly to sink with nut (2). From under the sink screw the bottle (3) onto the body assembly shank. Insert pump (4) down into the body assembly. **NOTE: To fill, lift the head and pump assembly out of the bottle and pour not more than 8 oz. into bottle. Do not remove bottle each time as this weakens the neck.**

*Introduzca el ensamble del dispensador (1) a través del hoyo seleccionado en el fregadero. Asegure el ensamble de cuerpo al lavabo con tuerca (2). Debajo el lavabo, atornilla la botella (3) a la caña de ensamble de cuerpo. Inserte bomba (4) dentro del ensamble de cuerpo. **NOTA: Para llenar, saque el ensamble de bomba y cabeza de botella y vierta un máximo de 8 oz. en la botella. NO saque la botella cada vez ya que el hacer esto debilitaría el cuello de la botella.***

*Introduisez le distributeur (1) dans le trou approprié de l'évier. Fixez le corps à l'évier à l'aide de l'écrou (2). Par le dessous de l'évier, vissez la bouteille (3) sur le manchon du corps. Introduisez la pompe (4) dans le corps. **NOTE : Pour remplir la bouteille, soulevez la tête avec la pompe et versez au plus 8 onces de liquide dans la bouteille. Versez au plus 8 onces de liquide dans la bouteille.***

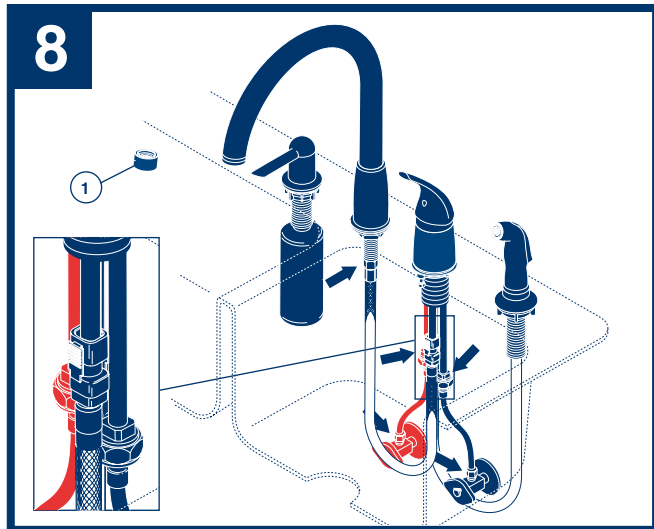

FLUSH SYSTEM/CHECK FOR LEAKS.

Remove aerator (1). Turn on hot and cold water supplies. Turn handle to full on mix position for one minute. Check for leaks at arrows. Replace aerator.

LIMPIE EL SISTEMA/INSPECCIONE POR SI HAY FILTRACIONES

Quite el aireador (1). Abra los suministros de agua caliente y fría. Déle vuelta a la manija a la posición completamente abierta y mixta deje abierta por un minuto. Inspeccione si hay filtraciones/fugas donde está marcado con flechas. Vuelva a colocar el aireador.

RINCEZ L'INSTALLATION ET VÉRIFIEZ SON ÉTANCHÉITÉ

Retirez l'aérateur (1). Rétablissez l'alimentation en eau chaude et en eau froide. Placez la manette en position de plein mélange et laissez-la dans cette position pendant une minute. Cherchez à déceler des fuites aux endroits indiqués par les flèches. Remettez l'aérateur en place.

Care Instructions

Care should be given to the cleaning of this product. To clean:

- Wipe gently with a damp cloth.
- Blot dry with a soft towel.

Maintenance

SHUT OFF WATER SUPPLIES

If faucet leaks from under handle: DO NOT tighten the cap assembly. Remove handle and tighten adjusting ring (1).

If leak persists: SHUT OFF WATER SUPPLIES. Replace Ball Assembly (2) and Cam & Packing (3)—Repair Kit RP44123.

If faucet leaks from spout outlet: SHUT OFF WATER SUPPLIES. Replace Ball Assembly (2)—and Seats & Springs (4)—Repair Kit RP44123.

If faucet exhibits very low flow:

- A. Remove and clean Aerator (5), or
B. SHUT OFF WATER SUPPLIES. Clean Seats and Springs (4) of any debris.

If spray attachment does not function properly:

SHUT OFF WATER SUPPLIES. Remove Diverter Assembly (6) and clean.

If condition persists: SHUT OFF WATER SUPPLIES. Replace Diverter Assembly (6)—Repair Kit RP47823.

If faucet leaks from around spout bonnet:

Replace O-Rings (7), Repair Kit RP47821.

If faucet leaks from base of valve: SHUT OFF WATER SUPPLIES. Remove handle (10), cap (11), sleeve (8) and replace O-Rings (9) - Repair Kit RP47823.

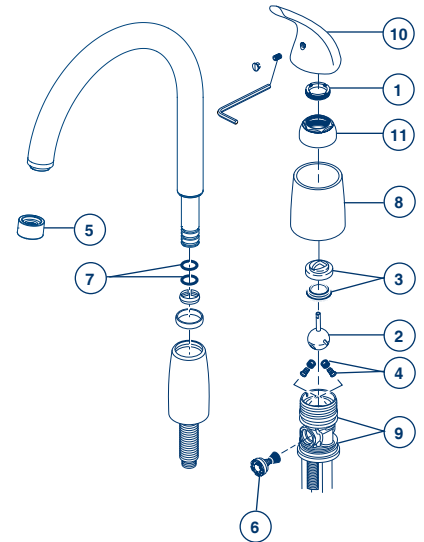

Instrucciones Sobre el Cuidado

Se debe tener cuidado con la limpieza de este producto. Para limpiarla:

- Frote con un paño húmedo.
- Séquela con una toalla suave.

Mantenimiento

CIERRE LOS SUMINISTROS DE AGUA

Si la llave tiene filtraciones desde la parte debajo de la manija: Nunca apriete el ensamble de la tapa. Quite la manija y apriete el anillo de ajuste (1).

Si la filtración persiste—CIERRE LOS SUMINISTROS DE AGUA—Reemplace el ensamble de labola (2) y el Ensamble de la Leva—Equipo de Reparación (3) RP44123.

Si la llave tiene filtración por la boca del tubo de salida de agua: CIERRE LOS SUMINISTROS DE AGUA. Reemplace el ensamble de bola (2) y los Asientos y Resortes (4)—Equipo de Reparación RP44123.

Si la llave exhibe flujo de agua muy bajo:

- A. Quite y limpie el Aireador (5), o
B. CIERRE LOS SUMINISTROS DE AGUA. Limpie los Asientos y Resortes (4) de cualquier escombros.

Si el accesorio del rociador no funciona correctamente:

CIERRE LOS SUMINISTROS DE AGUA. Quite el Ensamble del Desviador (6) y limpie.

Si la condición persiste—CIERRE LOS SUMINISTROS DE AGUA.

Reemplace el Ensamble del Desviador (6)—Equipo de Reparación RP47823.

Si el agua se filtra alrededor del capuchón del tubo de salida:

Reemplace el Anillos "O" (7), Equipo para Reparación RP47821.

Si la llave tiene filtración desde la base del válvula: CIERRE LOS SUMINISTROS DE AGUA. Quite el manija (10), cap (11), manguito (8) y reemplace Anillos "O" (9) —Equipo de Reparación RP47823.

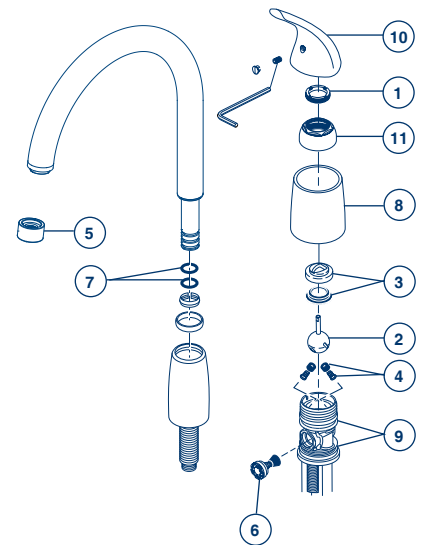

Instructions de nettoyage

Ce produit doit être nettoyé avec soin. Pour le nettoyer :

- Essuyez-le doucement avec un chiffon humide.
- Asséchez-le avec un chiffon doux.

Entretien

INTERROMPEZ L'ARRIVÉE D'EAU

Le robinet fuit par le dessous de la poignée : Ne serrez jamais l'embase. Retirez la poignée et serrez l'anneau de réglage (1).

Si la fuite persiste : COUPEZ L'EAU. Remplacez la bille kit de réparation (2) et la came. Kit de réparation (3) 44123.

Si le robinet fuit à la sortie du bec : COUPEZ L'EAU. Remplacez la bille (2) ainsi que les sièges et les ressorts (4) (kit de réparation RP44123).

Si le débit du robinet est très faible :

- A. Enlevez et nettoyez l'aérateur (5), ou
B. COUPEZ L'EAU. Enlevez tout dépôt aux sièges et aux ressorts (4).

Si la douchette fonctionne mal : COUPEZ L'EAU. Enlevez la dérivation (6) et nettoyez-la.

Si la défectuosité persiste : COUPEZ L'EAU. Remplacez la dérivation (6) (kit de réparation RP47823).

Si le robinet fuit par l'enjoliveur de bec :

Remplacez les joints toriques (7), kit de réparation RP47821.

Si le robinet fuit à la base du soupape :

COUPEZ L'EAU. Enlevez le manette (10), embase (11), manchon (8) et remplacez les joints toriques (9) (kit de réparation RP47823).

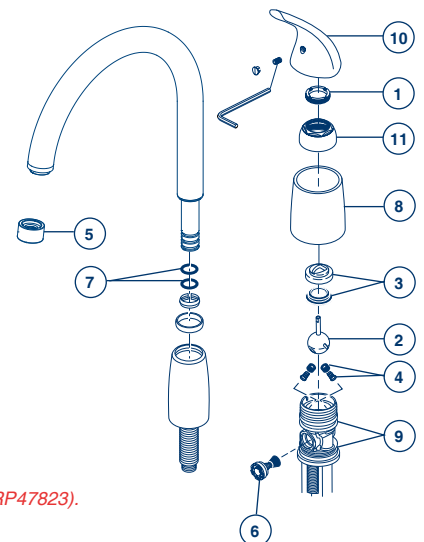

RP44479▲
 Dispenser Assembly (complete)
Ensamble del Surtidor (completo)
Distributeur (complet)

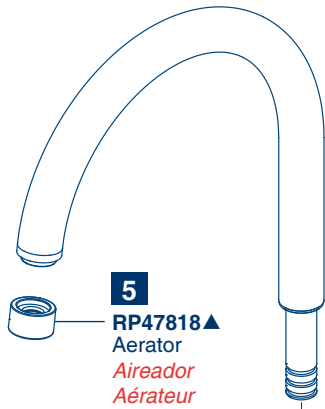
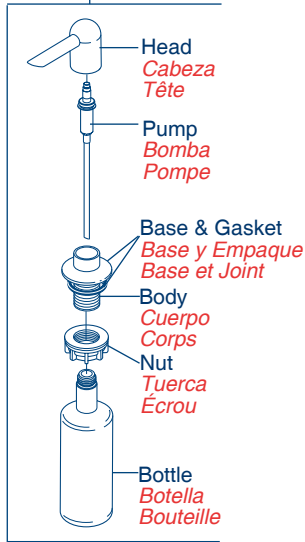

7
RP47821
 Bushings & O-Rings
Casquillo y Anillos "O"
Douilles et joints toriques

1 Adjusting Ring
Anillo de Ajuste
Anneau de Réglage

3 Cam and Packing
Leva y Empaque
Jeu de cames

2 Ball Assembly
Ensamble de la Bola
Rotule

4 Seats & Springs
Asientos y Resortes
Sièges et Ressorts

RP42986▲
 Handle w/Set Screw and Button
Perilla con Tornillo de Ajuste y Botón
Manette avec Vis et Bouton

RP44123▲
 Repair Kit
Equipo/Herramientas para reparaciones
Kit de réparation

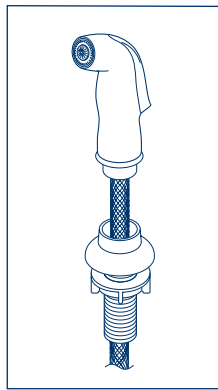

6 **RP47823**
 Diverter Assembly & O-Rings
Ensamble del Desviador y Anillos "O"
Dérivation et Joints Toriques

8
 Sleeve
Manguito
Manchon

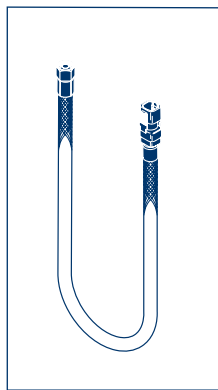

RP64366
 Mounting Kit
Juego de piezas para la instalación
Kit de montage

RP5404
 Coupling Nuts
Tuercas de Acoplamiento
Écrous de Raccordement

▲ Specify Finish
Especifique el Acabado
Précisez le Fini

Peerless® Lifetime Faucet and Finish Limited Warranty

All parts and finishes of the Peerless® faucet are warranted to the original consumer purchaser to be free from defects in material & workmanship for as long as the original consumer purchaser owns their home. Peerless Faucet Company recommends using a professional plumber for all installation & repair.

Peerless Faucet Company will replace, FREE OF CHARGE, during the warranty period, any part or finish that proves defective in material and/or workmanship under normal installation, use & service. Replacement parts may be obtained by calling 1-800-438-6673 (in the U.S. and Canada) or by writing to:

In the United States: Peerless Faucet Company 55 E. 111th Street Indianapolis, IN 46280	In Canada: Peerless Faucet Canada 420 Burbrook Place London, ON N6A 4L6
--	--

This warranty is extensive in that it covers replacement of all defective parts and even finish, but these are the only two things that are covered. LABOR CHARGES AND/OR DAMAGE INCURRED IN INSTALLATION, REPAIR, OR REPLACEMENT AS WELL AS ANY OTHER KIND OF LOSS OR DAMAGES ARE EXCLUDED. Some states/provinces do not allow the exclusion or

limitation of incidental or consequential damages, so the above limitation or exclusion may not apply to you. Proof of purchase (original sales receipt) from the original consumer purchaser must be made available to Peerless Faucet Company for all warranty claims.

This warranty excludes all industrial, commercial, and business usage (including but not limited to use in multi-family housing), whose purchasers are hereby extended a five-year limited warranty from the date of purchase, with all other terms of this warranty applying except the duration of the warranty. This warranty is applicable to Peerless® faucets manufactured after January 1, 1995.

This warranty does not cover any damage to this faucet as a result of misuse, abuse, or neglect, or any use of other than genuine Peerless® replacement parts.

This warranty gives you specific legal rights, and you may also have other rights which vary from state/province to state/province. It applies only for Peerless® faucets installed in the United States of America, Canada, and Mexico.

©2011 Masco Corporation of Indiana

Garantía Limitada de Por Vida Para Su Llave y Acabado de Peerless®

Todas las piezas y acabados de la llave de agua Peerless® están garantizadas al comprador consumidor original de estar libres de defectos de material y fabricación durante el tiempo que el comprador consumidor original sea propietario de su casa. La compañía Peerless Faucet recomienda emplear un plomero profesional para todas las instalaciones y reparaciones.

Peerless Faucet Company reemplazará, SIN CARGO, durante el período de la garantía, cualquier pieza o acabado que pruebe estar defectuosa en material y/o fabricación bajo instalación, uso y servicio normal. Las piezas de repuesto se pueden obtener llamando al 1-800-438-6673 (en los EE.UU. y Canadá) o escribiendo a:

En los Estados Unidos: Peerless Faucet Company 55 E. 111th Street Indianapolis, IN 46280	En Canadá: Peerless Faucet Canada 420 Burbrook Place London, ON N6A 4L6
---	--

Esta garantía es extensiva en que cubre el reemplazo de todas las piezas defectivas y hasta el acabado, pero estas son las únicas dos cosas que cubre. SE EXCLUYEN LOS CARGOS DE LABOR Y/O DAÑOS INCURRIDOS EN LA INSTALACIÓN, REPARACIÓN, O REPUESTO COMO

TAMBIÉN CUALQUIER OTRO TIPO DE PÉRDIDA O DAÑO. Algunos estados/provincias no permiten la exclusión o limitación de daños incidentales o consecuentes, de manera que la limitación o exclusión arriba incluida pueda no aplicarle a usted. La prueba de compra (recibo de venta original) del comprador consumidor original debe ser disponible a Peerless Faucet Company para todos los reclamos de garantía.

Esta garantía excluye todos los usos industriales, comerciales y de negocios (incluyendo pero no limitado al uso en residencias multi-familiares), a cuyos compradores, por la presente, se les extiende una garantía limitada de cinco años a partir de la fecha de compra, aplicando todos los términos de esta garantía con excepción de la duración de ésta. Esta garantía es aplicable a las llaves de agua de Peerless® fabricadas después del 1ro de enero de 1995.

Esta garantía no cubre cualquier daño hecho a esta llave de agua como resultado del mal uso, abuso, o descuido, o cualquier uso de piezas de repuesto que no sean las de Peerless®.

Esta garantía le da derechos legales específicos, y usted también puede tener otros derechos que varían de estado/provincia a estado/provincia. Sólo aplica a las llaves de agua Peerless® instaladas en los Estados Unidos de Norte América, Canadá, y México.

©2011 Masco Corporación de Indiana

Garantie à vie limitée Peerless® sur le robinet et son fini

Toutes les pièces et tous les finis du robinet Peerless® sont protégés contre les défauts du matériau et les vices de fabrication par une garantie qui est consentie au premier acheteur et qui est valide tant que celui-ci demeure propriétaire de sa maison. Peerless Faucet Company recommande à l'acheteur de confier l'installation et la réparation du robinet à un plombier compétent.

Pendant la période de garantie, Peerless Faucet Company remplacera GRATUITEMENT toute pièce ou tout fini qui présentera une défectuosité du matériau et/ou un vice de conception pour autant que le produit ait été installé, utilisé et entretenu normalement. Pour obtenir des pièces de rechange, veuillez appeler au 1-800-438-6673 (aux É.-U. et au Canada) ou faire parvenir votre demande par écrit à l'une des adresses suivantes :

Aux États-Unis : Peerless Faucet Company 55 E. 111th Street Indianapolis, IN 46280	Au Canada : Peerless Faucet Canada 420 Burbrook Place London, ON N6A 4L6
---	---

La présente garantie prévoit le remplacement de toutes les pièces défectueuses, y compris le fini, mais elle se limite à ces deux éléments. LES FRAIS DE MAIN-D'OEUVRE ET/OU LES DOMMAGES PROVOQUÉS AU COURS DE L'INSTALLATION, DE LA RÉPARATION OU DU REMPLACEMENT AINSI QUE TOUS LES PERTES OU LES DOMMAGES DE TOUTE AUTRE NATURE NE SONT PAS COUVERTS PAR LA

GARANTIE. Dans les États ou les provinces où il est interdit d'exclure ou de limiter la responsabilité à l'égard des dommages consécutifs ou indirects, les exclusions ou les limites susmentionnées ne s'appliquent pas. Toutes les demandes de règlement présentées à Peerless Faucet Company en vertu de la présente garantie doivent être accompagnées de la preuve d'achat (original de la facture) du premier acheteur.

La présente garantie ne s'applique pas aux robinets installés dans les établissements industriels ou commerciaux ou dans les places d'affaires (y compris, sans s'y limiter les habitations multifamiliales) qui sont protégés par une garantie étendue de cinq ans prenant effet à compter de la date d'achat. Toutes les autres conditions de la garantie de cinq ans sont identiques à celles de la présente garantie. La présente garantie s'applique aux robinets Peerless® fabriqués après le 1er janvier 1995.

La présente garantie ne s'applique pas aux produits qui ont été endommagés à la suite d'une mauvaise utilisation, d'une utilisation abusive, d'une négligence ou de l'utilisation de pièces de rechange autres que des pièces de rechange d'origine Peerless®.

La présente garantie vous donne des droits précis qui varient selon votre lieu de résidence. Elle s'applique uniquement aux produits qui ont été installés aux États-Unis, au Canada et au Mexique.

©2011 Masco Corporation of Indiana